

EX
BLACK
PREMIUM



INFINITI.

Inspired Performance

OBSAH

DOTEK EXKLUZIVITY	04–05
SKUTEČNÁ VYTŘÍBENOST	06–07
TECHNOLOGIE NA MÍRU	08–09
STRHUJÍCÍ VÝKON	10–13
JEDINEČNÝ INTERIÉR	14–15
RAFINOVANÉ DETAILS	16–17
TOTAL OWNERSHIP EXPERIENCE	18–19
CENY	20–21
VÝBAVA	22–25
TECHNICKÉ ÚDAJE	26–27





DOTEK EXKLUZIVITY – VŠE V ČERNÉM

Japonská značka luxusních vozů Infiniti dovedně kombinuje staletou tradici japonského umění s moderními technologiemi v automobilech s nezaměnitelným designem.

Exkluzivní design Infiniti je inspirován japonskou estetikou „adeyaka“. Jejím základem je luxus, exkluzivita, elegance a vytříbená uhlazenost.

Limitovaná řada Infiniti EX Black Premium představuje jedinečnou kolekci umělecky zpracovaných coupé crossoverů. Nejmodernější výbava, exkluzivní nová barva Malbec Black a stylová 19" kola z hliníkové slitiny – to jsou hlavní charakteristiky tohoto atraktivního modelu GT Premium Edition.

Vytříbený styl. Strhující výkon. Revoluční bezpečnostní prvky. Technologie na míru. Všudypřítomné pohodlí. To vše najdete v modelu Black Premium.

Seznamte se s inspirovaným výkonem Infiniti.



SKUTEČNÁ VYTŘÍBENOST

Těchto exkluzivně vybavených coupé crossoverů bude vyroben jen omezený počet. Vlastníky vozu Infiniti EX Black Premium se tedy stanou pouze vybraní jednotlivci.

EX Black Premium je ztělesněním elegance v černém. Uhlazený interiér s Graphite kůží a leskem černého laku spolu s exteriérem v barvě Malbec Black udávají tón tohoto elegantně stylového vozu.

Zbrusu nový design 19" kol z hliníkové slitiny s pěti dvojitými paprsky výborně ladí s energickým výkonem dieselového motoru V6 o objemu 3,0 litru. Díky inteligentním technologiím a exkluzivní výbavě vyčnívá model EX Black Premium z řady běžných vozů. Nic nebylo opomenuto – bezpečnost, pohodlí, luxus ani technologie.

Vlastnictví vozu Infiniti EX Black Premium je jedinečná a osobitá cesta. Komplexní zákaznická zkušenost Infiniti začíná první návštěvou centra Infiniti a pokračuje po celou dobu, kdy budete vůz EX Black Premium používat. Služby Infiniti jsou přizpůsobeny přesně vašim potřebám.

Nastal čas na vyjádření zcela nové úrovně exkluzivity.





TECHNOLOGIE NA MÍRU

Model EX Black Premium je doslova nabitý nejmodernějšími technologiemi.

Bose® Premium Sound System s 11 reproduktory vás obklopí křišťálově čistým zvukem v kvalitě koncertního sálu. Hudbu budete nejen slyšet, ale i vnímat a zakoušet každou částí svého těla. Systém rovněž obsahuje konektor USB/iPod a umožňuje přehrávání hudby i připojení mobilního telefonu přes Bluetooth®. Můžete tedy telefonovat a přijímat hovory, aniž byste spustili ruce z volantu a oči ze silnice před sebou.

Součástí informačního systému Infiniti Connectiviti+ je dotykový barevný displej s vysokým rozlišením, rychle reagující navigace s pevným diskem (včetně dopravních informací v reálném čase, jsou-li k dispozici), 3D zobrazením zajímavých míst, plnou integrací exkluzivních průvodců Michelin Red a Green Guide a dostatečně velkou vyhrazenou kapacitou, která pojme až 150 hodin hudby.

Infiniti EX Black Premium rovněž nabízí revoluční inovace, které vzájemně spolupracují a chrání vaši bezpečnost. Patří mezi ně systém sledování slepého úhlu (BSW – Blind Spot Warning), který vás upozorní na přítomnost jiného vozidla

v oblasti slepého úhlu, a systémy prevence vyjetí z pruhu (LDW – Lane Departure Warning a LDP – Lane Departure Prevention), které rozpoznají neúmyslný odklon od přímého směru a automaticky vám pomohou s návratem zpět do středu jízdního pruhu. Dalším bezpečnostním prvkem je inteligentní tempomat (ICC – Intelligent Cruise Control), který vůz Infiniti automaticky zpomalí, dokud opět nezískáte předem nastavený odstup od vozidla vpředu, systém varování před čelní srážkou (FCW – Forward Collision Warning), který vás upozorní na riziko čelní srážky, a inteligentní brzdový asistent (IBA – Intelligent Brake Assist), který aktivuje brzdy a sníží rychlost, aby zmírnil škodu, když se srážka stane nevyhnutelnou.

Protože společnost Infiniti klade mimořádný důraz na bezpečnost a klid na cestách, můžete si bez obav užít radost z jízdy, ať již jste kdekoli.

Praktický systém sledování okolí vozidla (AVM – Around View Monitor) je užitečným pomocníkem při parkování ve městě. Přední, zadní a boční kamery nabízí pohled na vůz z ptáčích perspektiv.

Bezpečnost a zábava na jediné stisknutí tlačítka.



STRHUJÍCÍ VÝKON

Radost z řízení modelu EX Black Premium nelze popsat slovy.

Plynulý nástup akcelerace s dieselovým motorem V6 s objemem 3,0 litru, technologií common rail, úchvatným výkonem 238 k (175 kW) a točivým momentem 550 Nm od pouhých 1 750 ot/min si zkrátka musíte sami vyzkoušet.

Musíte se seznámit se skvělou ovladatelností systému pohonu všech kol (AWD – All Wheel Drive), který se intuitivně přizpůsobuje měnícím se jízdním podmínkám a požadavkům na točivý moment. Systém AWD neustále přizpůsobuje rozdělování výkonu od výhradního pohonu zadních kol až po poloviční zapojení přední nápravy. Vůz je tak lépe ovladatelný, aniž by to bylo na úkor sportovního charakteru a dynamiky jízdy.

Musíte zažít hladké řazení sedmístupňové automatické převodovky, všimnout si mimořádně nízkých vibrací a ticha ve voze při vyšších rychlostech a užít si ryzí radost z řízení.

Silnice bude vaším novým domovem.





INFINITI | EX BLACK PREMIUM

JEDINEČNÝ INTERIÉR

Jakmile se ke svému Infiniti EX Black Premium přiblížíte a dotknete se senzoru na dveřích nebo zavazadlovém prostoru, inovativní inteligentní klíč (I-Key) vám automaticky odemkne. Po nastoupení nastartujete motor pouhým stisknutím tlačítka. Sedadlo, volant a venkovní zrcátka se mezitím automaticky přizpůsobí podle vašeho uloženého osobního nastavení.

Dotkněte se vyvážené kombinace japonského umění a modernosti. Vychutnejte si měkký dotek čalounění z grafitové kůže s jemným prošíváním inspirovaným stříhem japonského kimona, chladný lesk obložení v černém laku a hliníku, příjemné posezení v sedadle řidiče nastavitelném v 10 směrech (včetně elektricky ovládané opěry bederní páteře).

Naši designéři měli na paměti všechny vaše potřeby, o čemž svědčí i elegantně integrovaný věšáček na sako na zadní straně opěrky hlavy řidiče.

Prohlédněte si svůj soukromý kousek nebe přes elektricky ovládané střešní okno.

Vítejte na místě, kde se budete cítit zcela jako doma.



RAFINOVANÉ DETAILY

Žádné mistrovské dílo by nebylo úplné bez konečné úpravy. Model Infiniti EX Black Premium je vybaven řadou prvků, které se starají o maximální radost z jízdy a nejvyšší možnou bezpečnost. Nechybí zkrátka nic.

Bose® Premium Sound System s 11 reproduktory.



S informačním systémem Infiniti Connectiviti+ můžete poslouchat hudbu, vyhnout se dopravním komplikacím nebo vyhledat nejbližší restauraci z průvodce Michelin a nechat se přivést až k jejím dveřím. Ovládání je možné pomocí dotykové obrazovky, tlačítek na volantu nebo ovladače Infiniti Controller.

Systém prevence vyjetí z pruhu (LDW – Lane Departure Warning) rozpozná neúmyslný odklon od přímého směru a systém prevence vyjetí z pruhu (LDP – Lane Departure Prevention) vám automaticky pomůže vrátit se zpět do středu pruhu.



Se systémem sledování okolí vozidla (AVM – Around View Monitor) je parkování hračka. Na displeji vidíte svůj vůz EX Black Premium z ptačí perspektivy spolu s předměty v jeho nejbližším okolí.

Model EX Black Premium je exkluzivně vybaven 19" sportovními koly z hliníkové slitiny s pěti dvojitými paprsky.



Dieslový motor V6 s objemem 3,0 litru, výkonem 238 k (175 kW) a neuvěřitelným točivým momentem 550 Nm při 1 750 ot/min vyniká nízkými vibracemi, tichým chodem a úsporným provozem.

Inteligentní tempomat (ICC – Intelligent Cruise Control) automaticky zpomalí vaše Infiniti, dokud opět nezískáte předem nastavený odstup od vozidla vpředu. Systém varování před čelní srážkou (FCW – Forward Collision Warning) vás upozorní na riziko srážky s vozem jedoucím před vámi.



Inteligentní pohon všech kol (AWD – Intelligent All Wheel Drive) sleduje stav vozovky a styl řízení a citlivě přepíná mezi pohonem zadní nápravy a všech čtyř kol.



TOTAL OWNERSHIP EXPERIENCE (Komplexní zákaznická zkušenost)

Každý okamžik s vozem Infiniti je jedinečný.

Rozhodnutí pro Infiniti znamená rozloučit se s tradičními představami a vydat se na zcela novou cestu prostoupenou emocemi. Oddat se péči v prostředí, které překonává tradiční pojetí luxusu a úroveň služeb.

Odměna za individualitu

Infiniti znamená víc než pouhý vůz. Je to speciální cesta, jedinečná a osobitá. Začíná prvním překročením prahu centra Infiniti a pokračuje po celou dobu vlastnictví vozu, a to i tehdy, když právě neřídíte.

Tuto zkušenost vlastníka vozu Infiniti vyjadřujeme slovy „Reward of Individuality™“ (odměna za individualitu). Zahrnuje nejen řízení exkluzivního vozu, ale také celý proces nákupu, inspirující kontakt s našimi pracovníky a mimořádné služby.



Mezi služby, na které se vlastníci exkluzivního modelu EX Black Premium mohou těšit, mimo jiné patří:

Infiniti VIP Service – bezplatné vyzvednutí vozu a jeho následné vrácení, kdykoli vyžaduje údržbu nebo servis.

Infiniti Touring Assistance – naši mobilní specialisté jsou neustále připraveni poskytnout vám individuální služby na cestách.

Záruka a jistota – plná záruka 3 roky/100 000 km, 12 let záruka na prorezavění karosérie, 3 roky záruka na vady laku.

Vaše komplexní zákaznická zkušenost začíná v nejbližším centru Infiniti. Naši pracovníci vám předvedou zcela nový způsob seznámení s vozem. Vaše dlouhá a příjemná cesta může začít.

Centrum Infiniti – okouzlí vás

Naše předváděcí centra se liší od tradičních prodejen automobilů. Jejich moderní architektura, avantgardní umění a zakázkové vybavení vytváří jedinečné, svěží a přitažlivé prostředí, které připomíná spíše luxusní hotel.

Užijte si elegantně zařízený salonek, stylovou kavárnu, příjemnou hudbu. Uvolněte se a vychutnejte si chvíli klidu v profesionálním prostředí. Pokud práce nepočká, využijte síť Wi-fi

a vyřídíte si naléhavé e-maily – aniž byste museli opustit tuto oázu klidu.

Prohlédněte si vystavené modely (včetně těch, které jsou k dispozici pro zkušební jízdu) a celou modelovou řadu Infiniti ve všech barvách a se všemi doplňky na interaktivních obrazovkách s úhlopříčkou 57" a vysokým rozlišením.

Každý člen týmu centra Infiniti je vyslancem značky a ztělesňuje její hodnoty a filozofii. Jednou stranou mince je důkladné školení, druhou pak skutečné nadšení a individuální přístup. Vaše přímá kontaktní osoba ze společnosti Infiniti je zde pro vaši inspiraci.

EX BLACK PREMIUM – CENY

		Konečná cena bez daně		Konečná cena vč. daně (DPH 20 %)				
		Kč		Kč				
EX BLACK PREMIUM		1 285 333,33		1 542 400				
	Motor	Převodovka	Zdvihový objem ccm	Výkon/točivý moment k (kW)/Nm	Odhadovaná spotřeba paliva ¹			Emise CO ₂ ¹ g/km
					město	mimo město	kombinovaná	
EX BLACK PREMIUM	3,0 l V6 (dieselový)	Automatická převodovka (AT)	2 993	238 (175)/550	10,8	7,2	8,5	224

ROZMĚRY

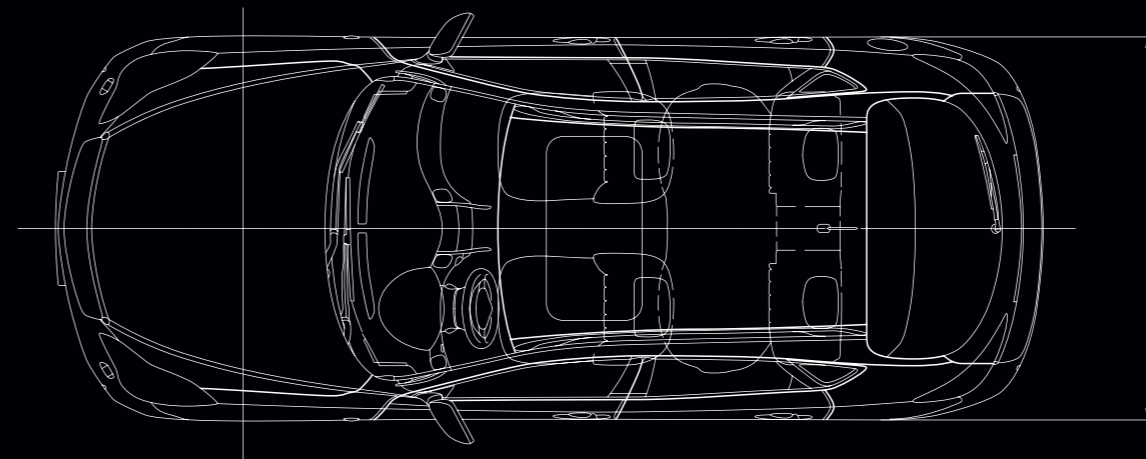

EXTERIÉR	
Součinitel aerodynamického odporu	0,33 x 2,44
Celková délka	4 645 mm
Celková šířka	
včetně zpětných zrcátek	2 043 mm
bez zpětných zrcátek	1 800 mm
Celková výška	
s podélnými střešními nosiči	1 600 mm
Rozvor náprav	2 800 mm
Rozchod kol	
vpředu/vzadu	1 540 mm/1 545 mm

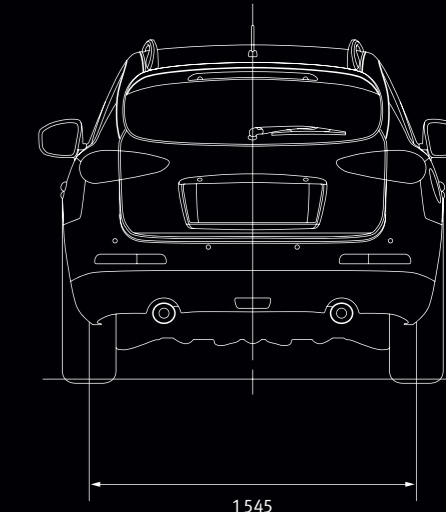
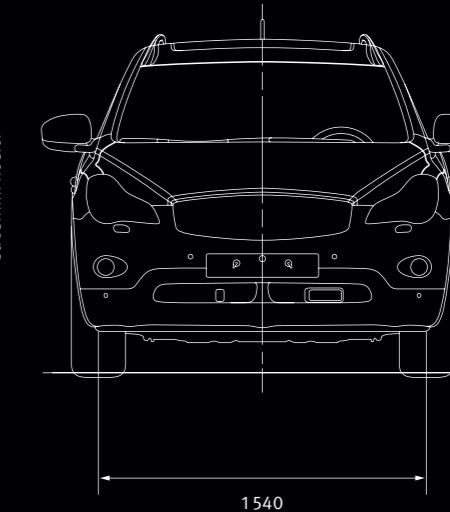
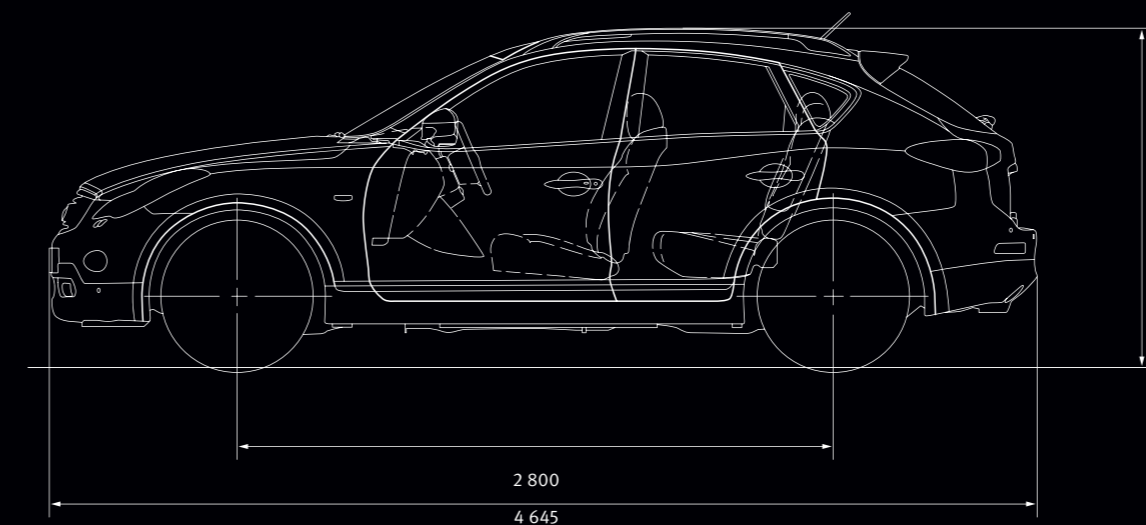

¹ Uvedené hodnoty byly stanoveny na základě měřicích metod podle poslední úpravy Směrnice 80/1286/EEC. Mějte prosím na paměti, že v souladu se Směrnicí 1999/94/EC, modifikovanou Směrnicí 2003/73/EC, závisí spotřeba paliva a úroveň CO₂ emisí vozu nejenom na efektivním využití paliva ve voze, ale jsou ovlivněny též stylem jízdy a dalšími mimotechnickými faktory.

Ceny jsou uvedeny v českých korunách (Kč). Ceny jsou platné v době tisku tohoto dokumentu. Ceny jsou pouze doporučené. Tento ceník nahrazuje dříve platné ceníky.

Sazby platné od 15. ledna 2011, Česká republika

Všechny rozměry jsou uvedeny v mm.

Ceny jsou uvedeny v českých korunách (Kč). Ceny jsou platné v době tisku tohoto dokumentu. Ceny jsou pouze doporučené. Tento ceník nahrazuje dříve platné ceníky.

Sazby platné od 15. ledna 2011, Česká republika

EX BLACK PREMIUM – STANDARDNÍ VÝBAVA

PROVOZNÍ PARAMETRY
Posilovač řízení s proměnlivým účinkem
BEZPEČNOST
6 airbagů (čelní airbasy na straně řidiče a spolujezdce, boční airbasy na ochranu kyčlí a hrudníku, podélné hlavové airbasy)
Aktivní opěrky hlavy vpředu: Aktivní chrániče hlavy u předních sedadel se při určitých typech zadních srážek posouvají vpřed a nahoru, aby podepřely hlavu a snížily riziko poranění krční páteře.
Dešťový a světelný senzor
Automatické stmívání vnitřního zpětného zrcátka
Tempomat
Omezovač rychlosti
Inteligentní tempomat (ICC – Intelligent Cruise Control) se systémem sledování vozidel při nízkých rychlostech (LSF – Low Speed Following): Když se vzdálenost od vozidla před vámi významně zkrátí, inteligentní tempomat (ICC – Intelligent Cruise Control) vůz Infiniti automaticky zpomalí, dokud opět nezískáte předem nastavený odstup. Jakmile se provoz uvolní, inteligentní tempomat automaticky obnoví nastavenou rychlost jízdy. Systém sledování vozidel při nízkých rychlostech (LSF – Low-Speed Following) automaticky přizpůsobuje rychlost podle situace, například v hustém městském provozu.
Varování před čelní srážkou (FCW – Forward Collision Warning)
Inteligentní brzdový asistent (IBA – Intelligent Brake Assist)
Systémy upozornění a prevence vyjetí z pruhu (LDW – Lane Departure Warning a LDP – Lane Departure Prevention): Systém LDP rozpozná neúmyslný odklon od přímého směru a pomůže řidiči vrátit se zpět do středu pruhu.
Systémy sledování slepého úhlu (BSW – Blind Spot Warning): Systém BSW upozorňuje řidiče na přítomnost jiného vozidla ve slepém úhlu při změně jízdního pruhu.

Ceny jsou uvedeny v českých korunách (Kč). Ceny jsou platné v době tisku tohoto dokumentu. Ceny jsou pouze doporučené. Tento ceník nahrazuje dříve platné ceníky.

Sazby platné od 15. ledna 2011, Česká republika

KOLA
19" kola z hliníkové slitiny s 5 zdvojenými paprsky
EXTERIÉR
Vnější zpětná zrcátka v barvě karoserie
Sklopná zrcátka pro couvání
Vyhřívání a elektricky sklopná vnější zpětná zrcátka
Zatmavená skla oken u zadních a pátých dveří
Podélné střešní nosiče z leštěného hliníku
Xenonové adaptivní světlomety (AFS – Adaptive Front-lighting System) s ostřikovači a systémem automatického vyrovnávání výšky: Tento systém naklápí xenonové světlomety v závislosti na natočení volantu a rychlosti vozidla. Výsledkem je lepší viditelnost při nočních jízdách po klikatých silnicích.
Mlhová světla vpředu i vzadu
Zadní světla LED
Metalická barva karoserie
Lak odolný proti poškrábání (Scratch Shield)

Ceny jsou uvedeny v českých korunách (Kč). Ceny jsou platné v době tisku tohoto dokumentu. Ceny jsou pouze doporučené. Tento ceník nahrazuje dříve platné ceníky.

Sazby platné od 15. ledna 2011, Česká republika

EX BLACK PREMIUM – STANDARDNÍ VÝBAVA

TECHNOLOGIE
Barevný centrální displej s ovladačem Infiniti Controller
Parkovací čidla vpředu a vzadu se zobrazováním: Když se blížíte k překážce, vůz vás upozorní zvukovými signály ve zkracujících se intervalech. Můžete tak snadno a přesně odhadovat vzdálenosti při parkování.
Connectiviti+ system: - Centrální dotykový displej s vysokým rozlišením s ovladačem Infiniti Controller - 30 GB HDD navigační systém s RDS-TMC (Traffic Message Channel), průvodci Michelin a 3D POI zájmové body - Přehrávač CD/DVD kompatibilní s MP3 WMA DivX, 10 GB Infiniti Music Box s podporou databáze hudby Gracenote® - Systém hlasového ovládání pro navigaci
Systém sledování okolí vozidla (AVM – Around View Monitor) s rohovými parkovacími čidly
Technologie Bluetooth® pro připojení mobilního telefonu a hlasové ovládání
Přehrávání audia přes Bluetooth® (audio streaming)
Klíč I-Key s inteligentním přístupem, otevírání zavazadlového prostoru, inteligentní zapalování: Jakmile se ke svému Infiniti přiblížíte a dotknete se senzoru na dveřích nebo zavazadlovém prostoru, inteligentní klíč vám automaticky odemkne. Po nastoupení nastartujete motor pouhým stisknutím tlačítka. Sedadlo, volant a vnější zrcátka se mezitím automaticky přizpůsobí vašemu uloženému nastavení (k dispozici pouze v kombinaci s koženými sedadly).
Elektricky ovládaná okna všech dveří s automatickým zavíráním (propojení s klíčem I-Key)
POHODLÍ
Systém sekvenčního osvětlení
Systém osvětlení po vystoupení z vozidla (Follow Me Home)
Analogové hodiny Infiniti
Dvouzónová adaptivní klimatizace se samočinnou recirkulací
Zadní výdechy klimatizace
Osvětlená vnitřní zrcátka (u řidiče a předního spolujezdce)
Elektricky ovládané střešní okno

Ceny jsou uvedeny v českých korunách (Kč). Ceny jsou platné v době tisku tohoto dokumentu. Ceny jsou pouze doporučené. Tento ceník nahrazuje dříve platné ceníky.

Sazby platné od 15. ledna 2011, Česká republika

ZVUK
Bose® Premium Sound System s 11 reproduktory
Konektor USB/iPod a kompatibilní audio konektor RCA
Connectiviti+ system
INTERIÉR
Multifunkční volant
Kožený potah volantu a hlavice řadicí páky
Sloupek řízení výškově a podélně nastavitelný (elektricky)
Obložení interiéru v kombinaci Black Lacquer a Aluminium
SEDADLA
Kožené čalounění sedadel
Sedadlo řidiče elektricky nastavitelné v 10 směrech
Sedadlo spolujezdce elektricky nastavitelné v 8 směrech
Bederní opěra páteře u řidiče (elektrické nastavení)
Nastavení sedadla řidiče, sloupku řízení a vnějších zpětných zrcátek ukládané do paměti (propojení s I-Key)
Vyhřívání sedadla řidiče a spolujezdce
Zabudovaný věšáček na sako (v opěrce hlavy u řidiče)
Elektricky ovládané sklopné dělené opěradlo zadních sedadel (2/3–1/3)
Systém ISOFIX pro ukotvení dětských autosedaček na zadních sedadlech: Infiniti má zadní sedadla vybavená systémem ISOFIX, který umožňuje bezpečně upevnit dětskou sedačku kompatibilní s tímto standardem.
ZAVAZADLOVÝ PROSTOR PROSTORU
Kryt zavazadlového prostoru s dělicí sítí
Lékárnička a výstražný trojúhelník

Ceny jsou uvedeny v českých korunách (Kč). Ceny jsou platné v době tisku tohoto dokumentu. Ceny jsou pouze doporučené. Tento ceník nahrazuje dříve platné ceníky.

Sazby platné od 15. ledna 2011, Česká republika

TECHNICKÉ ÚDAJE

MOTOR	
Typ paliva	Dísel
Počet válců	V6
Objem	2 993 ccm
Ventilový rozvod	Řetězem poháněné dvojité vačkové hřídele (DOHC – Double Overhead Camshafts) se 4 ventily na válec a hydraulickým vymečováním vůlí
Systém sání	Systém sání s vysokým průtokem vzduchu
Výfukový systém	Dvojitý výfukový systém, filtr pevných částic pro dieselový motor
Výkon	175 kW (238 k) při 3 750 ot/min
Točivý moment	550 Nm při 1 750 ot/min
Převodovka	Elektronicky řízená sedmístupňová automatická převodovka s manuálním režimem. Převodovka je vybavena funkcí učení, která sleduje styl jízdy řidiče a přizpůsobuje mu automatické řazení převodových stupňů. Režim ručního řazení nabízí sekvenční změnu převodových stupňů
Poháněná náprava	Inteligentní pohon všech kol (AWD – All-Wheel-Drive)
Emisní norma	Euro 5
PROVOZNÍ PARAMETRY	
Maximální rychlost	221 km/h
0–100 km/h	7,9 s
Odhadovaná spotřeba paliva ¹	
město	10,8 l/100 km
mimo město	7,2 l/100 km
kombinovaná	8,5 l/100 km
Emise CO ₂ ¹	224 g/km

¹ Uvedené hodnoty byly stanoveny na základě měřících metod podle poslední úpravy Směrnice 80/1286/EEC. Mějte prosím na paměti, že v souladu se Směrnicí 1999/94/EC, modifikovanou Směrnicí 2003/73/EC, závisí spotřeba paliva a úroveň CO₂ emisí vozu nejenom na efektivním využití paliva ve voze, ale jsou ovlivněny též stylem jízdy a dalšími mimotechnickými faktory.

Ceny jsou uvedeny v českých korunách (Kč). Ceny jsou platné v době tisku tohoto dokumentu. Ceny jsou pouze doporučené. Tento ceník nahrazuje dříve platné ceníky.

Sazby platné od 15. ledna 2011, Česká republika

OVLADATELNOST	
Řízení	
Typ	Hřebenové řízení vybavené posilovačem s proměnlivým účinkem podle rychlosti vozidla
Průměr otáčení	11,4 m
Zavěšení kol	
Vpředu	Nezávislé, dvojité lichoběžníkové závěsy s vinutými pružinami a tlumiči, stabilizátor
Vzadu	Nezávislé, víceprvkové zavěšení s vinutými pružinami a tlumiči, stabilizátor
Brzdy	
Vpředu/vzadu	Kotouče s odvětráváním o průměru 320 mm vpředu/308 mm vzadu
Kola a pneumatiky	Vpředu i vzadu: kola z hliníkové slitiny 19 x 8,0", pneumatiky 245/45 R 19 V
OBJEMY A HMOTNOSTI	
Pohotovostní hmotnost	1 985 kg
Celková hmotnost vozidla (provozní stav)	2 470 kg
Hmotnost taženého vozidla	
Hmotnost taženého vozidla – nebrzděný přívěs	750 kg
Hmotnost taženého vozidla – brzděné	2 000 kg
Objem zavazadlového prostoru	
Objem po kryt zavazadlového prostoru, zadní sedadla v běžné poloze	340 l
Objem po střechu, sklopená zadní sedadla (maximální objem)	1 175 l
Palivová nádrž	80 l

Ceny jsou uvedeny v českých korunách (Kč). Ceny jsou platné v době tisku tohoto dokumentu. Ceny jsou pouze doporučené. Tento ceník nahrazuje dříve platné ceníky.

Sazby platné od 15. ledna 2011, Česká republika



INFINITI.

Inspired Performance



INFINITI Europe Divize Nissan International SA Z.A. La Pièce – Bât. B2 Route de l'Etraz 1180 Rolle Švýcarsko

Fotografie použité v tomto dokumentu jsou pouze ilustrativní. Uvedené údaje jsou pouze pro informační účely a nepředstavují návrh smlouvy. Ceny jsou uvedeny v českých korunách (Kč). Ceny jsou platné v době tisku tohoto dokumentu. Ceny jsou pouze doporučené. Tento ceník nahrazuje dříve platné ceníky. Přestože jsme tento ceník připravovali maximálně pečlivě, nelze vyloučit případné chyby. Společnost INFINITI Europe si vyhrazuje právo kdykoliv bez předchozího upozornění změnit technické údaje, popis produktu, ceny a aplikace.

Ceník vydán dne: 15. ledna 2011. Ceník platí od data: 15. ledna 2011. Reference: I2010EXLECZCZ