



INFINITI

Inspired Performance



INFINITI FX

CENY, VÝBAVA A TECHNICKÉ ÚDAJE

Sazby platné od
1. června 2011,
Česká republika



INFINITI FX

Špičkový a stylový crossover s výkonem bez kompromisů.

CENY MODELŮ

	Konečná cena bez daně Kč	Konečná cena vč. daně (DPH 20%) Kč
GT		
FX37	1 248 491,67	1 498 190
FX30d	1 283 075,00	1 539 690
GT Premium		
FX37	1 380 575,00	1 656 690
FX30d	1 415 158,33	1 698 190
S		
FX37	1 314 325,00	1 577 190
FX30d	1 348 908,33	1 618 690
S Premium		
FX37	1 446 408,33	1 735 690
FX30d	1 480 991,67	1 777 190
FX50	1 639 325,00	1 967 190

Ceny jsou uvedeny v českých korunách (Kč). Ceny jsou platné v době tisku tohoto dokumentu. Ceny jsou pouze doporučené. Tento ceník nahrazuje dříve platné ceníky.

Sazby platné od 1. června 2011, Česká republika

	Motor	Převodovka	Zdvihový objem ccm	Výkon/točivý moment k (kW)/N.m	Odhadovaná spotřeba paliva ¹ l/100 km			Emise CO ₂ ¹ g/km
					město	mimo město	kombinovaná	
GT								
FX37	3,7 l V6 (benzinový)	Automatická převodovka (AP)	3 696	320 (235)/360	16,8	9,4	12,1	282
FX30d	3,0 l V6 (dieselový)		2 993	238 (175)/550	11,2	7,8	9,0	238
GT Premium								
FX37	3,7 l V6 (benzinový)	Automatická převodovka (AP)	3 696	320 (235)/360	16,8	9,4	12,1	282
FX30d	3,0 l V6 (dieselový)		2 993	238 (175)/550	11,2	7,8	9,0	238
S								
FX37	3,7 l V6 (benzinový)	Automatická převodovka (AP)	3 696	320 (235)/360	16,8	9,4	12,1	282
FX30d	3,0 l V6 (dieselový)		2 993	238 (175)/550	11,2	7,8	9,0	238
S Premium								
FX37	3,7 l V6 (benzinový)	Automatická převodovka (AP)	3 696	320 (235)/360	16,8	9,4	12,1	282
FX30d	3,0 l V6 (dieselový)		2 993	238 (175)/550	11,2	7,8	9,0	238
FX50	5,0 l V8 (benzinový)		5 026	390 (287)/500	18,9	9,8	13,1	307

¹ Uvedené hodnoty byly stanoveny na základě měřicích metod podle poslední úpravy Směrnice 80/1286/EEC. Mějte prosím na paměti, že v souladu se Směrnicí 1999/94/EC, modifikovanou Směrnicí 2003/73/EC, závisí spotřeba paliva a úroveň CO₂ emisí vozu nejenom na efektivním využití paliva ve voze, ale jsou ovlivněny též stylem jízdy a dalšími mimotechnickými faktory.

Ceny jsou uvedeny v českých korunách (Kč). Ceny jsou platné v době tisku tohoto dokumentu. Ceny jsou pouze doporučené. Tento ceník nahrazuje dříve platné ceníky.

Sazby platné od 1. června 2011, Česká republika

CENY VOLITELNÉ VÝBAVY

	GT	GT Premium	S	S Premium	Konečná cena bez daně Kč	Konečná cena vč. daně (DPH 20%) Kč
Metalická barva karoserie	<input type="checkbox"/>	<input type="checkbox"/>	<input type="checkbox"/>	<input type="checkbox"/>	19 166,67	23 000
Balíček multimediální výbavy: - Centrální dotykový displej s vysokým rozlišením s ovladačem Infiniti Controller - 30 GB HDD navigační systém s RDS-TMC (Traffic Message Channel), průvodci Michelin a 3D POI zájmové body - Přehrávač CD/DVD kompatibilní s MP3 WMA DivX, 10 GB Infiniti Music Box s podporou databáze hudby Gracenote® - Systém hlasového ovládání pro navigaci - Bose® Premium Sound System s 11 reproduktory	<input type="checkbox"/>	<input checked="" type="checkbox"/>	<input type="checkbox"/>	<input checked="" type="checkbox"/>	75 000,00	90 000



Balíček multimediální výbavy

Ceny jsou uvedeny v českých korunách (Kč). Ceny jsou platné v době tisku tohoto dokumentu. Ceny jsou pouze doporučené. Tento ceník nahrazuje dříve platné ceníky.

Sazby platné od 1. června 2011, Česká republika

- Standardní výbava
- Výbava za příplatek
- Nelze

BARVY A OBLOŽENÍ

			GT/GT Premium			S/S Premium		
			Kůže					
Barvy interiéru (kód)			Graphite (G)	Java (P)	Wheat (C)	Graphite (G)	Java (P)	Wheat (C)
Barvy exteriéru	Kódové označení	Typ						
Black Obsidian	KH3	Základní	■	■	■	■	■	■
Malbec Black	GAC	Metalická	□	□	□	□	□	□
Platinum Graphite	K51		□	□	□	□	□	□
Liquid Platinum	K23		□	□	□	□	□	□
Moonlight White	QAA		□	□	□	□	□	□
Umbria Twilight	JAA		□	□	□	□	□	□
Blue Slate	K52		□	-	□	□	-	□
Midnight Mocha	NAE		□	□	□	□	□	□
Obložení interiéru								
Cello Flame Maple Wood			■	■	■	■	■	■
Black Lacquer a Aluminium			○	○	-	○	○	-

Ceny jsou uvedeny v českých korunách (Kč). Ceny jsou platné v době tisku tohoto dokumentu. Ceny jsou pouze doporučené. Tento ceník nahrazuje dříve platné ceníky.

Sazby platné od 1. června 2011, Česká republika

- Standardní výbava
- Výbava za příplatek
- Výbava na přání zdarma
- Nelze

VÝBAVA

	GT	GT Premium	S	S Premium
PROVOZNÍ PARAMETRY				
Aktivní řízení zadní nápravy (RAS – Rear Active Steering) (s výjimkou motoru 3,7 l V6)	-	-	■	■
Posilovač řízení s proměnlivým účinkem	■	■	■	■
Odpružení s plynulou regulací tlumičů (CDC – Continuous Damping Control)	-	-	■	■
BEZPEČNOST A ZABEZPEČENÍ				
Brzdy s protilehlými třmeny (vpředu čtyřpístkové, vzadu dvoupístkové)	■	■	■	■
Systém monitorování tlaku v pneumatikách (se zobrazováním tlaku) (TPMS – Tyre Pressure Monitoring System)	■	■	■	■
6 airbagů (čelní airbasy na straně řidiče a spolujezdce, boční airbasy na ochranu kyčlí a hrudníku, podélné hlavové airbasy)	■	■	■	■
Aktivní opěrky hlavy vpředu: Aktivní chrániče hlavy u předních sedadel se při určitých typech zadních srážek posouvají vpřed a nahoru, aby podepřely hlavu a snížily riziko poranění krční páteře.	■	■	■	■
Dešťový a světelný senzor	■	■	■	■
Automatické stmívání vnitřního zpětného zrcátka	■	■	■	■
Tempomat	■	■	■	■
Omezovač rychlosti	■	■	■	■
Inteligentní tempomat (ICC – Intelligent Cruise Control) se systémem sledování vozidel při nízkých rychlostech (LSF – Low Speed Following): Když se vzdálenost od vozidla před vámi významně zkrátí, inteligentní tempomat (ICC – Intelligent Cruise Control) vůz Infiniti automaticky zpomalí, dokud opět nezískáte předem nastavený odstup. Jakmile se provoz uvolní, inteligentní tempomat automaticky obnoví nastavenou rychlost jízdy. Systém sledování vozidel při nízkých rychlostech (LSF – Low-Speed Following) automaticky přizpůsobuje rychlost podle situace, například v hustém městském provozu.	-	■	-	■
Varování před čelní srážkou (FCW – Forward Collision Warning): Systém FCW upozorní řidiče na hrozící srážku.	-	■	-	■
Inteligentní brzdový asistent (IBA – Intelligent Brake Assist): Systém IBA aktivuje brzdy pro snížení rychlosti a zmírnění škody, když se srážka stane nevyhnutelnou.	-	■	-	■
Systémy upozornění a prevence vyjetí z pruhu (LDW – Lane Departure Warning a LDP – Lane Departure Prevention): Systém LDP rozpozná neúmyslný odklon od přímého směru a pomůže řidiči vrátit se zpět do středu pruhu.	-	■	-	■

- Standardní výbava
- Výbava za příplatek
- Výbava na přání zdarma
- Nelze

Ceny jsou uvedeny v českých korunách (Kč). Ceny jsou platné v době tisku tohoto dokumentu. Ceny jsou pouze doporučené. Tento ceník nahrazuje dříve platné ceníky.

Sazby platné od 1. června 2011, Česká republika

	GT	GT Premium	S	S Premium
KOLA				
Nouzové dojezdové kolo (nahrazuje lepicí soupravu, není k dispozici s diesellovým motorem 3,0 l V6)	■	■	■	■
20" kola z hliníkové slitiny, 5 paprsků	■	■	-	-
21" kola z hliníkové slitiny, 6 paprsků	-	-	■	■
EXTERIÉR				
Vnější zpětná zrcátka v barvě karoserie	■	■	■	■
Sklopná zrcátka pro couvání	■	■	■	■
Vyhřívaná a elektricky sklopná vnější zpětná zrcátka	■	■	■	■
Zatmavená skla oken u zadních a pátých dveří	■	■	■	■
Podélné střešní nosiče z leštěného hliníku	■	■	■	■
Výdechy vzduchu na karoserii a prahy dveří v provedení z matného chromu	-	-	■	■
Vnější označení znakem „S“ v červené barvě	-	-	■	■
Kouřové kryty světlometů	-	-	■	■
Bixenonové adaptivní světlometry (AFS – Adaptive Front-lighting System) s ostříkovači a systémem automatického vyrovnávání výšky: Tento systém naklápí bixenonové světlometry v závislosti na natočení volantu a rychlosti vozidla. Výsledkem je lepší viditelnost při nočních jízdách po klikatých silnicích.	■	■	■	■
Mlhová světla vpředu i vzadu	■	■	■	■
Zadní světla LED	■	■	■	■
Metalická barva karoserie	□	□	□	□
Lak odolný proti poškrábání (Scratch Shield): Jemná čirá vrstva laku je schopna sama opravovat malé škrábance a rýhy a zajistit tak dlouhotrvající lesk barvy exteriéru.	■	■	■	■

Ceny jsou uvedeny v českých korunách (Kč). Ceny jsou platné v době tisku tohoto dokumentu. Ceny jsou pouze doporučené. Tento ceník nahrazuje dříve platné ceníky.

Sazby platné od 1. června 2011, Česká republika

- Standardní výbava
- Výbava za příplatek
- Výbava na přání zdarma
- Nelze

TECHNOLOGIE

Barevný centrální displej s ovladačem Infiniti Controller

Zadní kamera, parkovací čidla vpředu a vzadu se zobrazováním

Systém sledování okolí vozidla (AVM – Around View Monitor) s rohovými parkovacími čidly

Balíček multimediální výbavy:

- Centrální dotykový displej s vysokým rozlišením s ovladačem Infiniti Controller

- 30 GB HDD navigační systém s RDS-TMC (Traffic Message Channel), průvodci Michelin a 3D POI zájmové body

- Přehrávač CD/DVD kompatibilní s MP3 WMA DivX, 10 GB Infiniti Music Box s podporou databáze hudby Gracenote®

- Systém hlasového ovládání pro navigaci

- Bose® Premium Sound System s 11 reproduktory

Technologie Bluetooth® pro připojení mobilního telefonu a hlasové ovládání

Přehrávání audia přes Bluetooth® (audio streaming)

Klíč I-Key s inteligentním přístupem, otevíráním pátých dveří a inteligentním zapalováním: Jakmile se ke svému Infiniti přiblížíte a dotknete se senzoru na dveřích nebo zavazadlovém prostoru, inteligentní klíč vám automaticky odemkne. Po nastoupení můžete nastartovat motor pouhým stisknutím tlačítka. Sedadlo, volant a vnější zrcátka se mezitím automaticky přizpůsobí vašemu uloženému nastavení.

Elektricky ovládaná okna všech dveří s automatickým zavíráním (propojení s klíčem I-Key)

	GT	GT Premium	S	S Premium
■	■	■	■	■
■	■	·	■	·
·	·	■	·	■
□	□	■	□	■
■	■	■	■	■
■	■	■	■	■
■	■	■	■	■
■	■	■	■	■

- Standardní výbava
- Výbava za příplatek
- Výbava na přání zdarma
- Nelze

Ceny jsou uvedeny v českých korunách (Kč). Ceny jsou platné v době tisku tohoto dokumentu. Ceny jsou pouze doporučené. Tento ceník nahrazuje dříve platné ceníky.

Sazby platné od 1. června 2011, Česká republika



FX37 GT Premium

	GT	GT Premium	S	S Premium
POHODLÍ				
Systém sekvenčního osvětlení	■	■	■	■
Systém osvětlení po vystoupení z vozidla (Follow Me Home)	■	■	■	■
Analogové hodiny Infiniti	■	■	■	■
Dvouzónová adaptivní klimatizace se samočinnou recirkulací	■	■	■	■
Zadní výdechy klimatizace	■	■	■	■
Osvětlená vnitřní zrcátka (u řidiče a předního spolujezdce)	■	■	■	■
Elektricky ovládané střešní okno	■	■	■	■
ZVUK				
Audio soustava se 7 reproduktory	■	-	■	-
CD přehrávač kompatibilní s formáty MP3 a WMA, 2 GB Infiniti Music Box	■	-	■	-
Balíček multimediální výbavy	□	■	□	■
Konektor USB/iPod a kompatibilní audio konektor RCA	■	■	■	■
INTERIÉR				
Multifunkční volant	■	■	■	■
Kožený potah volantu a hlavice řadicí páky	■	■	■	■
Sloupek řízení výškově a podélně nastavitelný (elektricky)	■	■	■	■
Hliníkové pedály a opěrka pro chodidlo	■	■	■	■
Javorové dřevo Cello Flame	■	■	■	■
Obložení interiéru v kombinaci Black Lacquer a Aluminium (nelze pro čalounění v barvě Wheat)	○	○	○	○

- Standardní výbava
- Výbava za příplatek
- Výbava na přání zdarma
- Nelze

Ceny jsou uvedeny v českých korunách (Kč). Ceny jsou platné v době tisku tohoto dokumentu. Ceny jsou pouze doporučené. Tento ceník nahrazuje dříve platné ceníky.

Sazby platné od 1. června 2011, Česká republika

	GT	GT Premium	S	S Premium
SEDADLA				
Kožené čalounění sedadel	■	■	■	■
Sedadlo řidiče elektricky nastavitelné v 10 směrech	■	■	-	-
Sedadlo řidiče elektricky nastavitelné ve 14 směrech	-	-	■	■
Sedadlo spolujezdce elektricky nastavitelné v 8 směrech	■	■	■	■
Sportovní sedadla vpředu, včetně elektrického nastavení bočního vedení (pouze u řidiče) a šířky opěradla (pouze u řidiče), ručně ovládané prodloužení sedáku	-	-	■	■
Bederní opěra páteře u řidiče (elektrické nastavení)	■	■	■	■
Nastavení sedadla řidiče, sloupku řízení a vnějších zpětných zrcátek ukládané do paměti (propojení s I-Key)	■	■	■	■
Vyhřívaná a klimatizovaná sedadla řidiče a spolujezdce	■	■	■	■
Sklopné dělené opěradlo zadních sedadel (2/3–1/3)	■	■	■	■
Systém ISOFIX pro ukotvení dětských autosedaček na zadních sedadlech: Infiniti má zadní sedadla vybavená systémem ISOFIX, který umožňuje bezpečně upevnit dětskou sedačku kompatibilní s tímto standardem.	■	■	■	■
OBJEM ZAVAZADLOVÉHO PROSTORU				
Elektricky ovládané páté dveře	■	■	■	■
Kryt zavazadlového prostoru s dělicí sítí	■	■	■	■
Lékárnička a výstražný trojúhelník	■	■	■	■

- Standardní výbava
- Výbava za příplatek
- Výbava na přání zdarma
- Nelze

Ceny jsou uvedeny v českých korunách (Kč). Ceny jsou platné v době tisku tohoto dokumentu. Ceny jsou pouze doporučené. Tento ceník nahrazuje dříve platné ceníky.

Sazby platné od 1. června 2011, Česká republika

TECHNICKÉ ÚDAJE

	FX30d	FX37	FX50
MOTOR			
Typ paliva	Diesel	Benzin	
Počet válců	V6		V8
Objem	2 993 ccm	3 696 ccm	5 026 ccm
Ventilový rozvod	Řetězem poháněné dvojitě vačkové hřídele (DOHC – Double Overhead Camshafts) se 4 ventily na válec a hydraulickým vymešováním vůlí	DOHC, 4 ventily na válec, vačkové hřídele s povrchovou úpravou Micro Finish. Ocelové sací i výfukové ventily. Systém variabilního otevírání a zdvihu sacích ventilů (VVEL) zvyšuje výkon a současně snižuje emise i spotřebu paliva	
Systém sání	Systém sání s vysokým průtokem vzduchu		
Výfukový systém	Dvojitý výfukový systém, filtr pevných částic pro dieselový motor	Dvojitý výfukový systém	
Výkon	175 kW (238 k) při 3 750 ot/min	235 kW (320 k) při 7 000 ot/min	287 kW (390 k) při 6 500 ot/min
Točivý moment	550 N.m při 1 750 ot/min	360 N.m při 5 200 ot/min	500 N.m při 4 400 ot/min
Převodovka	Elektronicky řízená sedmistupňová automatická převodovka s manuálním režimem a řadicími páčkami z hořčíkové slitiny. Převodovka je vybavena funkcí učení, která sleduje styl jízdy řidiče a přizpůsobuje mu automatické řazení převodových stupňů. Režim ručního řazení nabízí sekvenční změnu převodových stupňů		
Poháněná náprava	Inteligentní pohon všech kol (AWD – All-Wheel-Drive)		
Emisní norma	Euro 5		
PROVOZNÍ PARAMETRY			
Maximální rychlost	212 km/h	233 km/h	250 km/h
0–100 km/h	8,3 s	6,8 s	5,8 s
Odhadovaná spotřeba paliva ¹			
město	11,2 l/100 km	16,8 l/100 km	18,9 l/100 km
mimo město	7,8 l/100 km	9,4 l/100 km	9,8 l/100 km
kombinovaná	9,0 l/100 km	12,1 l/100 km	13,1 l/100 km
Emise CO ₂ ¹	238 g/km	282 g/km	307 g/km

¹ Uvedené hodnoty byly stanoveny na základě měřicích metod podle poslední úpravy Směrnice 80/1286/EEC. Mějte prosím na paměti, že v souladu se Směrnicí 1999/94/EC, modifikovanou Směrnicí 2003/73/EC, závisí spotřeba paliva a úroveň CO₂ emisí vozu nejenom na efektivním využití paliva ve voze, ale jsou ovlivněny též stylem jízdy a dalšími mimotechnickými faktory.

Ceny jsou uvedeny v českých korunách (Kč). Ceny jsou platné v době tisku tohoto dokumentu. Ceny jsou pouze doporučené. Tento ceník nahrazuje dříve platné ceníky.

Sazby platné od 1. června 2011, Česká republika

	FX30d	FX37	FX50
OVLADATELNOST			
Řízení	Hřebenové řízení vybavené posilovačem s proměnlivým účinkem podle rychlosti vozidla		
Typ	Hřebenové řízení vybavené posilovačem s proměnlivým účinkem podle rychlosti vozidla		
Průměr otáčení	11,2 m		
Zavěšení kol			
Vpředu	Nezávislé, dvojitě lichoběžníkové závěsy s vinutými pružinami a tlumiči, stabilizátor. Modely S a S Premium: elektronická regulace tlumičů (CDC – Continuous Damping Control)		Nezávislé, dvojitě lichoběžníkové závěsy s vinutými pružinami a tlumiči, stabilizátor. Elektronická regulace tlumičů (CDC – Continuous Damping Control)
Vzadu	Nezávislé víceprvkové zavěšení, tlumiče s dvojkruhovým tlumením (DFP – Dual Flow Path), stabilizátor. Modely S a S Premium: elektronická regulace tlumičů (CDC – Continuous Damping Control) a aktivní řízení zadních kol (RAS – Rear Active Steering)	Nezávislé víceprvkové zavěšení, tlumiče s dvojkruhovým tlumením (DFP – Dual Flow Path), stabilizátor. Modely S a S Premium: elektronická regulace tlumičů (CDC – Continuous Damping Control)	Nezávislé víceprvkové zavěšení, tlumiče s dvojkruhovým tlumením (DFP – Dual Flow Path), stabilizátor. Elektronická regulace tlumičů (CDC – Continuous Damping Control) a aktivní řízení zadních kol (RAS – Rear Active Steering)
Brzdy	Kotouče s odvětráváním o průměru 355 mm vpředu/350 mm vzadu s protilehlými hliníkovými třmeny (vpředu čtyřpístkové, vzadu dvoupístkové)		
Kola a pneumatiky	Vpředu i vzadu: kola z hliníkové slitiny 20 x 8,0", pneumatiky 265/50 R 20 V; případně vpředu i vzadu: kola z hliníkové slitiny 21 x 9,5", pneumatiky 265/45 R 21 W		Vpředu i vzadu: kola z hliníkové slitiny 21 x 9,5", pneumatiky 265/45 R 21 W

OBJEMY A HMOTNOSTI

Pohotovostní hmotnost	2 150 kg	2 012 kg	2 120 kg
Celková hmotnost vozidla (provozuschopný stav)	2 690 kg	2 520 kg	2 595 kg
Hmotnost taženého vozidla			
Hmotnost taženého vozidla – nebrzděný přívěs		750 kg	
Hmotnost taženého vozidla – brzděné	2 200 kg	2 000 kg	2 200 kg
Objem zavazadlového prostoru			
Objem po kryt zavazadlového prostoru, zadní sedadla v běžné poloze		410 l	
Objem po střechu, sklopená zadní sedadla (maximální objem)		1 305 l	
Palivová nádrž		90 l	

Ceny jsou uvedeny v českých korunách (Kč). Ceny jsou platné v době tisku tohoto dokumentu. Ceny jsou pouze doporučené. Tento ceník nahrazuje dříve platné ceníky.

Sazby platné od 1. června 2011, Česká republika

ROZMĚRY

	FX30d	FX37	FX50
EXTERIÉR			
Součinitel aerodynamického odporu	0,36 x 2,71	0,35 x 2,71	0,35 x 2,71
Celková délka		4 865 mm	
Celková šířka			
včetně zpětných zrcátek		2 134 mm	
bez zpětných zrcátek		1 925 mm	
Celková výška			
s podélnými střešními nosiči		1 680 mm	
Rozvor náprav		2 885 mm	
Rozchod kol			
Vpředu/vzadu		1 635 mm/1 640 mm	



Organizace Euro NCAP v testech pro rok 2009 zvažovala při určování počtu hvězdiček novou kategorii, tzv. „Safety assist“. Model FX získal pozoruhodných 99%. Tato hodnota odráží jak vysokou vyspělost bezpečnostních systémů, tak skutečnost, že většina z nich je standardních ve všech verzích.

Ceny jsou uvedeny v českých korunách (Kč). Ceny jsou platné v době tisku tohoto dokumentu. Ceny jsou pouze doporučené. Tento ceník nahrazuje dříve platné ceníky.

Sazby platné od 1. června 2011, Česká republika

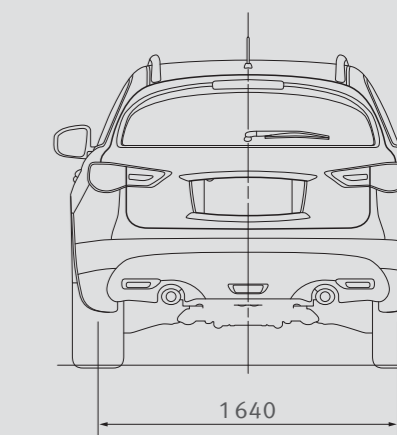
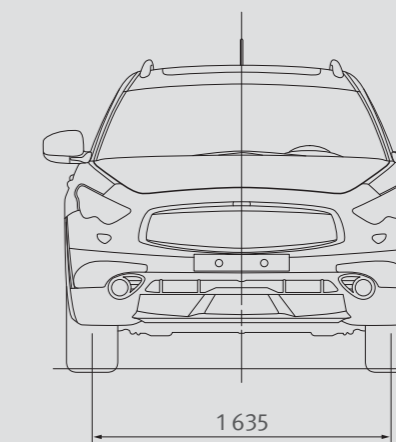
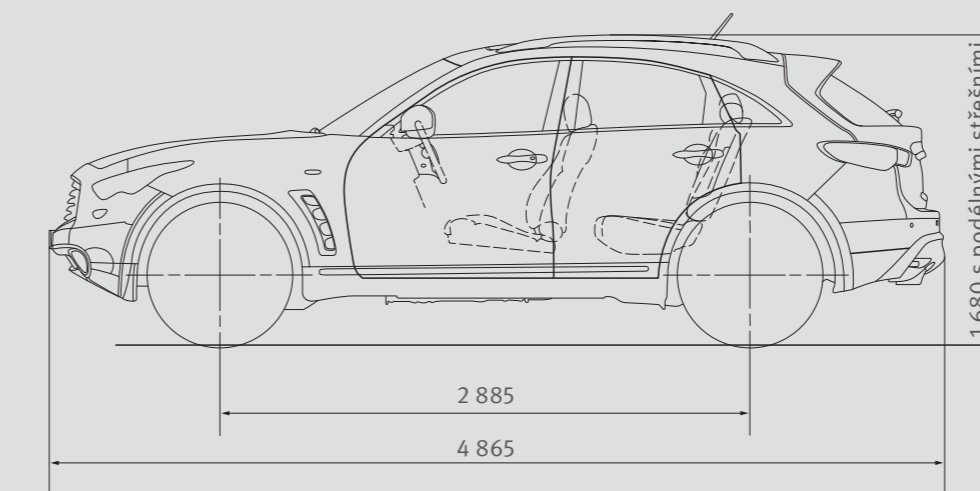
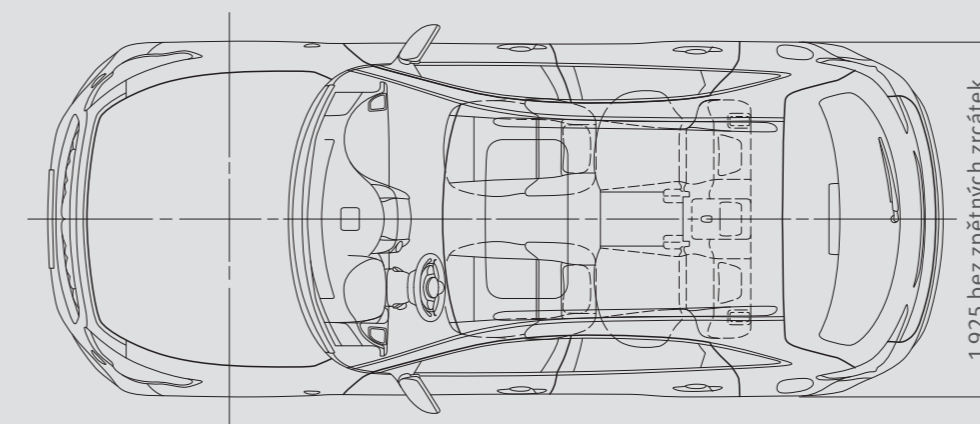

Všechny rozměry jsou uvedeny v mm.

Ceny jsou uvedeny v českých korunách (Kč). Ceny jsou platné v době tisku tohoto dokumentu. Ceny jsou pouze doporučené. Tento ceník nahrazuje dříve platné ceníky.

Sazby platné od 1. června 2011, Česká republika

SLUŽBY NA MÍRU

Infiniti Touring Assistance*

Infiniti Touring Assistance* je navržena tak, abyste si na cestách užili vrchovatě pohodlí a klidu. Nastane-li velmi vzácný případ, kdy byste potřebovali s vozem na cestách pomoci, k dispozici vám budou mobilní specialisté, kteří se již postarají o to, aby se vám dostalo ryze osobních služeb a váš vůz byl výhradně v rukou odborníků – bez ohledu na místo nebo denní či noční hodinu. Dokonce ani nemusíte cestovat ve svém Infiniti.

Záruka a jistota – slib založený na důvěře*

Každý vůz Infiniti opouští výrobní závod se zárukou nejvyšší kvality: 3 roky/100 000 km plná záruka, 12 let na prorezivění karoserie, 3 roky na vady laku.



* Za konkrétních podmínek, které se mohou v průběhu času měnit. Další informace o platných podmínkách najdete na stránkách www.infiniticars.cz

Sazby platné od 1. června 2011, Česká republika





INFINITI

Inspired Performance



INFINITI Europe Divize Nissan International SA Z.A. La Pièce – Bât. B2 Route de l'Etraz 1180 Rolle Švýcarsko

Fotografie použité v tomto dokumentu jsou pouze ilustrativní. Uvedené údaje jsou pouze pro informační účely a nepředstavují návrh smlouvy. Ceny jsou uvedeny v českých korunách (Kč). Ceny jsou platné v době tisku tohoto dokumentu. Ceny jsou pouze doporučené. Tento ceník nahrazuje dříve platné ceníky. Přestože jsme tento ceník připravovali maximálně pečlivě, nelze vyloučit případné chyby. Společnost INFINITI Europe si vyhrazuje právo kdykoliv bez předchozího upozornění změnit technické údaje, popis produktu, ceny a aplikace.

Ceník vydán dne: 1. června 2011. Ceník platí od data: 1. června 2011. Reference: I2111FXDPLCZCZ