

EX
BLACK
PREMIUM



INFINITI.

Inspired Performance

СЪДЪРЖАНИЕ

| | |
|-----------------------------------|-------|
| ЛУКСОЗНА ИЗРАБОТКА | 04–05 |
| ИСТИНСКА ЕКСКЛУЗИВНОСТ | 06–07 |
| ТЕХНОЛОГИЯ ПО МЯРКА | 08–09 |
| ВПЕЧАТЛЯВАЩИ ДИНАМИЧНИ ПОКАЗАТЕЛИ | 10–13 |
| ИНТЕРИОР ПО ПОРЪЧКА | 14–15 |
| ИЗТЪНЧЕНИ ДЕТАЙЛИ | 16–17 |
| TOTAL OWNERSHIP EXPERIENCE | 18–19 |
| ЦЕНИ | 20–21 |
| ХАРАКТЕРИСТИКИ | 22–25 |
| ТЕХНИЧЕСКИ ХАРАКТЕРИСТИКИ | 26–27 |





ЛУКСОЗНА ИЗРАБОТКА – ВСИЧКО В ЧЕРНО

Родена в Япония, луксозната марка автомобили Infiniti умело съчетава идеалите на вековни традиции японска изработка с модерна технология, за да създаде нов и силен автомобилен дизайн.

Луксозният дизайн на Infiniti е вдъхновен от японската „adeyaka“ естетика. Тя олицетворява лукс, ексклузивност, елегантност и изискан финес.

Ограничената серия Infiniti EX Black Premium е уникална колекция от качествата на красиво изработените спортни кросоувъри. Усъвършенствани функции, новият цвят Malbec Black и стилните 19" алуминиеви джанти са в основата на този привлекателен GT Premium Edition.

Изтънчен стил. Впечатляващи динамични показатели. Революционна безопасност. Технология по мярка. Пленяващо удобство. Всичко това в Black Premium.

Открийте стремежа към съвършенство на Infiniti.



ИСТИНСКА ЕКСКЛУЗИВНОСТ

Infiniti EX Black Premium ще бъде собственост само на ограничен кръг от хора, тъй като ще се произведат само ограничен брой от тези луксозно оборудвани спортни кросоувъри.

EX Black Premium олицетворява елегантния дух на черния цвят. Елегантният кожен салон с Graphite цвят с блясък на черен лак и дискретната външна боя Malbec Black задават съвместно атмосферата за този стилен автомобил.

Новият дизайн на 19"-те алуминиеви джанти с 5 двойни спици дават перфектната основа за стимулиращата динамика на 3,0-литровия V6 дизелов двигател. Интелигентната технология и ексклузивното съдържание отличават EX Black Premium от нормалните модели. По отношение на безопасност, удобство, лукс и технология – няма какво да се желае повече.

Притежаването на Infiniti EX Black Premium е уникално и лично пътешествие. Усещането за пълно притежаване на Infiniti започва при първото ви посещение в Infiniti Център и продължава през целия период на собственост на EX Black Premium. Услугите на Infiniti са специално съобразени с вас.

Дойде моментът да се покаже ново ниво на лукс.



ТЕХНОЛОГИЯ ПО МЯРКА

Модерна технология овладява духа на EX Black Premium.

Озвучителната система Bose® Premium Sound с 11 високоговорителя ви обгръща с чувството, силата и емоцията като от концертна зала. Не само ще чувате музика, но ще я усещате и изживявате с всяка клетка на тялото си. Системата поддържа и връзка с USB/iPod, както и Bluetooth® възможност за възпроизвеждане на аудио и система „свободни ръце“, така че да можете да осъществявате и приемате повиквания през озвучителната система на автомобила, без да сваляте ръцете си от волана – или погледа си от пътя.

Развлекателната система Connectiviti+ включва цветен сензорен екран с висока разделителна способност, навигация с твърд диск за по-бърза реакция (включително информация за пътната обстановка в реално време, когато това е възможно), 3D съдържание с важни обекти, пълна интеграция на справочниците Michelin Red и Green Guides, както и достатъчно памет за 150 часа музика.

Infiniti EX Black Premium включва и революционни иновации, които работят заедно интуитивно, за максимална безопасност. Това са например предупреждението за „сляпо петно“ (BSW), което ви известява за наличието на друг автомобил

във вашето „сляпо петно“, предупреждението за напускане на лентата (LDW) и предотвратяване на напускане на лентата (LDP), които ви известяват за нежелано изместване в съседното платно и автоматично ви помагат да се върнете в средата на вашето платно. Други функции за безопасност включват интелигентен круиз контрол (ICC), който самостоятелно намалява скоростта на вашия Infiniti, докато отново постигнете предварително зададеното разстояние до автомобила пред вас, предупреждение за челен удар (FCW), което ви известява за наличие на риск от челен удар, и интелигентен спирачен асистент (IBA), който активира спирачките с цел намаляване на скоростта и щетите при неизбежен сблъсък.

Специалното внимание на Infiniti към безопасността и спокойствието ви позволява да се наслаждавате на пътуването и да изпитате истинското удоволствие от шофирането на Infiniti.

Практичната система за видео наблюдение на 360° (AVM) има основен принос към целостта на автомобила при паркиране в градски условия, като включва предни, задни и странични камери, за да ви предостави „птичи поглед“ на автомобила.

Безопасност и забавление с натискането на бутон.



ВПЕЧАТЛЯВАЩИ ДИНАМИЧНИ ПОКАЗАТЕЛИ

Красотата от шофирането на EX Black Premium не може да бъде заснета на хартия.

Трябва да изпитате настъпващото плавно ускорение на 3,0-литровия V6 комън рейл дизелов двигател, невероятните 238 к.с. (175 kW) мощност, както и въртящия момент от 550 Nm при 1 750 об/мин.

Трябва сами да откриете целенасоченото поведение на интелигентната система за задвижване на всички колела (AWD), която се адаптира интуитивно към променливите условия на пътя и необходимостта от тяга. Чрез постоянно регулиране на разпределението на мощността, AWD-системата изпраща мощност от 100 % на задните колела до 50 % на предните колела, като по този начин осигурява по-добро управление без компромис със спортния дух и истинската динамика.

Трябва да усетите плавната работа на 7-степенната автоматична скоростна кутия, да вземете под внимание ниското ниво на вибрации и шум при висока скорост и да се насладите на чистото удоволствие от шофирането.

Пътят ще е вашият нов дом.





INFINITI | EX BLACK PREMIUM

ИНТЕРИОР ПО ПОРЪЧКА

Когато се приближите до своя Infiniti EX Black Premium и докоснете сензора на вратата или багажника, интелигентният ключ (I-Key) автоматично ги отключва. След като влезете, можете просто да стартирате двигателя с натискането на един бутон. Междувременно седалката, воланът и външните огледала се коригират автоматично според запазените ви лични настройки.

Докоснете и усетете баланса между японското изкуство и модерния свят. Насладете се на изтънчения усет от кожен салон с цвят Graphite, fino ушитите седалки, вдъхновени от кройката и драперията на японското кимоно, красивия блясък на черния лак и алуминиевите декоративни елементи, нежната прегръдка на шофьорската седалка с 10 посоки на регулиране (включваща електрическо регулиране на лумбалната опора).

Нашите дизайнери мислеха за вашите нужди, когато добавиха елегантно интегрираната закачалка в задната част на подглавника за шофьора.

Пуснете да влезе част от небето през електрическия люк.

Добре дошли във вашето лично пространство.



ИЗТЪНЧЕНИ ДЕТАЙЛИ

Няма завършено произведение на изкуството без заключителните щрихи. Вашият Infiniti EX Black Premium се предоставя с множество функции, за да ви предостави възможно най-доброто изживяване при шофиране и най-високо ниво на оборудване. Всичко е включено.

Озвучителна система Bose® Premium Sound с 11 високоговорителя



Благодарение на това, че редица функции се управляват от сензорния екран, волана, чрез гласово задействане или чрез Infiniti Controller, можете да се насладите на водеща в класа си лекота, когато ползвате развлекателната система Infiniti Connectiviti+, за да слушате музика, да избягвате трафика в града или да търсите ресторант със звезда Michelin и да получите напътствия, за да стигнете точно до входа му

Система за предупреждение при напускане на лентата (LDW) засича неволното отклоняване от лентата и системата за предотвратяване на напускане на лентата (LDP) автоматично ви помага да се върнете в средата на лентата, в която се намирате



Системата видео наблюдение на 360° (AVM) улеснява паркирането, като ви предоставя изглед от „птичи поглед“ на вашия EX Black Premium и заобикалящите го обекти

Само EX Black Premium може да се похвали с такива луксозни 19" алуминиеви джанти с 5 двойни спици



3,0-литровият V6 дизелов двигател разполага с 238 к.с. (175 kW) мощност и най-добър в своя клас въртящ момент от 550 Nm при 1750 об/мин, освен това работи изненадващо спокойно и без вибрации, тихо и икономично

Интелигентният круиз контрол (ICC) самостоятелно намалява скоростта на вашия Infiniti, докато отново достигнете предварително зададеното разстояние до автомобила пред вас; предупреждението за челен удар (FCW) ви предупреждава, когато има опасност от челен удар



Интелигентното задвижване на всички колела (AWD) измерва условията на пътя и начина ви на шофиране, за да прецени кога точно да промени задвижването на задните колела с AWD управление



TOTAL OWNERSHIP EXPERIENCE (Усещане за пълно притежаване)

Всеки момент с Infiniti е уникален

Когато изберете Infiniti, вие избирате да скъсате с традицията. Вие избирате нов начин за изразяване, който надминава традиционните емоции. Избирате да бъдете обслужвани в обкръжение, което надминава традиционния лукс и услуги.

The Reward of Individuality™

Infiniti е повече от обикновен автомобил. Infiniti е специално пътуване, уникално и лично. То започва, когато влезете за първи път в Infiniti Център, и продължава през цялото време, докато сте собственик на автомобила, дори когато не шофирате.

Цялото това изживяване с Infiniti се нарича (Reward of Individuality™). Награда, която, разбира се, включва шофирането на луксозен автомобил, но

и целия процес около закупуването, нашия вдъхновяващ екип и изключителни услуги.

Някои от изключителните услуги, на които можете да разчитате като собственик на луксозно EX Black Premium, включват:

Infiniti VIP Service – предоставя безплатно прибиране и връщане на автомобила ви при необходимост от поддръжка и ремонт.

Пътна помощ Infiniti – Винаги, когато е необходимо нашите мобилни специалисти ще бъдат наблизо, за да се уверят, че получавате персонална пътна помощ.

Гаранция и застраховка – покритие от 3 години/100 000 км, 12-годишно покритие за перфорации от корозия и 3-годишно покритие за дефекти в боята.

Пълното ви притежаване започва във вашата Infiniti Център. Позволете на нашия персонал да ви представи напълно нов начин за запознаване с автомобила. Това ще бъде началото на дълго и плодотворно сътрудничество.

Infiniti Център – проектиран да ви очарова

Добре дошли в напълно ново измерение на автомобилния шоурум. Съвременна архитектура, авангардно изкуство и мебели по поръчка превръщат



всеки Infiniti Център в уникален, свеж и гостоприемнен – напомнящ повече на бутиков хотел, отколкото на търговско представителство.

Насладете се на добре обзаведен салон, стилизиран кафе-бар, специално композирана музика. Поканени сте да се отпуснете и насладите на момент за размисъл в професионална обстановка. Ако работата не може да чака, използвайте нашия WiFi достъп, за да отговорите на спешни имейли – като останете в оазис на спокойствие.

Разгледайте на екран предлаганите модели и наличните за пробно шофиране, както и цялата гама на Infiniti – на интерактивни 57" HD сензорни екрани, които ви позволяват да разгледате подробно целия спектър от цветове и опции, които се предлагат за всяко Infiniti.

Всеки служител в Infiniti Центъра е посланик на марката, олицетворяващ нашите ценности и представящ нашите принципи. Усиленото обучение е един от факторите, другият е истински ентузиазъм и индивидуалност. Вашето лице за контакт в Infiniti е там, за да ви вдъхнови.

ЦЕНИ НА EX BLACK PREMIUM

| | | Нетна цена (без ДДС) | Крайна цена (с включ. ДДС) | | | | | |
|-------------------------|------------------|-------------------------|-----------------------------------|------------------------------|---|---------------------|-------------------------------|--|
| | | в лева (BGN) | в лева (BGN) | | | | | |
| EX BLACK PREMIUM | | 93 933,33 | 112 720 | | | | | |
| | Двигател | Скоростна кутия | Кубатура куб. см. | Конски сили к.с. (кВт)/Нм | Разход на гориво ¹ л/100 км | | | Емисии на CO ₂ ¹ г/км |
| | EX BLACK PREMIUM | 3,0 л V6 дизел | Автоматична скоростна кутия (АСК) | 2 993 | 238 (175)/550 | градско шофиране | извън- градско шофиране | комбиниран цикъл на шофиране |

РАЗМЕРИ

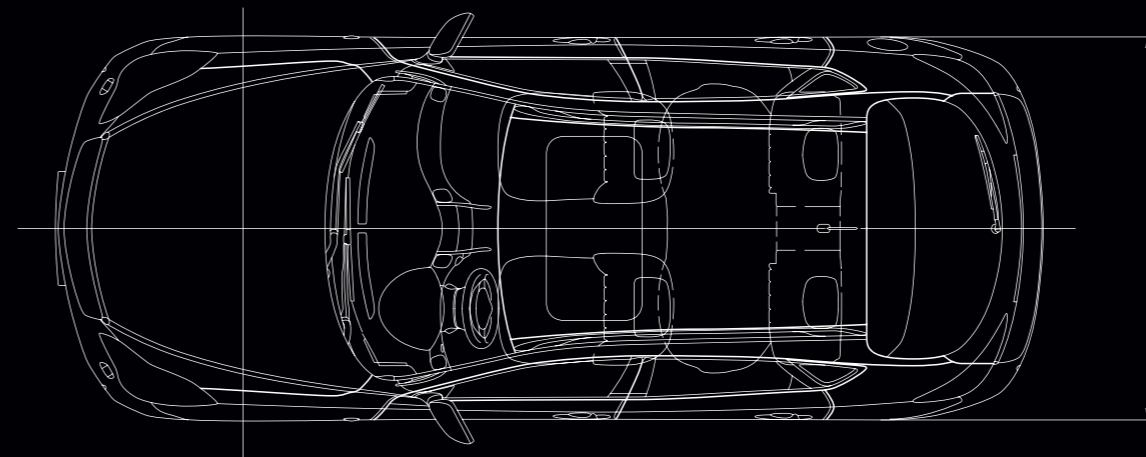

1 800 с прибрани огледала

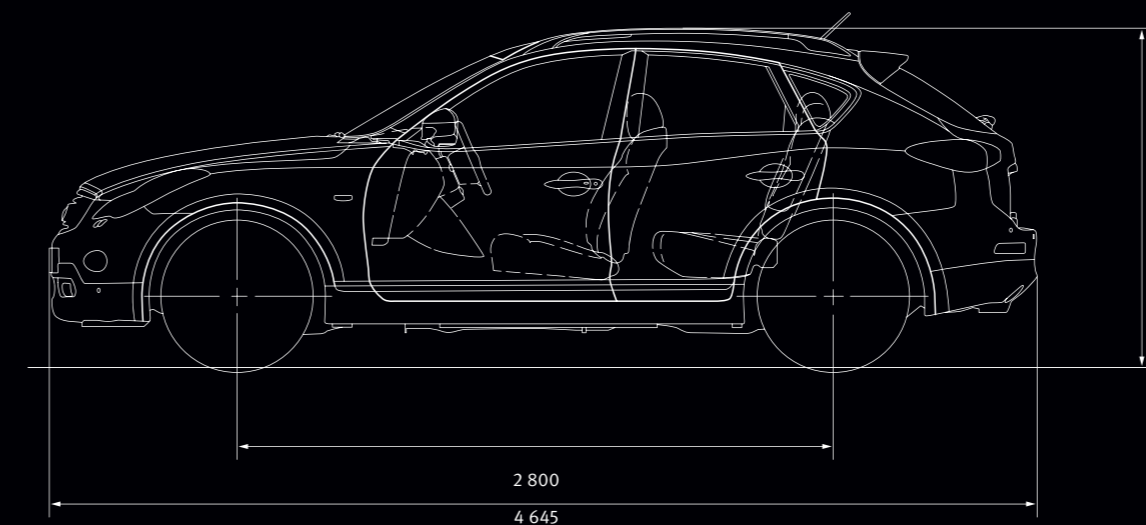

1 600 с релса на покрива

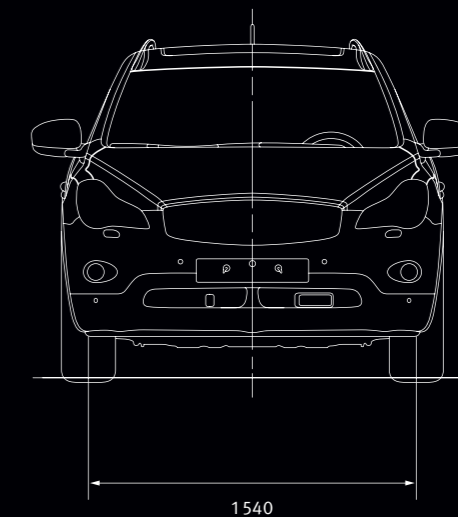

1540

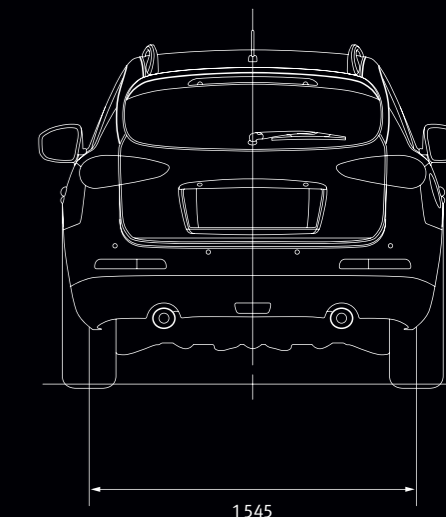

1545

ЕКСТЕРИОР

| | |
|--------------------------------------|-------------------|
| Коефициент на въздушно съпротивление | 0,33 x 2,44 |
| Дължина | 4 645 мм |
| Обща ширина | |
| с отворени огледала | 2 043 мм |
| с прибрани огледала | 1 800 мм |
| Височина | |
| с релса на покрива | 1 600 мм |
| Междусово разстояние | 2 800 мм |
| Следа | |
| Отпред/Отзад | 1 540 мм/1 545 мм |

¹ Посочените стойности са изготвени съобразно методите за измерване, определени в най-новата версия на Директива 80/1268/ЕИО. В съответствие с Директива 1999/94/ЕО, изменена от Директива 2003/73/ЕО: консумацията на гориво и емисиите на CO₂ на автомобила не зависят само от ефективното оползотворяване на горивото от автомобила, но също така се влияят от стила на шофиране и други нетехнически фактори.

INFINITI Europe си запазва правото да сменя по всяко време спецификациите и автомобилите, описани и показани в това издание.

Ценовата листа е валидна от 15 януари 2011 г., България

Всички размери са в мм.

INFINITI Europe си запазва правото да сменя по всяко време спецификациите и автомобилите, описани и показани в това издание.

Ценовата листа е валидна от 15 януари 2011 г., България

СТАНДАРТНИ ХАРАКТЕРИСТИКИ НА EX BLACK PREMIUM

| ДИНАМИЧНИ ПОКАЗАТЕЛИ |
|---|
| Серво управление, чувствително към скоростта |
| БЕЗОПАСНОСТ |
| 6 броя въздушни възглавници (предни възглавници за водача и пасажера, предни странични възглавници и странични въздушни щори по цялата дължина на купето) |
| Активни предни подглавници: Активните ограничители за главата на предните места се придвижват напред и нагоре при някои удари в задната част на автомобила, като поддържат главата и ограничават контузиите в резултат на камшични удари. |
| Автоматично включване на чистачките (сензор за дъжд) и автоматично включване на светлините |
| Вътрешно светлочувствително огледало против заслепяване |
| Круз контрол система за поддържане на скоростта |
| Ограничител на скоростта |
| Интелигентен круз контрол (ICC – Intelligent Cruise Control) с функция за следване на автомобил с ниска скорост (LSF – Low Speed Following): В случай че разстоянието до превозното средство отпред се скъси значително, интелигентният круз контрол (ICC) самостоятелно ще забави вашия Infiniti, докато отново постигне зададеното разстояние до автомобила. Когато движението стане по-спокойно, той автоматично възстановява зададената скорост на пътуване. Функцията за следване на автомобил с ниска скорост (LSF) автоматично адаптира скоростта в ситуации с бавно шофиране, като например задръстванията в градското движение. |
| Система за предупреждение при челен сблъсък (FCW – Forward Collision Warning) |
| Интелигентен спирачен помощник (IBA – Intelligent Brake Assist) |
| Системи за предупреждение при напускане на лентата (LDW – Lane Departure Warning) и за предотвратяване на напускане на лентата (LDP – Lane Departure Prevention): LDP засича неволното отклоняване от лентата и помага на водача да се върне в средата. |
| Системи за предупреждение за „сляпо петно“ (BSW – Blind Spot Warning): BSW предупреждава водача за присъствието на друг автомобил в „сляпото петно“ при смяна на лентите. |

INFINITI Europe си запазва правото да сменя по всяко време спецификациите и автомобилите, описани и показани в това издание.

Ценовата листа е валидна от 15 януари 2011 г., България

| ДЖАНТИ |
|---|
| 19" алуминиеви лети джанти с 5 двойни спици |
| ЕКСТЕРИОР |
| Външни огледала в цвета на автомобила |
| Накланяне на страничните огледала при включена задна скорост |
| Странични огледала с отопление и електрическо прибиране |
| Затъмнени задни стъкла |
| Алуминиеви релси на покрива |
| Ксенонови фарове със система за следене на пътя при завой (AFS – Adaptive Front-lighting System), автоматично регулиране на височината и система за почистване на фаровете: тази система насочва биксеноновите фарове в зависимост от ъгъла на завиване и скоростта на движение, осигурявайки по-добра видимост нощем в завои. |
| Предни и задни фарове за мъгла |
| Задни фарове със светодиоди |
| Боя металик |
| „Scratch Shield“ боя на автомобила, с възстановяване при надраскване |

INFINITI Europe си запазва правото да сменя по всяко време спецификациите и автомобилите, описани и показани в това издание.

Ценовата листа е валидна от 15 януари 2011 г., България

СТАНДАРТНИ ХАРАКТЕРИСТИКИ НА EX BLACK PREMIUM

| ТЕХНОЛОГИИ В КУПЕТО |
|--|
| Централен пълноцветен дисплей с Infiniti Controller |
| Система за подпомагане паркирането на преден и заден ход (парктроник системи): когато приближавате препятствие, звуков сигнал ви предупреждава чрез скъсяващи се интервали, за да можете да прецените разстоянието и да паркирате лесно и прецизно. |
| Система Connectiviti+: - Централен сензорен екран дисплей с висока резолюция и Infiniti Controller - Навигационна система с 30 GB памет на харддисковото устройство, RDS-TMC (Traffic Message Channel), туристически гайдове Michelin и въведени важни обекти с триизмерно изображение - CD/DVD с MP3 WMA DivX функционалност и 10 GB Infiniti Music Box, поддържащо Gracenote® база данни за управление на музикални файлове - Навигационна система с гласово разпознаване |
| Система за видео наблюдение на 360° около автомобила (AVM - Around View Monitor) с ъглови сензори за паркиране |
| Bluetooth® технология за връзка с мобилен телефон с гласово управление |
| Bluetooth® с възможност за възпроизвеждане на аудио |
| Система „I-Key“ с интелигентен достъп, автоматично отваряне на багажника, интелигентно запалване: когато приближите вашия Infiniti и докоснете сензорните бутони на вратата или багажника, интелигентният ключ автоматично ги отключва. А след като вече сте вътре, можете да стартирате двигателя просто с натискането на бутона. Междувременно седалката, воланът и външните огледала за обратно виждане автоматично се настройват според вашите предварително запаметени настройки |
| Електрически стъкла на всички прозорци с автоматично затваряне, свързани към „I-Key“ |
| КОМФОРТ |
| „Welcoming light“ пакет |
| Функция на светлините „Последвай ме вкъщи“ |
| Луксозен аналогов часовник Infiniti |
| Двухонален климатроник със сензор за чистотата на въздуха |
| Допълнителни изводи на климатичната инсталация в задната част на купето |
| Огледала за обратно виждане с осветление (шофьор, пътник на предната седалка) |
| Електрически люк |

INFINITI Europe си запазва правото да сменя по всяко време спецификациите и автомобилите, описани и показани в това издание.

Ценовата листа е валидна от 15 януари 2011 г., България

| АУДИО |
|---|
| Bose® Premium Sound System с 11 високоговорителя |
| USB/iPod и AUX изводи за външни устройства |
| Система Connectiviti+ |
| ИНТЕРИОР |
| Мултифункционален волан |
| Кожен волан и скоростен лост |
| Телескопичен волан с електрическо регулиране на положението по височина и близост |
| Декоративни елементи от черен лак и алуминий |
| СЕДАЛКИ |
| Кожен салон |
| Електрическа седалка за водача с 10 посоки на регулиране |
| Електрическа седалка за пътника до водача с 8 посоки на регулиране |
| Лумбална опора на водача с електрическо регулиране |
| Запаметяване на позицията на седалката на водача в синхронизация със страничните огледала и волана (свързано към „I-Key“) |
| Отопляеми предни седалки |
| Вградена закачалка в седалката на водача |
| Автоматично сгъваеми задни седалки (нагоре и надолу) в отношение 2/3–1/3 с подлакътник |
| ISOFIX система за закрепване на детско столче на 2-ри ред седалки: автомобилите Infiniti са снабдени със система ISOFIX на задните седалки, която позволява сигурно да закрепите ISOFIX детско столче. |
| БАГАЖНИК |
| Щора за покриване на багажника и мултиразделителна мрежа |
| Комплект за първа помощ – аптечка и триъгълник |

INFINITI Europe си запазва правото да сменя по всяко време спецификациите и автомобилите, описани и показани в това издание.

Ценовата листа е валидна от 15 януари 2011 г., България

ТЕХНИЧЕСКИ ХАРАКТЕРИСТИКИ

| | |
|--|---|
| ДВИГАТЕЛ | |
| Гориво | Дизел |
| Цилиндри | V6 |
| Кубатура | 2 993 куб. см |
| Газоразпределителен механизъм | DOHC, 4 клапана на цилиндър и хидравлични регулатори |
| Смукателна система | Смукателна система конструирана за големи дебити |
| Изпускателна система | Двойна система за отработени газове с филтър за твърди частици |
| Конски сили | 175 кВт (238 к. с.) при 3 750 об/мин |
| Въртящ момент | 550 Нм при 1 750 об/мин |
| Скоростна кутия | Електронно контролирана 7-степенна автоматична скоростна кутия с възможност за ръчно управление. Обучаващ алгоритъм за адаптиране към водача усеща стила на управление и коригира автоматичното превключване на скоростите по съответния начин. Възможност за преминаване към ръчен режим на управление |
| Задвижващи колела | Интелигентна система за задвижване на всички колела (AWD – All-Wheel-Drive) |
| Емисии на отработени газове | Евро 5 |
| ДИНАМИЧНИ ПОКАЗАТЕЛИ | |
| Максимална скорост | 221 км/ч |
| 0–100 км/ч | 7,9 сек |
| Разход на гориво ¹ | |
| градско шофиране | 10,8 л/100 км |
| извънградско шофиране | 7,2 л/100 км |
| комбиниран цикъл на шофиране | 8,5 л/100 км |
| емисия на CO ₂ ¹ | 224 г/км |

¹ Посочените стойности са изготвени съобразно методите за измерване, определени в най-новата версия на Директива 80/1268/ЕИО. В съответствие с Директива 1999/94/ЕО, изменена от Директива 2003/73/ЕО: консумацията на гориво и емисиите на CO₂ на автомобила не зависят само от ефективното оползотворяване на горивото от автомобила, но също така се влияят от стила на шофиране и други нетехнически фактори.

INFINITI Europe си запазва правото да сменя по всяко време спецификациите и автомобилите, описани и показани в това издание.

Ценовата листа е валидна от 15 януари 2011 г., България

| | |
|---|---|
| ПЪТНО ПОВЕДЕНИЕ НА АВТОМОБИЛА | |
| Кормилна уредба | |
| Вид | Променливо усилие на управление на волана в зависимост от скоростта на движение |
| Диаметър на завиване | 11,4 м |
| Окачване | |
| Отпред | Независимо, две А рамена, цилиндрични пружини, разположени върху амортизьорите, и стабилизираща щанга |
| Отзад | Независимо, многораменно,цилиндрични пружини, разположени върху амортизьорите, и стабилизираща щанга |
| Спирачна система | |
| Отпред/Отзад | 320 мм вентилирани предни спирачни дискове/308 мм вентилирани задни спирачни дискове |
| Джанти и гуми | 19 x 8,0-инчови алуминиеви джанти със 7 двойни спици, 245/45 R 19 със скоростен индекс V (предни и задни) |
| ВМЕСТИМОСТ И ТЕГЛО | |
| Тегло в заредено състояние | 1 985 кг |
| Брутно тегло на автомобила (в работно състояние) | 2 470 кг |
| Маса за теглене | |
| Маса за теглене – ремарке без спирачки | 750 кг |
| Маса за теглене – със спирачки | 2 000 кг |
| Обем на багажника | |
| Обем до покривалото за багаж с изпра-вени задни седалки | 340 л |
| Обем до покрива, с прибрани задни седалки (максимален обем) | 1 175 л |
| Обем на резервоара | 80 л |

INFINITI Europe си запазва правото да сменя по всяко време спецификациите и автомобилите, описани и показани в това издание.

Ценовата листа е валидна от 15 януари 2011 г., България



INFINITI.

Inspired Performance



INFINITI Europe е подразделение на Nissan International SA Z.A. La Pièce – Bât B2 Route de l'Etraz 1180 Rolle, Швейцария

В съответствие с политиката на фирмата за постоянно подобрене на продуктите, INFINITI Europe си запазва правото да променя цените или спецификациите по всяко време без предупреждение. Тази ценова листа замества предишни ценови листи. Цените са относими към момента на печат на тази ценова листа и са само информативни, без да имат характера на оферта. Взети са всички мерки, за да се потвърди, че съдържанието на тази публикация е достоверно непосредствено преди отпечатването. Снимките в тази ценова листа не могат да бъдат използвани от трети лица. Тук посочените цени са препоръчителни. Посочените цени са в български лева (BGN), като са изчислени при фиксиран курс на БНБ 1 EUR = 1,95583 BGN. При промяна на валутния курс на БНБ, производителят запазва правото си за корекция на цените без предизвестие. Упоменатите крайни цени са с ДДС.

Дата на издаване: 15 януари 2011 г.; Ценовата листа е валидна от 15 януари 2011 г. Референция: I2010EXLEBGBG