



EX37

INFINITI EX

ЦЕНИ, ОПЦИИ И НИВА НА ОБОРУДВАНЕ

Ценовата листа е валидна от
1 юни 2011 г.,
България



INFINITI EX

Всички купета искат да станат като него, когато пораснат.

ЦЕНИ НА МОДЕЛИ

| | Нетна цена (без ДДС) в лева (BGN) | Крайна цена (с включ. ДДС) в лева (BGN) |
|--------------------|---|---|
| Infiniti EX | | |
| EX30d | 76 425,00 | 91 710 |
| GT | | |
| EX37 | 85 820,83 | 102 985 |
| EX30d | 85 612,50 | 102 735 |
| GT Premium | | |
| EX37 | 92 920,83 | 111 505 |
| EX30d | 92 712,50 | 111 255 |

INFINITI Еигоре запазва правото си да сменя по всяко време спецификациите и автомобилите, описани и показани в това издание.

Ценовата листа е валидна от 1 юни 2011 г., България

| | Двигател | Скоростна кутия | Кубатура куб. см | Конски сили к. с. (кВт)/Нм | Разход на гориво ¹ л/100 км | | | Емисии на CO ₂ ¹ г/км |
|--------------------|-----------------|--------------------------------|---------------------|-------------------------------|---|--------------------------|---------------------------------|--|
| | | | | | градско шофиране | извънградско шофиране | комбиниран цикъл на шофиране | |
| Infiniti EX | | | | | | | | |
| EX30d | 3,0 л V6 дизел | Автоматична скоростна кутия | 2993 | 238 (175)/550 | 10,8 | 7,2 | 8,5 | 224 |
| GT | | | | | | | | |
| EX37 | 3,7 л V6 бензин | Автоматична скоростна кутия | 3696 | 320 (235)/360 | 16,0 | 8,6 | 11,3 | 265 |
| EX30d | 3,0 л V6 дизел | | 2993 | 238 (175)/550 | 10,8 | 7,2 | 8,5 | 224 |
| GT Premium | | | | | | | | |
| EX37 | 3,7 л V6 бензин | Автоматична скоростна кутия | 3696 | 320 (235)/360 | 16,0 | 8,6 | 11,3 | 265 |
| EX30d | 3,0 л V6 дизел | | 2993 | 238 (175)/550 | 10,8 | 7,2 | 8,5 | 224 |



3,7 л V6 бензин



3,0 л V6 дизел

¹Посочените стойности са изготвени съгласно методите за измерване, определени в най-новата версия на Директива 80/1268/ЕИО. В съответствие с Директива 1999/94/ЕО, изменена от Директива 2003/73/ЕО: консумацията на гориво и емисиите на CO₂ на автомобила не зависят само от ефективното оползотворяване на горивото от автомобила, но също така се влияят от стила на шофиране и други нетехнически фактори.

INFINITI Еигоре запазва правото си да сменя по всяко време спецификациите и автомобилите, описани и показани в това издание.

Ценовата листа е валидна от 1 юни 2011 г., България

ЦЕНИ НА ДОПЪЛНИТЕЛНИ ЕЛЕМЕНТИ

| | Infiniti EX | GT | GT Premium | Нетна цена (без ДДС) в лева (BGN) | Крайна цена (с включ. ДДС) в лева (BGN) |
|---|--------------------------|-------------------------------------|-------------------------------------|---|---|
| Боя металик | <input type="checkbox"/> | <input type="checkbox"/> | <input type="checkbox"/> | 1 491,67 | 1 790 |
| Алуминиеви релси на покрива | <input type="checkbox"/> | <input type="checkbox"/> | <input type="checkbox"/> | 666,67 | 800 |
| Електрически люк | - | <input type="checkbox"/> | <input checked="" type="checkbox"/> | 2 200,00 | 2 640 |
| Декоративни елементи от кленово дърво | - | <input type="checkbox"/> | <input type="checkbox"/> | 750,00 | 900 |
| Система Connectiviti+: - Централен сензорен дисплей с висока резолюция и Infiniti Controller - Навигационна система с 30 GB памет на харддискното устройство, RDS-TMC (Traffic Message Channel), туристически гайдове Michelin и въведени важни обекти с триизмерно изображение - CD/DVD с MP3 WMA DivX функционалност и 10 GB Infiniti Music Box, поддържащо Gracenote® база данни за управление на музикални файлове - Навигационна система с гласово разпознаване - Камера за задно виждане в комбинация със система за подпомагане паркирането на преден и заден ход (парктроник системи) | <input type="checkbox"/> | <input checked="" type="checkbox"/> | <input checked="" type="checkbox"/> | 3 916,67 | 4 700 |



Система Connectiviti+

INFINITI Еигоре запазва правото си да сменя по всяко време спецификациите и автомобилите, описани и показани в това издание.

Ценовата листа е валидна от 1 юни 2011 г., България

- Стандартен
- Опция, за която се плаща
- Не се предлага

ЦВЕТОВЕ И ДЕКОРАТИВНИ ЕЛЕМЕНТИ

| | | | Infiniti EX | | GT/GT Premium | | |
|--------------------------------|-----|---------|-------------------------------------|-------------------------------------|-------------------------------------|-------------------------------------|-------------------------------------|
| | | | Плат | | Кожа | | |
| | | | Graphite (G) | Wheat (C) | Graphite (G) | Wheat (C) | Chestnut (P) |
| Интериорни цветове (код) | | | | | | | |
| Екстериорни цветове | Код | Вид | | | | | |
| Black Obsidian | KH3 | Пастел | <input checked="" type="checkbox"/> | <input checked="" type="checkbox"/> | <input checked="" type="checkbox"/> | <input checked="" type="checkbox"/> | <input checked="" type="checkbox"/> |
| Arctic Blue | FAH | | <input type="checkbox"/> | <input type="checkbox"/> | <input type="checkbox"/> | <input type="checkbox"/> | <input type="checkbox"/> |
| Moonlight White | QAA | | <input type="checkbox"/> | <input type="checkbox"/> | <input type="checkbox"/> | <input type="checkbox"/> | <input type="checkbox"/> |
| Liquid Platinum | K23 | | <input type="checkbox"/> | <input type="checkbox"/> | <input type="checkbox"/> | <input type="checkbox"/> | <input type="checkbox"/> |
| Graphite Shadow | KAD | Металик | <input type="checkbox"/> | <input type="checkbox"/> | <input type="checkbox"/> | <input type="checkbox"/> | <input type="checkbox"/> |
| Midnight Garnet | NAB | | <input type="checkbox"/> | <input type="checkbox"/> | <input type="checkbox"/> | <input type="checkbox"/> | <input type="checkbox"/> |
| Malbec Black | GAC | | <input type="checkbox"/> | <input type="checkbox"/> | <input type="checkbox"/> | <input type="checkbox"/> | <input type="checkbox"/> |
| Вътрешни декоративни елементи | | | | | | | |
| Черен лак и алуминий | | | <input checked="" type="checkbox"/> | <input checked="" type="checkbox"/> | <input checked="" type="checkbox"/> | <input checked="" type="checkbox"/> | <input checked="" type="checkbox"/> |
| Ръчно обработено кленово дърво | | | - | - | <input type="checkbox"/> | <input type="checkbox"/> | <input type="checkbox"/> |

INFINITI Еигоре запазва правото си да сменя по всяко време спецификациите и автомобилите, описани и показани в това издание.

Ценовата листа е валидна от 1 юни 2011 г., България

- Стандартен
- Опция, за която се плаща
- Не се предлага

ХАРАКТЕРИСТИКИ

| | Infiniti EX | GT | GT Premium |
|--|-------------|----|------------|
| ДИНАМИЧНИ ПОКАЗАТЕЛИ | | | |
| Серво управление, чувствително към скоростта | ■ | ■ | ■ |
| БЕЗОПАСНОСТ И ЗАЩИТА | | | |
| 6 броя въздушни възглавници (предни възглавници за водача и пътника, предни странични възглавници и странични въздушни щори по цялата дължина на купето) | ■ | ■ | ■ |
| Активни предни подглавници: Активните ограничители за главата на предните места се придвижват напред и нагоре при някои удари в задната част на автомобила, като поддържат главата и ограничават контузиите в резултат на камчишни удари. | ■ | ■ | ■ |
| Автоматично включване на чистачките (сензор за дъжд) и автоматично включване на светлините | ■ | ■ | ■ |
| Вътрешно светлочувствително огледало против заслепяване | ■ | ■ | ■ |
| Круз контрол система за поддържане на скоростта | ■ | ■ | ■ |
| Ограничител на скоростта | ■ | ■ | ■ |
| Интелигентен круз контрол (ICC – Intelligent Cruise Control) с функция за следване на автомобил с ниска скорост (LSF – Low Speed Following): В случай че разстоянието до превозното средство отпред се скъси значително, интелигентният круз контрол (ICC) самостоятелно ще забави вашия Infiniti, докато отново постигне зададеното разстояние до автомобила. Когато движението стане по-спокойно, той автоматично възстановява зададената скорост на пътуване. Функцията за следване на автомобил с ниска скорост (LSF) автоматично се адаптира скоростта в ситуации с бавно шофиране, като например задръстванията в градското движение. | - | - | ■ |
| Система за предупреждение при челен сблъсък (FCW – Forward Collision Warning): FCW предупреждава водача, когато има риск от катастрофа напред. | - | - | ■ |
| Интелигентен спирачен помощник (IBA – Intelligent Brake Assist): IBA включва спирачките, за да убие скоростта и намали щетите, ако катастрофата стане неизбежна. | - | - | ■ |
| Системи за предупреждение при напускане на лентата (LDW – Lane Departure Warning) и за предотвратяване на напускане на лентата (LDP – Lane Departure Prevention): LDP засича неволното отклоняване от лентата и помага на водача да се върне в средата. | - | - | ■ |
| Системи за предупреждение за „сляпо петно“ (BSW – Blind Spot Warning): BSW предупреждава водача за присъствието на друг автомобил в „сляпото петно“ при смяна на лентите. | - | - | ■ |

INFINITI Еигоре запазва правото си да сменя по всяко време спецификациите и автомобилите, описани и показани в това издание.

Ценовата листа е валидна от 1 юни 2011 г., България

- Стандартен
- Опция, за която се плаща
- Не се предлага

| | Infiniti EX | GT | GT Premium |
|---|-------------|----|------------|
| ДЖАНТИ | | | |
| Временна резервна гума (заменя комплекта против спукване, не се предлага във версиите с двигател 3,0 л дизел) | - | ■ | ■ |
| 18" алуминиеви лети джанти с 8 спици | ■ | - | - |
| 19" алуминиеви лети джанти с 5 двойни спици | - | ■ | ■ |
| ЕКСТЕРИОР | | | |
| Външни огледала в цвета на автомобила | ■ | ■ | ■ |
| Накланяне на страничните огледала при включена задна скорост | - | ■ | ■ |
| Странични огледала с отопление и електрическо прибиране | ■ | ■ | ■ |
| Затъмнени задни стъкла | ■ | ■ | ■ |
| Алуминиеви релси на покрива | □ | □ | □ |
| Ксенонови фарове със система за следене на пътя при завой (AFS – Adaptive Front-lighting System), автоматично регулиране на височината и система за почистване на фаровете: тази система насочва ксеноновите фарове в зависимост от ъгъла на завиване и скоростта на движение, осигурявайки по-добра видимост нощем в завои. | ■ | ■ | ■ |
| Предни и задни фарове за мъгла | ■ | ■ | ■ |
| Задни фарове със светодиоди | ■ | ■ | ■ |
| Боя металик | □ | □ | □ |
| „Scratch Shield“ боя на автомобила, с възстановяване при надраскване: тази боя представлява меко безцветно покритие, което заличава малки драскотини и така наречените „паяжини“ с цел дълготраен блясък на външния цвят. | ■ | ■ | ■ |

INFINITI Еигоре запазва правото си да сменя по всяко време спецификациите и автомобилите, описани и показани в това издание.

Ценовата листа е валидна от 1 юни 2011 г., България

- Стандартен
- Опция, за която се плаща
- Не се предлага

ТЕХНОЛОГИИ В КУПЕТО

| | Infiniti EX | GT | GT Premium |
|--|-------------|----|------------|
| Централен пълноцветен дисплей с Infiniti Controller | ■ | ■ | ■ |
| Система за подпомагане паркирането на преден и заден ход (парктроник системи): когато приближавате препятствие, звуков сигнал ви предупреждава чрез скъсяващи се интервали, за да можете да прецените разстоянието и да паркирате лесно и прецизно. | ■ | ■ | - |
| Система за видео наблюдение на 360° около автомобила (AVM – Around View Monitor) с ъглови сензори за паркиране | - | - | ■ |
| Система Connectiviti+: - Централен сензорен екран с висока резолюция и Infiniti Controller - Навигационна система с 30 GB памет на харддисковото устройство, RDS-TMC (Traffic Message Channel), туристически гайдове Michelin и въведени важни обекти с триизмерно изображение - CD/DVD с MP3 WMA DivX функционалност и 10 GB Infiniti Music Box, поддържащо Gracenote® база данни за управление на музикални файлове - Навигационна система с гласово разпознаване - Камера за задно виждане в комбинация със система за подпомагане паркирането на преден и заден ход (парктроник системи) | □ | ■ | ■ |
| Bluetooth® технология за връзка с мобилен телефон с гласово управление | ■ | ■ | ■ |
| Bluetooth® с възможност за възпроизвеждане на аудио | ■ | ■ | ■ |
| Система за интелигентен достъп до автомобила „I-Key“, отваряне на задния капак и интелигентно запалване: когато приближите вашия Infiniti и докоснете сензорните бутони на вратата или багажника, интелигентният ключ автоматично ги отключва. А след като вече сте вътре, можете да стартирате двигателя просто с натискането на бутона. Междувременно седалката, воланът и външните огледала за обратно виждане автоматично се настройват според вашите предварително запаметени настройки (само в комбинация с кожен салон). | ■ | ■ | ■ |
| Електрически стъкла на всички прозорци с автоматично затваряне, свързани към „I-Key” | ■ | ■ | ■ |

INFINITI Еигоре запазва правото си да сменя по всяко време спецификациите и автомобилите, описани и показани в това издание.

Ценовата листа е валидна от 1 юни 2011 г., България

■ Стандартен
□ Опция, за която се плаща
- Не се предлага



| | Infiniti EX | GT | GT Premium |
|---|-------------|----|------------|
| КОМФОРТ | | | |
| Пакет „Welcoming light” | ■ | ■ | ■ |
| Функция на светлините „Последвай ме вкъщи” | ■ | ■ | ■ |
| Луксозен аналогов часовник Infiniti | ■ | ■ | ■ |
| Двузонален климатроник със сензор за чистотата на въздуха | ■ | ■ | ■ |
| Допълнителни изводи на климатичната инсталация в задната част на купето | ■ | ■ | ■ |
| Огледала за обратно виждане с осветление (водач, пътник на предната седалка) | ■ | ■ | ■ |
| Електрически люк | - | □ | ■ |
| АУДИО | | | |
| Аудиосистема със 7 високоговорителя | ■ | - | - |
| Bose® Premium Sound System с 11 високоговорителя | - | ■ | ■ |
| CD с MP3 WMA функционалност и вградена памет Infiniti Music Box 2 GB | ■ | - | - |
| Система Connectiviti+ | □ | ■ | ■ |
| USB/iPod и AUX изходи за външни устройства | ■ | ■ | ■ |
| ИНТЕРИОР | | | |
| Мултифункционален волан | ■ | ■ | ■ |
| Кожен волан и скоростен лост | ■ | ■ | ■ |
| Телескопичен волан с ръчно регулиране на положението по височина и близост | ■ | - | - |
| Телескопичен волан с електрическо регулиране на положението по височина и близост | - | ■ | ■ |
| Декоративни елементи от черен лак и алуминий | ■ | ■ | ■ |
| Декоративни елементи от кленово дърво | - | □ | □ |

INFINITI Еигоре запазва правото си да сменя по всяко време спецификациите и автомобилите, описани и показани в това издание.

Ценовата листа е валидна от 1 юни 2011 г., България

■ Стандартен
□ Опция, за която се плаща
- Не се предлага

| | Infiniti EX | GT | GT Premium |
|--|-------------|----|------------|
| СЕДАЛКИ | | | |
| Тапицерия от текстил | ■ | - | - |
| Кожен салон | - | ■ | ■ |
| Електрическа седалка за водача с 8 посоки на регулиране | ■ | - | - |
| Електрическа седалка за водача с 10 посоки на регулиране | - | ■ | ■ |
| Електрическа седалка за пътника до водача с 4 посоки на регулиране | ■ | - | - |
| Електрическа седалка за пътника до водача с 8 посоки на регулиране | - | ■ | ■ |
| Лумбална опора на водача с ръчно регулиране | ■ | - | - |
| Лумбална опора на водача с електрическо регулиране | - | ■ | ■ |
| Запаметяване на позицията на седалката на водача в синхронизация със страничните огледала и волана (свързано към „I-Key”) | - | ■ | ■ |
| Отопляеми предни седалки | - | ■ | ■ |
| Вградена закачалка в седалката на водача | - | ■ | ■ |
| Автоматично сгъваеми задни седалки (нагоре и надолу) в отношение 2/3–1/3 с подлакътник | ■ | ■ | ■ |
| ISOFIX система за закрепване на детско столче на 2-ред седалки: автомобилите Infiniti са снабдени със система ISOFIX на задните седалки, която позволява сигурно да закрепите ISOFIX детско столче. | ■ | ■ | ■ |
| БАГАЖНИК | | | |
| Щора за покриване на багажника и мултиразделителна мрежа | ■ | ■ | ■ |
| Комплект за първа помощ – аптечка и триъгълник | ■ | ■ | ■ |

INFINITI Еигоре запазва правото си да сменя по всяко време спецификациите и автомобилите, описани и показани в това издание.

Ценовата листа е валидна от 1 юни 2011 г., България

■ Стандартен
□ Опция, за която се плаща
- Не се предлага

ТЕХНИЧЕСКИ ХАРАКТЕРИСТИКИ

| | EX30d | EX37 |
|--|---|--|
| ДВИГАТЕЛ | | |
| Гориво | Дизел | Бензин |
| Цилиндри | V6 | |
| Кубатура | 2 993 куб. см | 3 696 куб. см |
| Газоразпределителен механизъм | DOHC, 4 клапана на цилиндър и хидравлични регулатори | DOHC, 4 клапана на цилиндър със специално микро обработени разпределителни валове. Стоманени смукателни и изпускателни клапани. Система за променливо включване и ход на клапаните (VVEL – Variable Valve Event and Lift), осигуряваща намаляване на вредните емисии |
| Смукателна система | Смукателна система, конструирана за големи дебити | |
| Изпускателна система | Двойна система за отработени газове с филтър за твърди частици | Двойна система за отработени газове |
| Конски сили | 175 кВт (238 к.с.) при 3 750 об/мин | 235 кВт (320 к.с.) при 7 000 об/мин |
| Въртящ момент | 550 Нм при 1 750 об/мин | 360 Нм при 5 200 об/мин |
| Скоростна кутия | Електронно контролирана 7-степенна автоматична скоростна кутия с възможност за ръчно управление. Обучаващ алгоритъм за адаптиране, който усеща стила на управление на водача и коригира автоматичното превключване на скоростите по съответния начин. Възможност за преминаване към ръчен режим на управление | |
| Задвижващи колела | Интелигентна система за задвижване на всички колела (AWD – All-Wheel-Drive) | |
| Емисии на отработени газове | Евро 5 | |
| ДИНАМИЧНИ ПОКАЗАТЕЛИ | | |
| Максимална скорост | 221 км/ч | 240 км/ч |
| 0–100 км/ч | 7,9 сек | 6,4 сек |
| Разход на гориво ¹ | | |
| градско шофиране | 10,8 л/100 км | 16,0 л/100 км |
| извънградско шофиране | 7,2 л/100 км | 8,6 л/100 км |
| комбиниран цикъл на шофиране | 8,5 л/100 км | 11,3 л/100 км |
| Емисия на CO ₂ ¹ | 224 г/км | 265 г/км |

¹Посочените стойности са изготвени съгласно методите за измерване, определени в най-новата версия на Директива 80/1268/ЕИО. В съответствие с Директива 1999/94/ЕО, изменена от Директива 2003/73/ЕО: консумацията на гориво и емисиите на CO₂ на автомобила не зависят само от ефективното оползотворяване на горивото от автомобила, но също така се влияят от стила на шофиране и други нетехнически фактори.

INFINITI Еигоре запазва правото си да сменя по всяко време спецификациите и автомобилите, описани и показани в това издание.

Ценовата листа е валидна от 1 юни 2011 г., България

| | EX30d | EX37 |
|--|--|--|
| ПЪТНО ПОВЕДЕНИЕ НА АВТОМОБИЛА | | |
| Кормилна уредба | | |
| Вид | Променливо усилие на управление на волана в зависимост от скоростта на движение | |
| Диаметър на завиване | 11,4 м | |
| Окачване | | |
| Отпред | Независимо, две А рамена, цилиндрични пружини, разположени върху амортисьорите и стабилизираща щанга | |
| Отзад | Независимо, многораменно, цилиндрични пружини, разположени върху амортисьорите и стабилизираща щанга | |
| Спирачна система | | |
| Отпред/Отзад | 320 мм вентилирани предни спирачни дискове/308 мм вентилирани задни спирачни дискове | |
| Джанти и гуми | 18 x 8,0 инчови алуминиеви джанти, 225/55 R 18 със скоростен индекс V (предни и задни). 19 x 8,0-инчови алуминиеви джанти, 245/45 R 19 със скоростен индекс V (предни и задни) (само при GT и GT Premium модели) | 19 x 8,0-инчови алуминиеви джанти, 245/45 R 19 със скоростен индекс V (предни и задни) |
| ВМЕСТИМОСТ И ТЕГЛО | | |
| Тегло в заредено състояние | 1 985 кг | 1 876 кг |
| Брутно тегло на автомобила (в работно състояние) | 2 470 кг | 2 350 кг |
| Маса за теглене | | |
| Маса за теглене – ремарке без спирачки | 750 кг | |
| Маса за теглене – със спирачки | 2 000 кг | |
| Обем на багажника | | |
| Обем до покривалото за багаж с изправени задни седалки | 340 л | |
| Обем до покрива с прибрани задни седалки (максимален обем) | 1 175 л | |
| Обем на резервоара | 80 л | |

INFINITI Еигоре запазва правото си да сменя по всяко време спецификациите и автомобилите, описани и показани в това издание.

Ценовата листа е валидна от 1 юни 2011 г., България

РАЗМЕРИ

| | EX30d | EX37 |
|--------------------------------------|-------------|-------------------|
| ЕКСТЕРИОР | | |
| Коефициент на въздушно съпротивление | 0,33 x 2,44 | 0,32 x 2,44 |
| Дължина | 4 645 мм | 4 635 мм |
| Обща ширина | | |
| с отворени огледала | | 2 043 мм |
| с прибрани огледала | | 1 800 мм |
| Височина | | |
| с релса на покрива | | 1 600 мм |
| без релса на покрива | | 1 575 мм |
| Междусово разстояние | | 2 800 мм |
| Следа | | |
| Отпред/Отзад | | 1 540 мм/1 545 мм |

INFINITI Еигоре запазва правото си да сменя по всяко време спецификациите и автомобилите, описани и показани в това издание.

Ценовата листа е валидна от 1 юни 2011 г., България

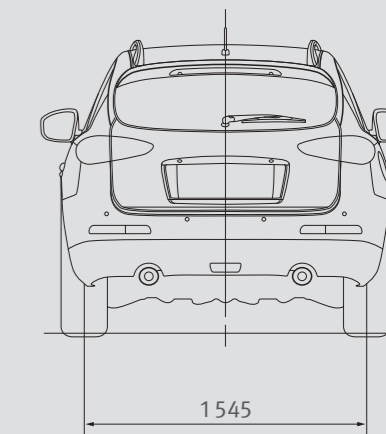
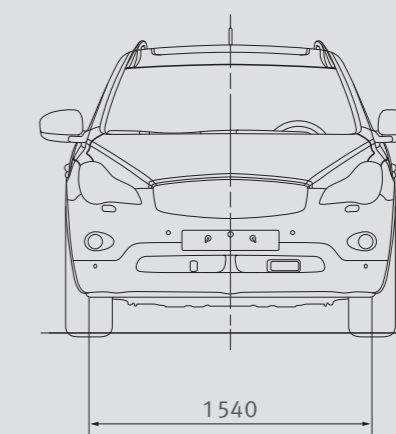
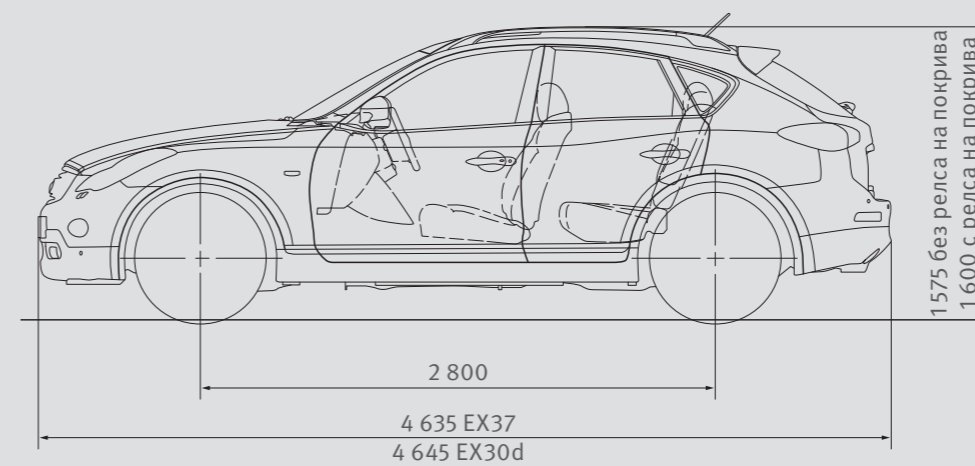
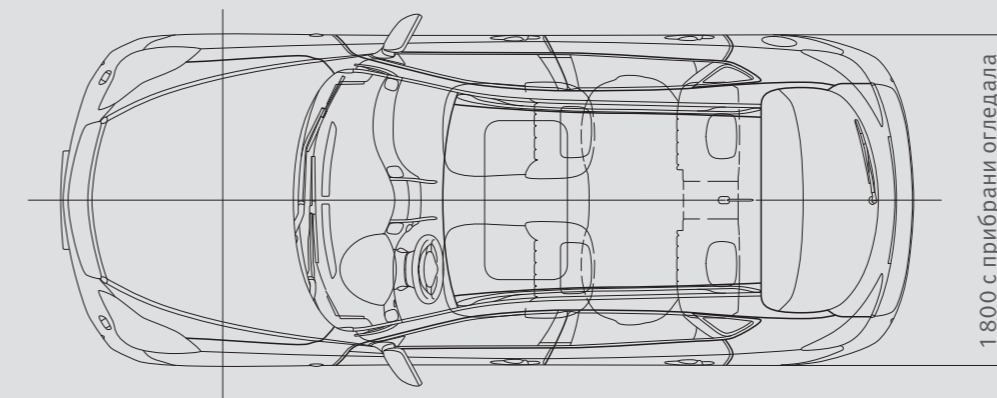

Всички размери са в мм.

INFINITI Еигоре запазва правото си да сменя по всяко време спецификациите и автомобилите, описани и показани в това издание.

Ценовата листа е валидна от 1 юни 2011 г., България

ДОПЪЛНИТЕЛНИ СЕРВИЗНИ УСЛУГИ

Infiniti Touring Assistance*

Infiniti Touring Assistance* е предназначена да ви предложи максимално удобство и спокойствие, докато пътувате. В редките случаи, когато може да имате нужда от помощ, нашият мобилен специалист ще бъде на разположение да ви осигури персонални услуги, както и колата ви да бъде обслужена от експерти – независимо от това къде се намирате през деня или нощта. Дори не е необходимо да пътувате във вашия Infiniti.

Гаранция и застраховка – обещание, изградено на базата на доверието*

Всеки автомобил Infiniti напуска фабриката с гаранция за най-добро качество: 3 г./100 000 км. Пълно покритие, 12-годишна гаранция против перфорираща корозия и ръжда, 3-годишна гаранция за дефекти на боята.



* Сроковете и условията могат да бъдат предмет на промяна по всяко време. Повече информация относно приложимите срокове и условия е налична на www.infinitibg.bg

Ценовата листа е валидна от 1 юни 2011 г., България





INFINITI

Inspired Performance



INFINITI Europe е подразделение на Nissan International SA Z.A. La Pièce – Bât B2 Route de l'Etraz 1180 Rolle, Швейцария

В съответствие с политиката на фирмата за постоянно подобрене на продуктите, INFINITI Europe си запазва правото да променя цените или спецификациите по всяко време без предупреждение. Тази ценова листа замества предишни ценови листи. Цените са относими към момента на отпечатване на тази ценова листа и са само информативни, без да имат характера на оферта. Взети са всички мерки, за да се потвърди, че съдържанието на тази публикация е достоверно непосредствено преди отпечатването. Снимките в тази ценова листа не могат да бъдат използвани от трети лица. Тук посочените цени са препоръчителни. Посочените цени са в български лева (BGN), като са изчислени при фиксиран курс от БНБ 1 EUR = 1.95583 BGN. При промяна на валутния курс на БНБ, производителят запазва правото си за корекция на цените без предизвестие. Упоменатите крайни цени са с ДДС.

Дата на издаване: 1 юни 2011 г.; Ценовата листа е валидна от 1 юни 2011 г. Референция: I2111EXDPLBGEN