



**INFINITI**

Inspired Performance



## INFINITI FX

### ЦЕНИ, ОПЦИИ И НИВА НА ОБОРУДВАНЕ

Ценовата листа е валидна от  
1 юни 2011 г.,  
България



# INFINITI FX

Върховният кросоувър с безкомпромисни динамика и стил.

## ЦЕНИ НА МОДЕЛИ

	Нетна цена (без ДДС) в лева (BGN)	Крайна цена (с включ. ДДС) в лева (BGN)
<b>GT</b>		
<b>FX37</b>	95 833,33	<b>115 000</b>
<b>FX30d</b>	95 666,67	<b>114 800</b>
<b>GT Premium</b>		
<b>FX37</b>	105 125,00	<b>126 150</b>
<b>FX30d</b>	104 958,33	<b>125 950</b>
<b>S</b>		
<b>FX37</b>	99 916,67	<b>119 900</b>
<b>FX30d</b>	99 750,00	<b>119 700</b>
<b>S Premium</b>		
<b>FX37</b>	109 208,33	<b>131 050</b>
<b>FX30d</b>	109 041,67	<b>130 850</b>
<b>FX50</b>	121 583,33	<b>145 900</b>

INFINITI Еигоре запазва правото си да сменя по всяко време спецификациите и автомобилите, описани и показани в това издание.

Ценовата листа е валидна от 1 юни 2011 г., България

	Двигател	Скоростна кутия	Кубатура куб. см	Конски сили к. с. (кВт)/Нм	Разход на гориво <sup>1</sup> л/100 км			Емисии на CO <sub>2</sub> <sup>1</sup> г/км
					градско шофиране	извънградско шофиране	комбиниран цикъл на шофиране	
<b>GT</b>								
<b>FX37</b>	3,7 л V6 бензин	Автоматична скоростна кутия (АСК)	3696	320 (235)/360	16,8	9,4	12,1	282
<b>FX30d</b>	3,0 л V6 дизел		2993	238 (175)/550	11,2	7,8	9,0	238
<b>GT Premium</b>								
<b>FX37</b>	3,7 л V6 бензин	Автоматична скоростна кутия (АСК)	3696	320 (235)/360	16,8	9,4	12,1	282
<b>FX30d</b>	3,0 л V6 дизел		2993	238 (175)/550	11,2	7,8	9,0	238
<b>S</b>								
<b>FX37</b>	3,7 л V6 бензин	Автоматична скоростна кутия (АСК)	3696	320 (235)/360	16,8	9,4	12,1	282
<b>FX30d</b>	3,0 л V6 дизел		2993	238 (175)/550	11,2	7,8	9,0	238
<b>S Premium</b>								
<b>FX37</b>	3,7 л V6 бензин	Автоматична скоростна кутия (АСК)	3696	320 (235)/360	16,8	9,4	12,1	282
<b>FX30d</b>	3,0 л V6 дизел		2993	238 (175)/550	11,2	7,8	9,0	238
<b>FX50</b>	5,0 л V8 бензин		5026	390 (287)/500	18,9	9,8	13,1	307

<sup>1</sup> Посочените стойности са изготвени съгласно методите за измерване, определени в най-новата версия на Директива 80/1268/ЕИО. В съответствие с Директива 1999/94/ЕО, изменена от Директива 2003/73/ЕО: консумацията на гориво и емисиите на CO<sub>2</sub> на автомобила не зависят само от ефективното оползотворяване на горивото от автомобила, но също така се влияят от стила на шофиране и други нетехнически фактори.

INFINITI Еигоре запазва правото си да сменя по всяко време спецификациите и автомобилите, описани и показани в това издание.

Ценовата листа е валидна от 1 юни 2011 г., България

## ЦЕНИ НА ДОПЪЛНИТЕЛНИ ЕЛЕМЕНТИ

	GT	GT Premium	S	S Premium	Нетна цена (без ДДС) в лева (BGN)	Крайна цена (с включ. ДДС) в лева (BGN)
Боя металик	<input type="checkbox"/>	<input type="checkbox"/>	<input type="checkbox"/>	<input type="checkbox"/>	1 491,67	<b>1 790</b>
<b>Пакет Мултимедия:</b> - Централен сензорен дисплей с висока резолюция и Infiniti Controller - Навигационна система с 30 GB памет на харддискното устройство, RDS-TMC (Traffic Message Channel), туристически гайдове Michelin и въведени важни обекти с триизмерно изображение - CD/DVD с MP3 WMA DivX функционалност и 10 GB Infiniti Music Box, поддържащо Gracenote® база данни за управление на музикални файлове - Навигационна система с гласово разпознаване - Bose® Premium Sound System с 11 високоговорителя	<input type="checkbox"/>	<input checked="" type="checkbox"/>	<input type="checkbox"/>	<input checked="" type="checkbox"/>	5 208,33	<b>6 250</b>



Пакет Мултимедия

INFINITI Еигоре запазва правото си да сменя по всяко време спецификациите и автомобилите, описани и показани в това издание.

Ценовата листа е валидна от 1 юни 2011 г., България

- Стандартен
- Опция, за която се плаща
- Опция без заплащане
- Не се предлага

## ЦВЕТОВЕ И ДЕКОРАТИВНИ ЕЛЕМЕНТИ

			GT/GT Premium			S/S Premium		
			Кожа					
Интериорни цветове (код)			Graphite (G)	Java (P)	Wheat (C)	Graphite (G)	Java (P)	Wheat (C)
Екстериорни цветове	Код	Вид						
Black Obsidian	KH3	Пастел	■	■	■	■	■	■
Malbec Black	GAC	Металик	□	□	□	□	□	□
Platinum Graphite	K51		□	□	□	□	□	□
Liquid Platinum	K23		□	□	□	□	□	□
Moonlight White	QAA		□	□	□	□	□	□
Umbria Twilight	JAA		□	□	□	□	□	□
Blue Slate	K52		□	-	□	□	-	□
Midnight Mocha	NAE		□	□	□	□	□	□
<b>Вътрешни декоративни елементи</b>								
Кленово дърво Cello Flame			■	■	■	■	■	■
Черен лак и алуминий			○	○	-	○	○	-

INFINITI Еигоре запазва правото си да сменя по всяко време спецификациите и автомобилите, описани и показани в това издание.

Ценовата листа е валидна от 1 юни 2011 г., България

- Стандартен
- Опция, за която се плаща
- Опция без заплащане
- Не се предлага

## ХАРАКТЕРИСТИКИ

	GT	GT Premium	S	S Premium
<b>ДИНАМИЧНИ ПОКАЗАТЕЛИ</b>				
Система за активно управление на задните колела (RAS – Rear Active Steering) (с изключение на 3,7-литровия V6 бензинов двигател)	-	-	■	■
Серво управление, чувствително към скоростта	■	■	■	■
Окачване с активен контрол на съпротивлението на амортизьорите (CDC – Continuous Damping Control)	-	-	■	■
<b>БЕЗОПАСНОСТ И ЗАЩИТА</b>				
Спирачни апарати с насрещни бутала (4 бр. на спирачния апарат отпред/2 бр. на спирачния апарат отзад)	■	■	■	■
Система за контрол на налягането в гумите (TPMS – Tyre Pressure Monitoring System) (индикация на дисплей)	■	■	■	■
6 броя въздушни възглавници (предни възглавници за водача и пасажера, предни странични възглавници и странични въздушни щори по цялата дължина на купето)	■	■	■	■
<b>Активни предни подглавници:</b> Активните ограничители за главата на предните места се придвижват напред и нагоре при някои удари в задната част на автомобила, като поддържат главата и ограничават контузиите в резултат на камчишни удари.	■	■	■	■
Автоматично включване на чистачките (сензор за дъжд) и автоматично включване на светлините	■	■	■	■
Вътрешно светлочувствително огледало против заслепяване	■	■	■	■
Круз контрол система за поддържане на скоростта	■	■	■	■
Ограничител на скоростта	■	■	■	■
<b>Интелигентен круз контрол (ICC – Intelligent Cruise Control) с функция за следване на автомобил с ниска скорост (LSF – Low Speed Following):</b> В случай че разстоянието до превозното средство отпред се скъси значително, интелигентният круз контрол (ICC) самостоятелно ще забави вашия Infiniti, докато отново постигне зададеното разстояние до автомобила. Когато движението стане по-спокойно, той автоматично възстановява зададената скорост на пътуване. Функцията за следване на автомобил с ниска скорост (LSF) автоматично адаптира скоростта в ситуации с бавно шофиране, като например задръстванията в градското движение.	-	■	-	■
<b>Система за предупреждение при челен сблъсък (FCW – Forward Collision Warning):</b> FCW предупреждава водача, когато има риск от катастрофа напред.	-	■	-	■
<b>Интелигентен спирачен помощник (IBA – Intelligent Brake Assist):</b> IBA включва спирачките, за да убие скоростта и намали щетите, ако катастрофата стане неизбежна.	-	■	-	■
<b>Системи за предупреждение при напускане на лентата (LDW – Lane Departure Warning) и за предотвратяване на напускане на лентата (LDP – Lane Departure Prevention):</b> LDP засича неволното отклоняване от лентата и помага на водача да се върне в средата.	-	■	-	■

INFINITI Еигоре запазва правото си да сменя по всяко време спецификациите и автомобилите, описани и показани в това издание.

Ценовата листа е валидна от 1 юни 2011 г., България

- Стандартен
- Опция, за която се плаща
- Опция без заплащане
- Не се предлага

	GT	GT Premium	S	S Premium
<b>ДЖАНТИ</b>				
Временна резервна гума (заменя комплекта против спукване, не се предлага във версиите с двигател 3,0 л дизел)	■	■	■	■
20" алуминиеви лети джанти с 5 спици	■	■	-	-
21" алуминиеви лети джанти с 6 спици	-	-	■	■
<b>ЕКСТЕРИОР</b>				
Външни огледала в цвета на автомобила	■	■	■	■
Накланяне на страничните огледала при включена задна скорост	■	■	■	■
Странични огледала с отопление и електрическо прибиране	■	■	■	■
Затъмнени задни стъкла	■	■	■	■
Алуминиеви релси на покрива	■	■	■	■
Хромирани външни отвори за въздух	-	-	■	■
Червен външен надпис „S”	-	-	■	■
Фарове с леко опушен ефект на рефлектора	-	-	■	■
<b>Би-ксенонови фарове със система за следене на пътя при завой (AFS – Adaptive Front-lighting System), автоматично регулиране на височината и система за почистване на фаровете:</b> Тази система насочва би-ксеноновите фарове в зависимост от ъгъла на завиване и скоростта на движение, осигурявайки по-добра видимост нощем в завой.	■	■	■	■
Предни и задни фарове за мъгла	■	■	■	■
Задни фарове със светодиоди	■	■	■	■
Боя металик	□	□	□	□
<b>„Scratch Shield” боя на автомобила, с възстановяване при надраскване:</b> Тази боя представлява меко безцветно покритие, което заличава малки драскотини и така наречените „паяжини“ с цел дълготраен блясък на външния цвят.	■	■	■	■

INFINITI Еигоре запазва правото си да сменя по всяко време спецификациите и автомобилите, описани и показани в това издание.

Ценовата листа е валидна от 1 юни 2011 г., България

- Стандартен
- Опция, за която се плаща
- Опция без заплащане
- Не се предлага

**ТЕХНОЛОГИИ В КУПЕТО**

	GT	GT Premium	S	S Premium
Централен пълноцветен дисплей с Infiniti Controller	■	■	■	■
Камера за задно виждане в комбинация със система за подпомагане паркирането на преден и заден ход (парктроник системи)	■	-	■	-
Система за видео наблюдение на 360° около автомобила (AVM – Around View Monitor) с ъглови сензори за паркиране	-	■	-	■
<b>Пакет Мултимедия:</b>				
- Централен сензорен дисплей с висока резолюция и Infiniti Controller		■		■
- Навигационна система с 30 GB памет на харддискното устройство, RDS-TMC (Traffic Message Channel), туристически гайдове Michelin и въведени важни обекти с триизмерно изображение		■		■
- CD/DVD с MP3 WMA DivX функционалност и 10 GB Infiniti Music Box, поддържащо Gracenote® база данни за управление на музикални файлове	□	■	□	■
- Навигационна система с гласово разпознаване		■		■
- Bose® Premium Sound System с 11 високоговорителя		■		■
Bluetooth® технология за връзка с мобилен телефон с гласово управление	■	■	■	■
Bluetooth® с възможност за възпроизвеждане на аудио	■	■	■	■
<b>Система за интелигентен достъп до автомобила „I-Key“, отваряне на задния капак и интелигентно запалване:</b> Когато приближите вашия Infiniti и докоснете сензорните бутони на вратата или багажника, интелигентният ключ автоматично ги отключва. А след като вече сте вътре, можете да стартирате двигателя просто с натискането на бутона. Междувременно седалката, воланът и външните огледала за обратно виждане автоматично се настройват според вашите предварително запазени настройки.	■	■	■	■
Електрически стъкла на всички прозорци с автоматично затваряне, свързани към „I-Key”	■	■	■	■

INFINITI Еигоре запазва правото си да сменя по всяко време спецификациите и автомобилите, описани и показани в това издание.

Ценовата листа е валидна от 1 юни 2011 г., България

- Стандартен
- Опция, за която се плаща
- Опция без заплащане
- Не се предлага



FX37 GT Premium

	GT	GT Premium	S	S Premium
<b>КОМФОРТ</b>				
Пакет „Welcoming light”	■	■	■	■
Функция на светлините „Последвай ме вкъщи”	■	■	■	■
Луксозен аналогов часовник Infiniti	■	■	■	■
Двузонален климатроник със сензор за чистотата на въздуха	■	■	■	■
Допълнителни изводи на климатичната инсталация в задната част на купето	■	■	■	■
Огледала за обратно виждане с осветление (водач, пътник на предната седалка)	■	■	■	■
Електрически люк	■	■	■	■
<b>АУДИО</b>				
Аудиосистема със 7 високоговорителя	■	-	■	-
CD с MP3 WMA функционалност и вградена памет Infiniti Music Box 2 GB	■	-	■	-
Пакет Мултимедия	□	■	□	■
USB/iPod и AUX изводи за външни устройства	■	■	■	■
<b>ИНТЕРИОР</b>				
Мултифункционален волан	■	■	■	■
Кожен волан и скоростен лост	■	■	■	■
Телескопичен волан с електрическо регулиране на положението по височина и близост	■	■	■	■
Алуминиеви педали и облегалка за крака	■	■	■	■
Кленово дърво Cello Flame	■	■	■	■
Декоративни елементи от черен лак и алуминий (несъвместими с интериор Wheat)	○	○	○	○

INFINITI Еигоре запазва правото си да сменя по всяко време спецификациите и автомобилите, описани и показани в това издание.

Ценовата листа е валидна от 1 юни 2011 г., България

- Стандартен
- Опция, за която се плаща
- Опция без заплащане
- Не се предлага

	GT	GT Premium	S	S Premium
<b>СЕДАЛКИ</b>				
Кожен салон	■	■	■	■
Електрическа седалка за водача с 10 посоки на регулиране	■	■	-	-
Електрическа седалка за водача с 14 посоки на регулиране	-	-	■	■
Електрическа седалка за пътника до водача с 8 посоки на регулиране	■	■	■	■
Спортни седалки с електрическо регулиране на страничната опора (за водача) и ръчно удължаване на седалката за бедрата	-	-	■	■
Лумбална опора на водача с електрическо регулиране	■	■	■	■
Запаметяване на позицията на седалката на водача в синхронизация със страничните огледала и волана (свързано към „I-Key”)	■	■	■	■
Отопляеми и вентилиращи се предни седалки с регулиране на температурата на обдухване	■	■	■	■
Сгъваеми задни седалки в отношение 2/3–1/3	■	■	■	■
<b>ISOFIX система за закрепване на детско столче на 2-ред седалки:</b> автомобилите Infiniti са снабдени със система ISOFIX на задните седалки, която позволява сигурно да закрепите ISOFIX детско столче.	■	■	■	■
<b>БАГАЖНИК</b>				
Електрически заден капак	■	■	■	■
Щора за покриване на багажника и мултиразделителна мрежа	■	■	■	■
Комплект за първа помощ – аптечка и триъгълник	■	■	■	■

INFINITI Еигоре запазва правото си да сменя по всяко време спецификациите и автомобилите, описани и показани в това издание.

Ценовата листа е валидна от 1 юни 2011 г., България

- Стандартен
- Опция, за която се плаща
- Опция без заплащане
- Не се предлага

## ТЕХНИЧЕСКИ ХАРАКТЕРИСТИКИ

	FX30d	FX37	FX50
<b>ДВИГАТЕЛ</b>			
Гориво	Дизел	Бензин	
Цилиндри	V6		V8
Кубатура	2993 куб. см	3696 куб. см	5026 куб. см
Газоразпределителен механизъм	DOHC, 4 клапана на цилиндър и хидравлични регулатори	DOHC, 4 клапана на цилиндър със специално микро обработени разпределителни валове. Стоманени смукателни и изпускателни клапани. Система за променливо включване и ход на клапаните (VVEL – Variable Valve Event and Lift), осигуряваща намаляване на вредните емисии	
Смукателна система	Смукателна система, конструирана за големи дебити		
Изпускателна система	Двойна система за отработени газове с филтър за твърди частици	Двойна система за отработени газове	
Конски сили	175 кВт (238 к. с.) при 3750 об/мин	235 кВт (320 к. с.) при 7000 об/мин	287 кВт (390 к. с.) при 6500 об/мин
Въртящ момент	550 Нм при 1750 об/мин	360 Нм при 5200 об/мин	500 Нм при 4400 об/мин
Скоростна кутия	Електронно управлявана 7-степенна автоматична скоростна кутия с възможност за ръчен режим и смяна на предавките с магнезиеви лостчета на волана. Обучаващ алгоритъм за адаптиране, който усеща стила на управление на водача и настройва автоматичното превключване на скоростите по съответния начин. Режимът на ръчно превключване предлага последователно избирани ръчни скорости		
Задвижващи колела	Интелигентна система за задвижване на всички колела (AWD – All-Wheel-Drive)		
Емисии на отработени газове	Евро 5		
<b>ДИНАМИЧНИ ПОКАЗАТЕЛИ</b>			
Максимална скорост	212 км/ч	233 км/ч	250 км/ч
0–100 км/ч	8,3 сек	6,8 сек	5,8 сек
Разход на гориво <sup>1</sup>			
градско шофиране	11,2 л/100 км	16,8 л/100 км	18,9 л/100 км
извънградско шофиране	7,8 л/100 км	9,4 л/100 км	9,8 л/100 км
комбиниран цикъл на шофиране	9,0 л/100 км	12,1 л/100 км	13,1 л/100 км
Емисии на CO <sub>2</sub> <sup>1</sup>	238 г/км	282 г/км	307 г/км

<sup>1</sup> Посочените стойности са изготвени съгласно методите за измерване, определени в най-новата версия на Директива 80/1268/ЕИО. В съответствие с Директива 1999/94/ЕО, изменена от Директива 2003/73/ЕО: консумацията на гориво и емисиите на CO<sub>2</sub> на автомобила не зависят само от ефективното оползотворяване на горивото от автомобила, но също така се влияят влияят от стила на шофиране и други нетехнически фактори.

INFINITI Еигоре запазва правото си да сменя по всяко време спецификациите и автомобилите, описани и показани в това издание.

Ценовата листа е валидна от 1 юни 2011 г., България

	FX30d	FX37	FX50
<b>ПЪТНО ПОВЕДЕНИЕ НА АВТОМОБИЛА</b>			
Кормилна уредба			
Вид	Променливо усилие на управление на волана в зависимост от скоростта на движение		
Диаметър на завиване	11,2 м		
Окачване			
Отпред	Независимо, двойни триъгълни носачи с пружинни амортизьори. S и S Premium: Система за постоянен контрол на съпротивлението (CDC – Continuous Damping Control)	Независимо, двойни триъгълни носачи с пружинни амортизьори, стабилизираща щанга. Система за постоянен контрол на съпротивлението (CDC – Continuous Damping Control)	
Отзад	Независимо, многораменно окачване, двойно действащи амортизьори Dual Flow Path (DFP), стабилизираща щанга. S и S Premium: Система за постоянен контрол на съпротивлението (CDC – Continuous Damping Control) и активен контрол на сходимостта на задните колела (RAS – Rear Active Steering)	Независимо, многораменно окачване, двойно действащи амортизьори Dual Flow Path (DFP), стабилизираща щанга. S и S Premium: Система за постоянен контрол на съпротивлението (CDC – Continuous Damping Control)	Независимо, многораменно окачване, двойно действащи амортизьори Dual Flow Path (DFP), стабилизираща щанга. Система за постоянен контрол на съпротивлението (CDC – Continuous Damping Control) и активен контрол на сходимостта на задните колела (RAS – Rear Active Steering)
Спирачна система			
Отпред/Отзад	355 мм предни/350 мм задни вентилирани спирачни дискове с противоположно разположени алуминиеви предни спирачни апарати (4-бутални предни, 2-бутални задни)		
Джанти и гуми	20 x 8,0-инчови алуминиеви джанти, 265/50 R 20 високоскоростни гуми (предни и задни) или 21 x 9,5-инчови алуминиеви джанти, предни и задни гуми 265/45 R 21 със скоростен индекс W	21 x 9,5-инчови алуминиеви джанти, предни и задни гуми 265/45 R 21 със скоростен индекс W	
<b>ВМЕСТИМОСТ И ТЕГЛО</b>			
Тегло в заредено състояние	2150 кг	2012 кг	2120 кг
Брутно тегло на автомобила (в работно състояние)	2690 кг	2520 кг	2595 кг
Маса за теглене			
Маса за теглене – ремарке без спирачки			750 кг
Маса за теглене – със спирачки	2200 кг	2000 кг	2200 кг
Обем на багажника			
Обем до покривалото за багаж с изправени задни седалки			410 л
Обем до покрива, с прибрани задни седалки (максимален обем)			1305 л
Обем на резервоара			90 л

INFINITI Еигоре запазва правото си да сменя по всяко време спецификациите и автомобилите, описани и показани в това издание.

Ценовата листа е валидна от 1 юни 2011 г., България

## РАЗМЕРИ

	FX30d	FX37	FX50
<b>ЕКСТЕРИОР</b>			
Коефициент на въздушно съпротивление	0,36 x 2,71	0,35 x 2,71	0,35 x 2,71
Дължина		4865 мм	
Обща ширина			
с отворени огледала		2134 мм	
с прибрани огледала		1925 мм	
Височина			
с релса на покрива		1680 мм	
Междусово разстояние		2885 мм	
Следа			
Отпред/Отзад		1635 мм/1640 мм	



В тестовете си за 2009 г. Euro NCAP въведе нов елемент „safety assist“ при определяне на общата оценка. FX постига забележителните 99 % – отражение както на високотехнологичните системи за сигурност, така и на факта, че те са включени в стандартното оборудване на всяка версия.

INFINITI Еигоре запазва правото си да сменя по всяко време спецификациите и автомобилите, описани и показани в това издание.

Ценовата листа е валидна от 1 юни 2011 г., България

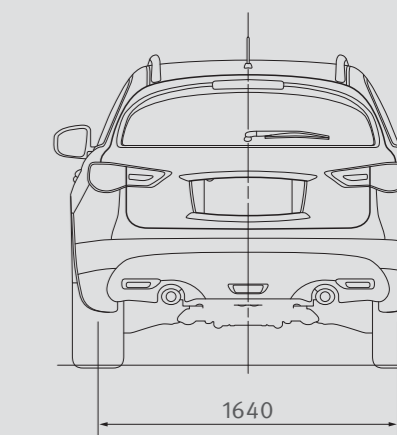
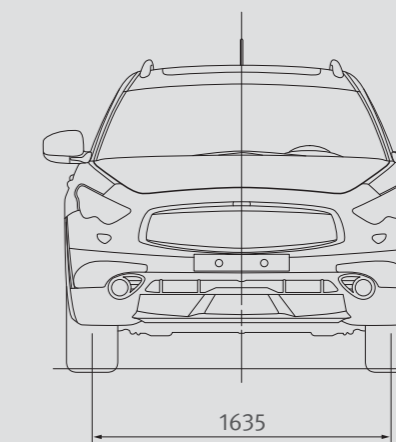
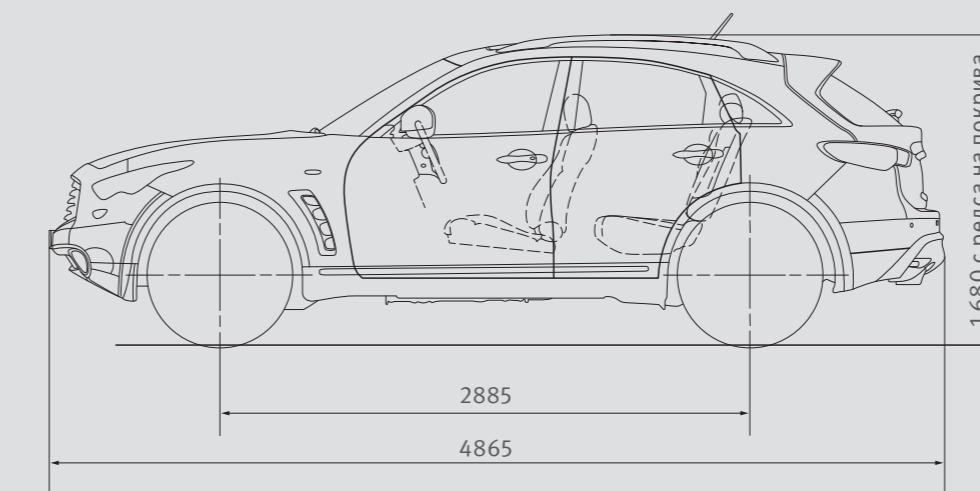
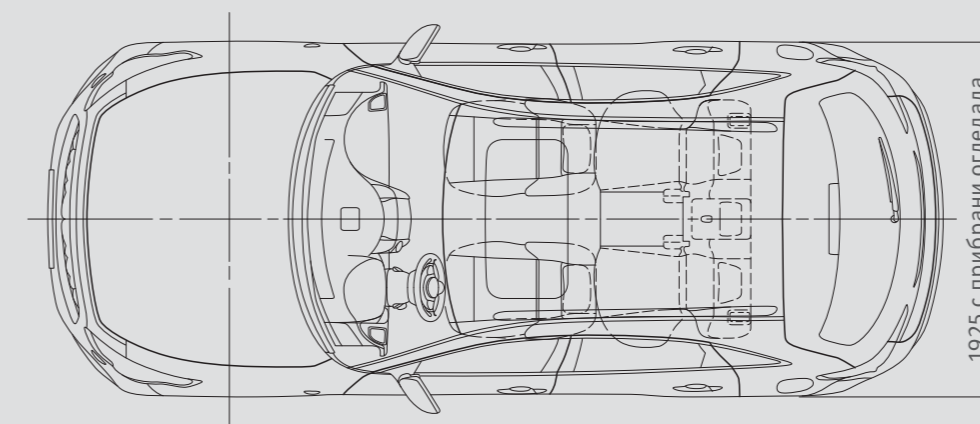

Всички размери са в мм.

INFINITI Еигоре запазва правото си да сменя по всяко време спецификациите и автомобилите, описани и показани в това издание.

Ценовата листа е валидна от 1 юни 2011 г., България

## ДОПЪЛНИТЕЛНИ СЕРВИЗНИ УСЛУГИ

### Infiniti Touring Assistance\*

Infiniti Touring Assistance\* е предназначена да ви предложи максимално удобство и спокойствие, докато пътувате. В редките случаи, когато може да имате нужда от помощ, нашият мобилен специалист ще бъде на разположение да ви осигури персонални услуги, както и колата ви да бъде обслужена от експерти – независимо от това къде се намирате през деня или нощта. Дори не е необходимо да пътувате във вашия Infiniti.

### Гаранция и застраховка – обещание, изградено на базата на доверието\*

Всеки автомобил Infiniti напуска фабриката с гаранция за най-добро качество: 3 г./100 000 км. Пълно покритие, 12-годишна гаранция против перфорираща корозия и ръжда, 3-годишна гаранция за дефекти на боята.



\*Сроковете и условията могат да бъдат предмет на промяна по всяко време. Повече информация относно приложимите срокове и условия е налична на [www.infinitibg.bg](http://www.infinitibg.bg)

Ценовата листа е валидна от 1 юни 2011 г., България





INFINITI

Inspired Performance



INFINITI Europe, подразделение на Nissan International SA Z.A. La Pièce – Bât B2 Route de l'Etraz 1180 Rolle, Швейцария

В съответствие с политиката на фирмата за постоянно подобрене на продуктите, INFINITI Europe си запазва правото да променя цените или спецификациите по всяко време без предупреждение. Тази ценова листа замества предишни ценови листи. Цените са относими към момента на отпечатване на тази ценова листа и са само информативни, без да имат характера на оферта. Взети са всички мерки, за да се потвърди, че съдържанието на тази публикация е достоверно непосредствено преди отпечатването. Снимките в тази ценова листа не могат да бъдат използвани от трети лица. Тук посочените цени са препоръчителни. Посочените цени са в български лева (BGN), като са изчислени при фиксиран курс на БНБ 1 EUR=1.95583 BGN. При промяна на валутния курс на БНБ производителят запазва правото си за корекция на цените без предизвестие. Упоменатите крайни цени са с ДДС.

Дата на издаване: 1 юни 2011 г.; Ценовата листа е валидна от 1 юни 2011 г.. Референция: I2111FXDPLBGEN