



INFINITI

Inspired Performance



INFINITI G

ЦЕНИ, ОПЦИИ И НИВА НА ОБОРУДВАНЕ

Ценовата листа е валидна от
1 февруари 2012 г.,
България

INFINITI G

Време е за нови насоки. Почувствайте перфектната комбинация от динамика, оборудване и дизайн. Наистина ексклузивен автомобил в сравнение с толкова много други.



ЦЕНИ НА МОДЕЛИ

	Нетна цена (без ДДС)	Крайна цена (с включ ДДС)
	в лева (BGN)	в лева (BGN)
Infiniti G		
G37 AT	70 458,33	84 550
GT		
G37 AT	72 916,67	87 500
GT Premium		
G37 AT	79 083,33	94 900
S		
G37x AT	80 458,33	96 550
S Premium		
G37 AT	84 741,67	101 690

	Двигател	Скоростна кутия	Кубатура куб. см.	Мощност к.с. (кВт)/Нм	Разход на гориво ¹ л/100 км			Емисии на CO ₂ ¹ г/км
					градско шофиране	извънградско шофиране	комбиниран цикъл на шофиране	
Infiniti G								
G37 AT	3,7 л V6 бензин	Автоматична скоростна кутия (ACK)	3696	320 (235)/360	15,3	7,8	10,5	246
GT								
G37 AT	3,7 л V6 бензин	Автоматична скоростна кутия (ACK)	3696	320 (235)/360	15,3	7,8	10,5	246
GT Premium								
G37 AT	3,7 л V6 бензин	Автоматична скоростна кутия (ACK)	3696	320 (235)/360	15,3	7,8	10,5	246
S								
G37x AT	3,7 л V6 бензин	Автоматична скоростна кутия (ACK)	3696	320 (235)/360	15,7	8,2	11,0	255
S Premium								
G37 AT	3,7 л V6 бензин	Автоматична скоростна кутия (ACK)	3696	320 (235)/360	15,3	7,8	10,5	246

¹ Посочените стойности са изготвени съгласно методите за измерване, определени в най-новата версия на Директива 80/1268/ЕИО. В съответствие с Директива 1999/94/ЕО, изменена от Директива 2003/73/ЕО: консумацията на гориво и емисиите на CO₂ на автомобила не зависят само от ефективното оползотворяване на горивото от автомобила, но също така се влияят от стила на шофиране и други нетехнически фактори.

ЦЕНИ НА ДОПЪЛНИТЕЛНИ ЕЛЕМЕНТИ

	Infiniti G	GT	GT Premium	S	S Premium	Нетна цена (без ДДС) в лева (BGN)	Крайна цена (с включ. ДДС) в лева (BGN)
Боя металик	<input type="checkbox"/>	<input type="checkbox"/>	<input type="checkbox"/>	<input type="checkbox"/>	<input type="checkbox"/>	1333,33	1600



- Стандартен
- Опция, за която се плаща
- Не се предлага

ЦВЕТОВЕ И ДЕКОРАТИВНИ ЕЛЕМЕНТИ

	Infiniti G		GT/GT Premium		S/S Premium	
Тапицерия	Плат		Кожа			
ИнтерIORни цветове (код)	Graphite (G)	Wheat (P)	Graphite (G)		Stone (X)	Graphite (G)
Екстериорни цветове	Код	Вид				
Black Obsidian	KH3	Пастел	■	■	■	■
Vibrant Red	A54		■	■	■	■
Blue Slate	K52	Металик	□	□	□	□
Graphite Shadow	KAD		□	□	□	□
Malbec Black	GAC		□	□	□	□
Liquid Platinum	K23		□	□	□	□
Moonlight White	QAA		□	□	□	□
Smokey Quartz	KAC		□	□	□	□
Вътрешни декоративни елементи						
Алуминий Shodo			■	■	■	■

- Стандартен
- Опция, за която се плаща
- Не се предлага

ХАРАКТЕРИСТИКИ

	Infiniti G	GT	GT Premium	S	S Premium
ДИНАМИЧНИ ПОКАЗАТЕЛИ					
Активно управление на четирите колела (4WAS – 4 Wheel Active Steering)	-	-	-	-	■
Диференциал с ограничено приплъзване (LSD – Limited Slip Differential)	-	-	-	-	■
Серво управление, чувствително към скоростта	■	■	■	■	■
Спортно окачване	-	-	-	-	■
Режим за сняг	-	-	-	■	-
БЕЗОПАСНОСТ					
Спирачни апарати с насрещни бутала (4 бр. на спирачния апарат отпред/2 бр. на спирачния апарат отзад)	-	-	-	-	■
Система за контрол на налягането в гумите (TPMS – Tyre Pressure Monitoring System) (предупреждение)	-	-	-	-	■
6 броя въздушни възглавници (предни възглавници за водача и пасажера, предни странични възглавници и странични въздушни щори по цялата дължина на купето): В случай на инцидент, сензори задействат издуването на въздушните възглавници за милисекунди. Странични въздушни възглавници са монтирани в облегалките на предните седалки. Те се движат заедно със седалките и така осигуряват по-добра защита при инцидент. В случай на определени инциденти, от тавана над страничните прозорци се задействат странични въздушни завеси. Тези въздушни завеси подобряват безопасността, като остават издути за много по-дълъг период от време. Това е особено полезно в случай на преобръщане на автомобила.	■	■	■	■	■
Активни предни подглавници: Активните ограничители за главата на предните места се придвижват напред и нагоре при някои удари в задната част на автомобила, като поддържат главата и ограничават контузиите в резултат на камчишни удари.	■	■	■	■	■
Автоматично включване на чистачките (сензор за дъжд) и автоматично включване на светлините	■	■	■	■	■
Вътрешно светлочувствително огледало против заслепяване	■	■	■	■	■
Круз контрол система за поддържане на скоростта	■	■	■	■	-
Ограничител на скоростта	■	■	■	■	■
Интелигентна круз контрол система (ICC – Intelligent Cruise Control) с пълен обхват на скоростта и интелигентен спирачен асистент (IBA – Intelligent Brake Assist): В случай че разстоянието до превозното средство отпред се скъси значително, интелигентният круз контрол (ICC) самостоятелно ще забави вашия Infiniti, докато отново постигне зададеното разстояние до автомобила. Когато движението стане по-спокойно, той автоматично възстановява зададената скорост на пътуване. Функцията за следване на автомобил с ниска скорост (LSF) автоматично се адаптира скоростта в ситуации с бавно шофиране, като например задръстванията в градското движение.	-	-	-	-	■

■ Стандартен
□ Опция, за която се плаща
- Не се предлага

	Infiniti G	GT	GT Premium	S	S Premium
ДЖАНТИ					
Временна резервна гума	■	■	■	■	■
18" алуминиеви лети джанти с 5 двойни спици и спортен дизайн	-	-	-	■	■
18" алуминиеви лети джанти със 7 двойни спици	■	■	■	-	-
ЕКСТЕРИОР					
Екстериорни елементи в цвета на автомобила	■	■	■	■	■
Външни огледала в цвета на автомобила	■	■	■	■	■
Странични огледала с отопление и електрическо прибиране	■	■	■	■	■
Червен външен надпис „S“	-	-	-	■	■
Фарове с леко опушен ефект на рефлектора	-	-	-	■	■
Би-ксенонови фарове със система за следене на пътя при завой (AFS – Adaptive Front-lighting System), автоматично регулиране на височината и система за почистване на фаровете: Тази система насочва би-ксеноновите фарове в зависимост от ъгъла на завиване и скоростта на движение, осигурявайки по-добра видимост нощем в завой.	■	■	■	■	■
Предни и задни фарове за мъгла	■	■	■	■	■
Задни фарове със светодиоди	■	■	■	■	■
Боя металик	□	□	□	□	□
„Scratch Shield“ боя на автомобила, с възстановяване при надраскване	■	■	■	■	■
Електрически люк	-	-	■	-	■
ТЕХНОЛОГИИ В КУПЕТО					
Централен пълноцветен дисплей с Infiniti Controller: Централният контролен модул Infiniti Controller изпълнява всяко ваше желание, докато шофирате. Управлявате дисплея и менюто чрез лостчетата. Има и набор от бутони за управление на аудио системата. Всички са удобни и прецизно настроени, за да може да се концентрирате върху най-важното – забавлението зад волана.	■	■	-	-	-
Система за подпомагане паркирането на преден и заден ход (парктроник системи): Когато приближавате препятствие, звуков сигнал ви предупреждава чрез скъсяващи се интервали, за да можете да прецените разстоянието и да паркирате лесно и прецизно.	■	■	-	-	-
Bluetooth® технология за връзка с мобилен телефон с гласово управление: Bluetooth® система за мобилен телефон. Тази система свързва вашия мобилен телефон с бордовия компютър веднага щом седнете зад волана. Можете да провеждате разговори чрез аудио системата на вашия автомобил, без да сваляте ръцете си от волана и без да откъсвате погледа си от пътя пред вас.	■	■	■	■	■
Bluetooth® с възможност за възпроизвеждане на аудио	■	■	■	■	■

■ Стандартен
□ Опция, за която се плаща
- Не се предлага

	Infiniti G	GT	GT Premium	S	S Premium
ТЕХНОЛОГИИ В КУПЕТО (продължение)					
Система „I-Key” с интелигентен достъп, автоматично отваряне на багажника, интелигентно запалване: Когато приближите вашия Infiniti и докоснете сензорните бутони на вратата или багажника, интелигентният ключ автоматично ги отключва. А след като вече сте вътре, можете да стартирате двигателя просто с натискането на бутона. Междувременно седалката, воланът и външните огледала за обратно виждане автоматично се настройват според вашите предварително запаметени настройки (само в комбинация с кожен салон).	■	■	■	■	■
Запаметяване на позицията на седалката на водача в синхронизация със страничните огледала и волана (свързано към „I-Key”)	-	■	■	■	■
Електрически стъкла на всички прозорци с автоматично затваряне, свързани към „I-Key”	■	■	■	■	■
Пакет Мултимедия:					
- Централен сензорен дисплей с висока резолюция и Infiniti Controller					
- Камера за задно виждане в комбинация със система за подпомагане паркирането на преден и заден ход (парктроник системи)					
- Навигационна система с 30 GB памет на харддисковото устройство, RDS-TMC (Traffic Message Channel), туристически гайдове Michelin и въведени важни обекти с триизмерно изображение	-	-	■	■	■
- Навигационна система с гласово разпознаване					
- Bose® Premium Sound System с 10 високоговорителя					
- CD/DVD с MP3 WMA DivX функционалност и 10 GB Infiniti Music Box, поддържащо Gracenote® база данни за управление на музикални файлове					
КОМФОРТ					
Функция на светлините „Последвай ме въщи”	■	■	■	■	■
Луксозен аналогов часовник Infiniti	■	■	■	■	■
Двухонален климатроник със сензор за чистотата на въздуха	■	■	■	■	■
Допълнителни изводи на климатичната инсталация в задната част	■	■	■	■	■
Огледала за обратно виждане с осветление (водач, пътник на предната седалка)	■	■	■	■	■
АУДИО					
Аудио система със 7 високоговорителя	■	■	-	-	-
USB/iPod и AUX изводи за външни устройства	■	■	■	■	■
CD с MP3 WMA функционалност и вградена памет Infiniti Music Box 2 GB	■	■	-	-	-
Пакет Мултимедия	-	-	■	■	■

■ Стандартен
□ Опция, за която се плаща
- Не се предлага

	Infiniti G	GT	GT Premium	S	S Premium
ИНТЕРИОР					
Мултифункционален волан	■	■	■	■	■
Кожен волан и скоростен лост	■	■	■	■	■
Телескопичен волан с електрическо регулиране на положението по височина и близост	■	■	■	■	■
Алуминиеви педали и облегалка за крака	-	-	-	■	■
Shodo алуминий интериор	■	■	■	■	■
СЕДАЛКИ					
Тапицерия от текстил	■	-	-	-	-
Кожен салон	-	■	■	■	■
Електрическа седалка за водача с 8 посоки на регулиране	■	-	-	-	-
Електрическа седалка за водача с 10 посоки на регулиране	-	■	■	-	-
Електрическа седалка за водача с 14 посоки на регулиране	-	-	-	■	■
Електрическа седалка за пасажера с 4 посоки на регулиране	■	-	-	-	-
Електрическа седалка за пасажера с 8 посоки на регулиране	-	■	■	■	■
Спортни седалки с електрическо регулиране на страничната опора (за водача) и ръчно удължаване на седалката за бедрата	-	-	-	■	■
Лумбална опора на водача с ръчно регулиране	■	-	-	-	-
Лумбална опора на водача с електрическо регулиране	-	■	■	■	■
Отопляеми предни седалки	-	■	■	■	■
Отвор за ски	■	■	■	■	■
ISOFIX система за закрепване на детско столче на 2-ред седалки: Автомобилите Infiniti са снабдени със система ISOFIX на задните седалки, която позволява сигурно да закрепите ISOFIX детско столче.	■	■	■	■	■
БАГАЖНИК					
Комплект за първа помощ – аптечка и триъгълник	■	■	■	■	■

■ Стандартен
□ Опция, за която се плаща
- Не се предлага

ТЕХНИЧЕСКИ ХАРАКТЕРИСТИКИ

	G37 AT	G37x AT
ДВИГАТЕЛ		
Гориво	Бензин	
Цилиндри	V6	
Кубатура	3696 куб. см.	
Газоразпределителен механизъм	DOHC, 4 клапана на цилиндър със специално микрообработени разпределителни валове. Стоманени смукателни и изпускателни клапани. Система за принудително затваряне (VVEL – Variable Valve Event and Lift) на смукателните клапани, осигуряваща намаляване на вредните емисии	
Смукателна система	Смукателна система конструирана за големи дебити	
Изпускателна система	Двойна система за отработени газове	
Мощност	235 кВт (320 к. с.) при 7000 об/мин	
Въртящ момент	360 Нм при 5200 об/мин	
Скоростна кутия	Електронно управлявана 7-степенна автоматична скоростна кутия с възможност за ръчен режим и смяна на предавките с магнезиеви лостчета на волана. Обучаващ алгоритъм за адаптиране към водача усеща стила на управление и настройва автоматичното превключване на скоростите по съответния начин. Режимът на ръчно превключване предлага последователно избирани ръчни скорости	
Задвижващи колела	Задни задвижващи колела (RWD – Rear-Wheel Drive)	Четири задвижващи колела (AWD – All-Wheel Drive)
Емисии на отработени газове	Евро 5	
ДИНАМИЧНИ ПОКАЗАТЕЛИ		
Максимална скорост	250 км/ч	240 км/ч
0–100 км/ч	5,9 сек	6,0 сек
Разход на гориво ¹		
градско шофиране	15,3 л/100 км	15,7 л/100 км
извънградско шофиране	7,8 л/100 км	8,2 л/100 км
комбиниран цикъл на шофиране	10,5 л/100 км	11,0 л/100 км
Емисии на CO ₂ ¹	246 г/км	255 г/км

¹ Посочените стойности са изготвени съгласно методите за измерване, определени в най-новата версия на Директива 80/1268/ЕИО. В съответствие с Директива 1999/94/ЕО, изменена от Директива 2003/73/ЕО: консумацията на гориво и емисиите на CO₂ на автомобила не зависят само от ефективното оползотворяване на горивото от автомобила, но също така се влияят от стила на шофиране и други нетехнически фактори.

	G37 AT	G37x AT
ПЪТНО ПОВЕДЕНИЕ НА АВТОМОБИЛА		
Кормилна уредба	Променливо усилие на управление на волана в зависимост от скоростта на движение	
Диаметър на завиване	10,8 м	11,2 м
Окачване	Независимо, две А рамена, цилиндрични пружини, разположени върху амортизьорите, и стабилизираща щанга	
Отпред	Независимо, многораменно, цилиндрични пружини, разположени върху амортизьорите, и стабилизираща щанга	
Отзад	Независимо, многораменно, цилиндрични пружини, разположени върху амортизьорите, и стабилизираща щанга	
Спирачна система		
Отпред/Отзад	320 мм предни/308 мм задни вентилирани спирачни дискове или 355 мм предни/350 мм задни вентилирани спирачни дискове с алуминиеви спирачни апарати (4-бутални предни, 2-бутални задни) (само при S Premium модели)	320 мм вентилирани предни спирачни дискове/308 мм вентилирани задни спирачни дискове
Джанти и гуми	18 x 7,5-инчови алуминиеви джанти с предни гуми 225/50 R 18 със скоростен индекс W, 18 x 8,5-инчови алуминиеви джанти със задни гуми 245/45 R 18 със скоростен индекс W	18 x 7,5-инчови алуминиеви джанти с предни и задни гуми 225/50 R 18 със скоростен индекс W
ВМЕСТИМОСТ И ТЕГЛО		
Тегло в заредено състояние	1719 кг	1801 кг
Брутно тегло на автомобила (в работно състояние)	2230 кг	2290 кг
Маса за теглене		
Маса за теглене – ремарке без спирачки	750 кг	
Маса за теглене – със спирачки	1500 кг	
Обем на багажника	450 л	
Обем на резервоара	80 л	

РАЗМЕРИ

	G37 AT	G37x AT
ЕКСТЕРИОР		
Коефициент на въздушно съпротивление	0,29 x 2,19	
Дължина	4780 мм	
Обща ширина	1770 мм	
с прибрани огледала		
Височина		
без релса на покрива	1447 мм	1467 мм
Междусово разстояние	2850 мм	
Следа		
Отпред/Отзад	1520 мм/1520 мм	1520 мм/1530 мм

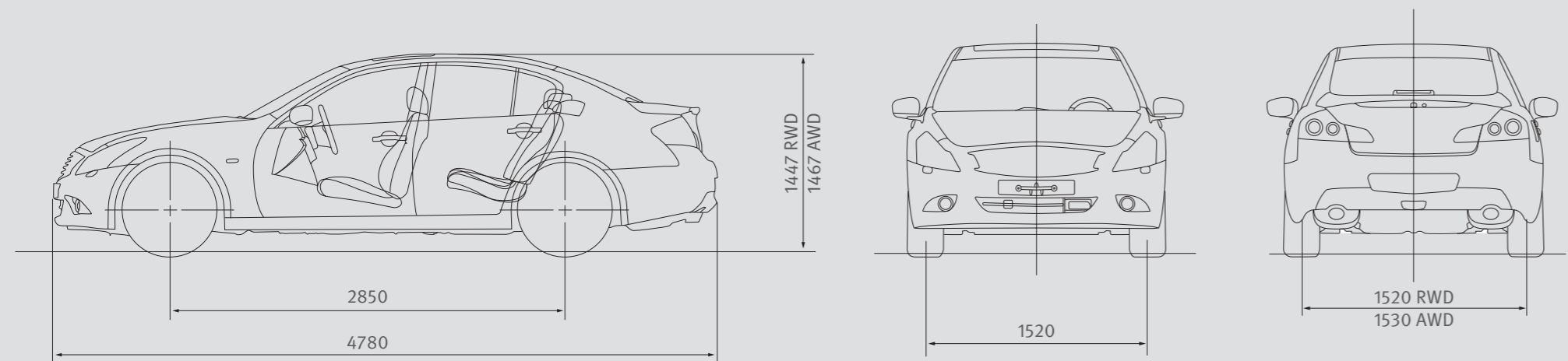
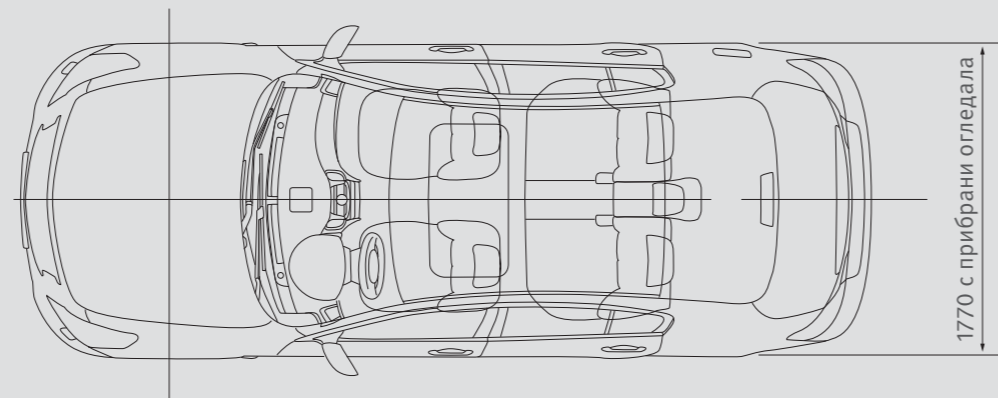

Всички размери са в мм.

ДОПЪЛНИТЕЛНИ СЕРВИЗНИ УСЛУГИ

Infiniti VIP Service*

Вярваме, че клиентите ни никога не трябва да шофират на дълги разстояния или да се борят с трафика, за да получат сервизно обслужване на своите автомобили. Затова предлагаме VIP обслужване – ще вземем вашия Infiniti от дома ви или работното ви място, ще го закараме в най-близкия Infiniti Център и ще ви го върнем когато и където е необходимо*. Можете да използвате услугата ни за взимане и връщане на автомобили за рутинна поддръжка за период от три години. За повече подробности се свържете със своя местен Infiniti Център.

Infiniti Touring Assistance*

Infiniti Touring Assistance* е предназначена да ви предложи максимално удобство и спокойствие, докато пътувате. В редките случаи, когато може да имате нужда от помощ, нашият мобилен специалист ще бъде на разположение да ви осигури персонални услуги, както и колата ви да бъде обслужена от експерти – независимо от това къде се намирате през деня или нощта. Дори не е необходимо да пътувате във вашия Infiniti.

Гаранция и застраховка – обещание, изградено на базата на доверието*

Всеки автомобил Infiniti напуска фабриката с гаранция за най-добро качество: 3 г./100 000 км. Пълно покритие, 12-годишна гаранция против перфорираща корозия и ръжда, 3-годишна гаранция за дефекти на боята.



* Сроковете и условията могат да бъдат предмет на промяна по всяко време. Повече информация относно приложимите срокове и условия е налична на www.infinitibg.bg.



INFINITI

Inspired Performance



INFINITI Europe е подразделение на Nissan International SA Z.A. La Pièce – Bât B2 Route de l'Etraz 1180 Rolle, Швейцария

В съответствие с политиката на фирмата за постоянно подобрене на продуктите, INFINITI Europe си запазва правото да променя цените, спецификациите и автомобилите по всяко време без предупреждение. Тази ценова листа замества предишни ценови листи. Цените са относими към момента на отпечатване на тази ценова листа и са само информативни, без да имат характера на оферта. Взети са всички мерки, за да се потвърди, че съдържанието на тази публикация е достоверно непосредствено преди отпечатването. Снимките в тази ценова листа не могат да бъдат използвани от трети лица. Тук посочените цени са препоръчителни. Посочените цени са в български лева (BGN), като са изчислени при фиксиран курс на БНБ 1 EUR = 1.95583 BGN. При промяна на валутния курс на БНБ производителят запазва правото си за корекция на цените без предизвестие. Упоменатите крайни цени са с ДДС.

Дата на издаване: 1 февруари 2012 г.; Ценовата листа е валидна от 1 февруари 2012 г. Референция: I2121G37PLBGBG