



INFINITI

Inspired Performance



INFINITI M

ЦЕНИ, ОПЦИИ И НИВА НА ОБОРУДВАНЕ

Ценовата листа е валидна от
1 февруари 2011 г.,
България

INFINITI M

Насладете се на мощта на различни нива с Infiniti M. От завладяващите линии на спортен автомобил, просторния и луксозен интериор до бордовите нововъведения, проектирани за ваше удобство и сигурност, Infiniti M възнаграждава всичките ви сетива и прави шофирането уникално.



ЦЕНИ НА МОДЕЛИ

	Нетна цена (без ДДС)	Крайна цена (с включ. ДДС)
	в лева (BGN)	в лева (BGN)
Infiniti M		
M37 AT	85 375,00	102 450
M30d AT	82 041,67	98 450
GT		
M37 AT	91 291,67	109 550
M30d AT	87 958,33	105 550
M35h AT	89 750,00	107 700
GT Premium		
M37 AT	101 208,33	121 450
M30d AT	97 875,00	117 450
M35h AT	99 666,67	119 600
S		
M37 AT	92 041,67	110 450
M30d AT	88 708,33	106 450
S Premium		
M37 AT	101 958,33	122 350
M30d AT	98 625,00	118 350

INFINITI Europe запазва правото си да сменя по всяко време спецификациите и автомобилите, описани и показани в това издание.

Ценовата листа е валидна от 1 февруари 2011 г., България

	Двигател	Скоростна кутия	Кубатура куб.см	Конски сили к.с. (кВт)/Нм	Разход на гориво ¹ л/100 км			Емисии на CO ₂ ¹ г/км
					градско шофиране	извънградско шофиране	комбиниран цикъл на шофиране	
Infiniti M								
M37	3,7 л V6 бензин	Автоматична скоростна кутия (АСК)	3 696	320 (235)/360	14,9	7,4	10,2	235
M30d	3,0 л V6 дизел		2 993	238 (175)/550	10,3	5,9	7,5	199
GT								
M37	3,7 л V6 бензин	Автоматична скоростна кутия (АСК)	3 696	320 (235)/360	14,9	7,4	10,2	235
M30d	3,0 л V6 дизел		2 993	238 (175)/550	10,3	5,9	7,5	199
M35h	3,5-литров V6 хибрид		3 498	364 (268)/350	9,2	5,7	7,0	162
GT Premium								
M37	3,7 л V6 бензин	Автоматична скоростна кутия (АСК)	3 696	320 (235)/360	14,9	7,4	10,2	235
M30d	3,0 л V6 дизел		2 993	238 (175)/550	10,3	5,9	7,5	199
M35h	3,5-литров V6 хибрид		3 498	364 (268)/350	9,2	5,7	7,0	162
S								
M37	3,7 л V6 бензин	Автоматична скоростна кутия (АСК)	3 696	320 (235)/360	14,9	7,4	10,2	235
M30d	3,0 л V6 дизел		2 993	238 (175)/550	10,3	5,9	7,5	199
S Premium								
M37	3,7 л V6 бензин	Автоматична скоростна кутия (АСК)	3 696	320 (235)/360	14,9	7,4	10,2	235
M30d	3,0 л V6 дизел		2 993	238 (175)/550	10,3	5,9	7,5	199

¹ Посочените стойности са изготвени съгласно методите за измерване, определени в най-новата версия на Директива 80/1268/ЕИО. В съответствие с Директива 1999/94/ЕО, изменена от Директива 2003/73/ЕО: Консумацията на гориво и емисиите на CO₂ на автомобилa не зависят само от ефективното оползотворяване на горивото от автомобилa, но също така се влияят от стила на шофиране и други нетехнически фактори.

INFINITI Europe запазва правото си да сменя по всяко време спецификациите и автомобилите, описани и показани в това издание.

Ценовата листа е валидна от 1 февруари 2011 г., България

ЦЕНИ НА ДОПЪЛНИТЕЛНИ ЕЛЕМЕНТИ

	Infiniti M	GT	GT Premium	S	S Premium	Нетна цена (без ДДС) в лева (BGN)	Крайна цена (с включ. ДДС) в лева (BGN)
Боя металик	<input type="checkbox"/>	<input type="checkbox"/>	<input type="checkbox"/>	<input type="checkbox"/>	<input type="checkbox"/>	1 491,67	1 790
Пакет Мултимедия и система Forest Air™: - Централен сензорен екран с висока резолюция и Infiniti Controller - Навигационна система с 30 GB памет на харддискното устройство, RDS-TMC (Traffic Message Channel), туристически гайдове Michelin и въведени важни обекти с триизмерно изображение - CD/DVD с MP3 WMA DivX функционалност и 10 GB Infiniti Music Box, поддържащо Gracenote® база данни за управление на музикални файлове - Навигационна система с гласово разпознаване - Аудиосистема Bose® Premium Surround Sound с 5.1-канално декодиране, 16 говорителя - Система Forest Air™ с автоматична циркулация, режим „Бриз“, йонизатор Plasmacluster и полифенолен филтър	-	<input type="checkbox"/>	<input checked="" type="checkbox"/>	<input type="checkbox"/>	<input checked="" type="checkbox"/>	5 208,33	6 250

INFINITI Europe запазва правото си да сменя по всяко време спецификациите и автомобилите, описани и показани в това издание.

Ценовата листа е валидна от 1 февруари 2011 г., България

- Стандартен
- Опция, за която се плаща
- Не се предлага

ЦВЕТОВЕ И ДЕКОРАТИВНИ ЕЛЕМЕНТИ

	Infiniti M	GT/GT Premium			S/S Premium	
Тапицерия	Плат	Кожа				
Интериорни цветове (код)	Graphite (G)	Graphite (G)	Java (P)	Graphite (G)	Stone (Z)	
Екстериорни цветове	Код	Вид				
Black Obsidian	KH3	Пастел				
Moonlight White	QAA	<input type="checkbox"/>	<input type="checkbox"/>	<input type="checkbox"/>	<input type="checkbox"/>	<input type="checkbox"/>
Liquid Platinum	K23	<input type="checkbox"/>	<input type="checkbox"/>	<input type="checkbox"/>	<input type="checkbox"/>	<input type="checkbox"/>
Platinum Graphite	K51	<input type="checkbox"/>	<input type="checkbox"/>	<input type="checkbox"/>	<input type="checkbox"/>	<input type="checkbox"/>
Arctic Silver	KBB	Металик				
Storm Front Grey	KAT	<input type="checkbox"/>	<input type="checkbox"/>	<input type="checkbox"/>	<input type="checkbox"/>	<input type="checkbox"/>
Harbour Blue	RAM	<input type="checkbox"/>	<input type="checkbox"/>	<input type="checkbox"/>	<input type="checkbox"/>	<input type="checkbox"/>
Malbec Black	GAC	<input type="checkbox"/>	<input type="checkbox"/>	<input type="checkbox"/>	<input type="checkbox"/>	<input type="checkbox"/>
Вътрешни декоративни елементи						
Дървесина от японски ясен	<input checked="" type="checkbox"/>	-	-	-	-	
Дървесина от бял ясен със сребристо прахово покритие	-	<input checked="" type="checkbox"/>	<input checked="" type="checkbox"/>	-	-	
Черен лак	-	-	-	<input checked="" type="checkbox"/>	<input checked="" type="checkbox"/>	

INFINITI Europe запазва правото си да сменя по всяко време спецификациите и автомобилите, описани и показани в това издание.

Ценовата листа е валидна от 1 февруари 2011 г., България

- Стандартен
- Опция, за която се плаща
- Не се предлага

ХАРАКТЕРИСТИКИ

	Infiniti M	GT	GT Premium	S	S Premium
ДИНАМИЧНИ ПОКАЗАТЕЛИ					
7-степенна адаптивна автоматична скоростна кутия с възможност за ръчно превключване на предавките	■	■	■	-	-
7-степенна адаптивна автоматична скоростна кутия с възможност за ръчно превключване на предавките от лостчета зад волана	-	-	-	■	■
Активно управление на четирите колела (4WAS – 4 Wheel Active Steering): 4WAS непрекъснато измерва ъгъла на завиване и скоростта на автомобила. Когато е необходимо, 4WAS променя съотношението на завиване и – при по-високи скорости – ъгъла на задните колела, като по този начин подобрява стабилността на автомобила и динамичните му възможности.	-	-	-	■	■
Система за динамично подпомагане на завиването (DCE – Dynamic Cornering Enhancement): DCE използва функциите на ESP, за да прилага спирачно налягане към всяко колело и контролира въртящия момент на двигателя в зависимост от ъгъла на волана. DCE подобрява плавността на управление и контрола върху автомобила.	-	-	■	-	■
Серво управление, чувствително към скоростта	■	■	■	■	■
Спортно окачване	-	-	-	■	■
Регенерираща спирачна система (само с 3,5-литровия V6 хибриден двигател): Чрез регенерирането на спирачната енергия при Infiniti M35h хибрид кинетичната енергия може да бъде преобразувана обратно в електрическа енергия и да бъде съхранена в акумулаторните батерии, след което да бъде употребена по време на шофиране, като по този начин се подобрява икономията на гориво.	-	■	■	-	-
БЕЗОПАСНОСТ					
Спирачни апарати с насрещни бутала (4 бр. на спирачния апарат отпред/2 бр. на спирачния апарат отзад)	-	-	-	■	■
Система за контрол на налягането в гумите (TPMS – Tyre Pressure Monitoring System) (индикация на дисплей)	■	■	■	■	■
Система за подпомагане на потеглянето по наклон	■	■	■	■	■
6 броя въздушни възглавници (предни възглавници за водача и пасажера, предни странични възглавници и странични въздушни щори по цялата дължина на купето)	■	■	■	■	■
Активни предни подглавници	■	■	■	■	■
Автоматично включване на чистачките (сензор за дъжд) и автоматично включване на светлините	■	■	■	■	■
Вътрешно светлочувствително огледало против заслепяване	■	■	■	■	■
Ограничител на скоростта	■	■	■	■	■

INFINITI Europe запазва правото си да сменя по всяко време спецификациите и автомобилите, описани и показани в това издание.

Ценовата листа е валидна от 1 февруари 2011 г., България

- Стандартен
- Опция, за която се плаща
- Не се предлага

	Infiniti M	GT	GT Premium	S	S Premium
БЕЗОПАСНОСТ (продължение)					
Круз контрол система за поддържане на скоростта	■	■	-	■	-
Пакет за динамична безопасност: - Интелигентен круз контрол (ICC – Intelligent Cruise Control) с функция за следване на автомобил с ниска скорост (LSF – Low Speed Following): В случай че разстоянието до превозното средство отпред се скъси значително, интелигентният круз контрол (ICC) самостоятелно ще забави вашия Infiniti, докато отново постигне зададеното разстояние до автомобила. Когато движението стане по-спокойно, той автоматично възстановява зададената скорост на пътуване. Функцията за следване на автомобил с ниска скорост (LSF) автоматично се адаптира скоростта в ситуации с бавно шофиране, като например задръстванията в градското движение. - Системи за предупреждение за „сляпо петно” (BSW – Blind Spot Warning) и предотвратяване на „сляпо петно” (Blind Spot Intervention™): BSW предупреждава водача за присъствието на друг автомобил в „сляпото петно” при смяна на лентите. Blind Spot Intervention™ – технология, въведена за първи път в света – помага на водача да се върне обратно към средата на лентата чрез избиращо използване на спирачките. - Асистент за контрол на дистанцията (DCA – Distance Control Assist): интуитивно помага на водача да отпусне газта и да натиска спирачките, за да избегне челен или заден удар. - Система за предупреждение при челен сблъсък (FCW – Forward Collision Warning): FCW предупреждава водача, когато има риск от катастрофа напред. - Системи за предупреждение при напускане на лентата (LDW – Lane Departure Warning) и за предотвратяване на напускане на лентата (LDP – Lane Departure Prevention): LDP засича неволното отклоняване от лентата и помага на водача да се върне в средата. - Интелигентен спирачен помощник (IBA – Intelligent Brake Assist): IBA включва спирачките, за да убие скоростта и намали щетите, ако катастрофата стане неизбежна.	-	-	■	-	■
Звуково сигнализиране за пешеходците за приближаващ автомобил (VSP) се предлага само с 3,5-литровия V6 хибриден двигател: Звуков сигнал, който уведомява пешеходците, когато M35h хибрид приближава. Системата работи автоматично от потеглянето до скорост от 30 км/ч и спира при 25 км/ч, когато вашият автомобил намалява скоростта. Звукът се променя от високи към ниски честоти в зависимост от скоростта на автомобила и от това дали M35h ускорява или намалява скоростта си на движение.	-	■	■	-	-
ДЖАНТИ					
Временна резервна гума	■	■	■	■	■
18" 10-алуминиеви лети джанти	■	■	■	-	-
20“ лети джанти със спортен дизайн с 5 двойни спици	-	-	-	■	■

INFINITI Europe запазва правото си да сменя по всяко време спецификациите и автомобилите, описани и показани в това издание.

Ценовата листа е валидна от 1 февруари 2011 г., България

- Стандартен
- Опция, за която се плаща
- Не се предлага

ЕКСТЕРИОР

Екстериорни елементи в цвета на автомобила

Външни огледала в цвета на автомобила

Наклоняване на страничните огледала при включена задна скорост

Странични огледала с отопление и електрическо прибиране

Хромирани дръжки за вратите

Предна броня със спортен дизайн

Червен „S” външен надпис

Обозначение „HYBRID” (само с 3,5-литровия V6 хибриден двигател)

Черен корпус на фаровете

Би-ксенонови фарове със система за следене на пътя при завой (AFS - Adaptive Front-lighting System), автоматично регулиране на височината и система за почистване на фаровете: тази система насочва би-ксеноновите фарове в зависимост от ъгъла на завиване и скоростта на движение, осигурявайки по-добра видимост нощем в завой.

Предни и задни фарове за мъгла

Задни фарове със светодиоди

Боя металик

„Scratch Shield” боя на автомобила, с възстановяване при надраскване

ТЕХНОЛОГИИ В КУПЕТО

Селектор за режим на управление Infiniti (с режими нормален, спортен, еко и сняг): Вградена система за управление на автомобила, която позволява да конфигурирате двигателя и трансмисията на Infiniti в един от четирите режима (стандартен, спортен, за сняг и еко) с едно завъртане на превключвателя.

Индикаторна светлина за еко-шофиране

	Infiniti M	GT	GT Premium	S	S Premium
Екстериорни елементи в цвета на автомобила	■	■	■	■	■
Външни огледала в цвета на автомобила	■	■	■	■	■
Наклоняване на страничните огледала при включена задна скорост	■	■	■	■	■
Странични огледала с отопление и електрическо прибиране	■	■	■	■	■
Хромирани дръжки за вратите	■	■	■	■	■
Предна броня със спортен дизайн	-	-	-	■	■
Червен „S” външен надпис	-	-	-	■	■
Обозначение „HYBRID” (само с 3,5-литровия V6 хибриден двигател)	-	■	■	-	-
Черен корпус на фаровете	-	-	-	■	■
Би-ксенонови фарове със система за следене на пътя при завой (AFS - Adaptive Front-lighting System), автоматично регулиране на височината и система за почистване на фаровете: тази система насочва би-ксеноновите фарове в зависимост от ъгъла на завиване и скоростта на движение, осигурявайки по-добра видимост нощем в завой.	■	■	■	■	■
Предни и задни фарове за мъгла	■	■	■	■	■
Задни фарове със светодиоди	■	■	■	■	■
Боя металик	□	□	□	□	□
„Scratch Shield” боя на автомобила, с възстановяване при надраскване	■	■	■	■	■
Селектор за режим на управление Infiniti (с режими нормален, спортен, еко и сняг): Вградена система за управление на автомобила, която позволява да конфигурирате двигателя и трансмисията на Infiniti в един от четирите режима (стандартен, спортен, за сняг и еко) с едно завъртане на превключвателя.	■	■	■	■	■
Индикаторна светлина за еко-шофиране	■	■	■	■	■

- Стандартен
- Опция, за която се плаща
- Не се предлага

INFINITI Europe запазва правото си да сменя по всяко време спецификациите и автомобилите, описани и показани в това издание.

Ценовата листа е валидна от 1 февруари 2011 г., България



M37 S Premium

	Infiniti M	GT	GT Premium	S	S Premium
ТЕХНОЛОГИИ В КУПЕТО (продължение)					
Еко педал (само при 3,7-литровия V6 бензинов двигател и 3,5-литровия V6 хибриден двигател): Помага на водача да оптимизира разхода на гориво чрез прилагане на сила върху педала на газта и предупредителни светлини на таблото с уреди.	-	-	■	-	■
Централен пълноцветен дисплей с Infiniti Controller	■	■	-	■	-
Пакет Мултимедия: - Централен сензорен екран с висока резолюция и Infiniti Controller - Навигационна система с 30 GB памет на харддиското устройство, RDS-TMC (Traffic Message Channel), туристически гайдове Michelin и въведени важни обекти с триизмерно изображение - CD/DVD с MP3 WMA DivX функционалност и 10 GB Infiniti Music Box, поддържащо Gracenote® база данни за управление на музикални файлове - Навигационна система с гласово разпознаване - Система Bose® Premium Surround Sound с 5.1-канално декодиране, 16 говорителя	-	□	■	□	■
Bluetooth® технология за връзка с мобилен телефон с гласово управление	■	■	■	■	■
Bluetooth® с възможност за възпроизвеждане на аудио	■	■	■	■	■
Система за интелигентен достъп до автомобила „I-Key“ със start/stop бутон за двигателя, отваряне на багажника, интелигентно запалване и подобрена памет: когато приближите вашия Infiniti и докоснете сензорните бутони на вратата или багажника, интелигентният ключ автоматично ги отключва. А след като вече сте вътре, можете да стартирате двигателя просто с натискането на бутона. Междувременно седалката, воланът и външните огледала за обратно виждане автоматично се настройват според вашите предварително запаметени настройки.	■	■	■	■	■
Електрически стъкла на всички прозорци с автоматично затваряне, свързани към „I-Key“.	■	■	■	■	■
Камера за задно виждане в комбинация със система за подпомагане паркирането на преден и заден ход (парктроник системи)	■	■	■	■	■
КОМФОРТ					
„Welcoming light“ пакет	■	■	■	■	■
Функция на светлините „Последвай ме вкъщи“	■	■	■	■	■
Луксозен аналогов часовник Infiniti	■	■	■	■	■
Двузонален климатроник със сензор за чистотата на въздуха	■	■	■	■	■

■ Стандартен
□ Опция, за която се плаща
- Не се предлага

INFINITI Europe запазва правото си да сменя по всяко време спецификациите и автомобилите, описани и показани в това издание.

Ценовата листа е валидна от 1 февруари 2011 г., България

	Infiniti M	GT	GT Premium	S	S Premium
КОМФОРТ (продължение)					
Система Forest Air™ с автоматична циркулация, режим „Бриз“, йонизатор Plasmacluster и полифенолен филтър: новаторската система Forest Air™ автоматично регулира въздушния поток, температурата и влажността, а автоматичната рецикулация неутрализира миризмите и пречиства въздуха в купето. Нещо повече, аромати от етерични масла обогатяват входящата вентилация.	-	□	■	□	■
Допълнителни изводи на климатичната инсталация в задната част на купето	■	■	■	■	■
Огледала за обратно виждане с осветление (водач, пътник на предната седалка)	■	■	■	■	■
Електрически люк	■	■	■	■	■
Сенник на задното стъкло – електрически	-	-	■	-	■
Двойно тониране на предните и задните прозорци	■	■	■	■	■
АУДИО					
Аудиосистема със 6 високоговорителя	■	■	-	■	-
CD с MP3 WMA функционалност и вградена памет Infiniti Music Box 2 GB	■	■	-	■	-
Пакет Мултимедия	-	□	■	□	■
USB/iPod и AUX изводи за външни устройства	■	■	■	■	■
ИНТЕРИОР					
Многофункционален волан с подгряване	■	■	■	■	■
Кожен волан и скоростен лост	■	■	■	■	■
Телескопичен волан с електрическо регулиране на положението по височина и близост	■	■	■	■	■
Алуминиеви педали и облегалка за крака	-	-	-	■	■

■ Стандартен
□ Опция, за която се плаща
- Не се предлага

INFINITI Europe запазва правото си да сменя по всяко време спецификациите и автомобилите, описани и показани в това издание.

Ценовата листа е валидна от 1 февруари 2011 г., България

	Infiniti M	GT	GT Premium	S	S Premium
ИНТЕРИОР (продължение)					
Декоративни елементи с цвят Japanese Ash	■	-	-	-	-
Дървесина от бял ясен със сребристо прахово покритие: елегантното изпълнение от бял ясен е ръчно полирано от японски майстори, което придава на повърхностите топлота при допир.	-	■	■	-	-
Декоративни елементи от черен лак	-	-	-	■	■
СЕДАЛКИ					
Тапицерия от текстил	■	-	-	-	-
Кожен салон	-	-	-	■	■
Полуанилинов кожен салон	-	■	■	-	-
Електрическа седалка за водача с 10 посоки на регулиране	■	■	■	■	■
Електрическа седалка за пътника до водача с 10 посоки на регулиране	■	■	■	■	■
Предни седалки със спортен дизайн	-	-	-	■	■
Лумбална опора на водача с електрическо регулиране	■	■	■	■	■
Лумбална опора за пътника до водача с електрическо регулиране	■	■	■	■	■
Запаметяване на позицията на седалката на водача в синхронизация със страничните огледала и волана (свързано към „I-Key“)	■	■	■	■	■
Отопляеми и вентилирани предни седалки, с регулиране на температурата на обдухване	-	■	■	■	■
Отвор за ски (с изключение на 3,5-литровия V6 хибриден двигател)	■	■	■	■	■
ISOFIX система за закрепване на детско столче на 2-ред седалки	■	■	■	■	■
БАГАЖНИК					
Комплект за първа помощ – аптечка и триъгълник	■	■	■	■	■

INFINITI Europe запазва правото си да сменя по всяко време спецификациите и автомобилите, описани и показани в това издание.

Ценовата листа е валидна от 1 февруари 2011 г., България

- Стандартен
- Опция, за която се плаща
- Не се предлага

ТЕХНИЧЕСКИ ХАРАКТЕРИСТИКИ

	M37	M30d	M35h
ДВИГАТЕЛ			
Гориво	Бензин	Дизел	Бензинов/Електрически режим (Хибрид)
Цилиндри		V6	
Кубатура	3 696 куб. см	2 993 куб. см	3 498 куб. см
Газоразпределителен механизъм	DOHC, 4 клапана на цилиндър със специално микро обработени разпределителни валове. Стоманени смукателни и изпускателни клапани. Система за променливо включване и ход на клапаните (VVEL – Variable Valve Event and Lift), осигуряваща намаляване на вредните емисии	DOHC, 4 клапана на цилиндър и хидравлични регулатори	DOHC, 4 клапана на цилиндър със специално микро обработени разпределителни валове. Стоманени смукателни и изпускателни клапани
Смукателна система	Смукателна система, конструирана за големи дебита		
Изпускателна система	Двойна система за отработени газове	Двойна система за отработени газове с филтър за твърди частици	Двойна система за отработени газове
Конски сили (бензинов/дизелов двигател)	235 кВт (320 к. с.) при 7 000 об/мин	175 кВт (238 к. с.) при 3 750 об/мин	225 кВт (306 к. с.) при 6 800 об/мин
Въртящ момент (бензинов/дизелов двигател)	360 Нм при 5 200 об/мин	550 Нм при 1 750 об/мин	350 Нм при 5 000 об/мин
Мощност (електрически двигател)	–	–	50 кВт (68 к. с.) при 1 770 до 2 000 об/мин
Въртящ момент (електрически двигател)	–	–	270 Нм при 1 770 об/мин
Мощност (комбинирани двигатели)	–	–	268 кВт (364 к. с.)
Скоростна кутия	Електронно контролирана 7-степенна автоматична скоростна кутия с възможност за ръчно управление. Обучаващ алгоритъм за адаптиране към водача усеща стила на управление и коригира автоматичното превключване на скоростите по съответния начин. Възможност за преминаване към ръчен режим на управление		
Задвижващи колела	Задни задвижващи колела (RWD – Rear-Wheel-Drive)		
Емисии на отработени газове	Евро 5		
СИСТЕМА „DIRECT RESPONSE HYBRID“			
Хибридна система	–	–	Един електромотор, 2 съединителя
Вид на акумулаторната батерия	–	–	Литиево-йонен (Li-ion) акумулатор
Мощност на акумулаторната батерия	–	–	346 В
Капацитет на акумулатора	–	–	1,4 кВт/ч
ДИНАМИЧНИ ПОКАЗАТЕЛИ			
Максимална скорост		250 км/ч	
0–100 км/ч	6,2 сек	6,9 сек	5,5 сек

INFINITI Europe запазва правото си да сменя по всяко време спецификациите и автомобилите, описани и показани в това издание.

Ценовата листа е валидна от 1 февруари 2011 г., България

	M37	M30d	M35h
ДИНАМИЧНИ ПОКАЗАТЕЛИ (продължение)			
Разход на гориво ¹			
градско шофиране	14,9 л/100 км	10,3 л/100 км	9,2 л/100 км
извънградско шофиране	7,4 л/100 км	5,9 л/100 км	5,7 л/100 км
комбиниран цикъл на шофиране	10,2 л/100 км	7,5 л/100 км	7,0 л/100 км
Емисии на CO ₂ ¹	235 г/км	199 г/км	162 г/км
ПЪТНО ПОВЕДЕНИЕ НА АВТОМОБИЛА			
Кормилна уредба	Променливо усилие на управление на волана в зависимост от скоростта на движение		
Вид	11,2 м		
Диаметър на завиване	11,2 м		
Окачване	Независимо, две А рамена, цилиндрични пружини, разположени върху амортизьорите, и стабилизираща щанга		
Отпред	Независимо, двойно Y-образно окачване с пружини върху двубутални амортизьори (DPS – Double-Piston Shock absorbers) и стабилизираща щанга		
Отзад	Независимо, многораменно окачване, двойно действащи амортизьори, стабилизираща щанга. S и S Premium: двубутални амортизьори		
Спирачна система	320 мм предни/308 мм задни вентилирани спирачни дискове или 355 мм предни/350 мм задни вентилирани спирачни дискове с противоположно разположени алуминиеви предни спирачни апарати (4-бутални предни, 2-бутални задни) (само при модели S и S Premium)		
Отпред/Отзад	320 мм вентилирани предни спирачни дискове/308 мм вентилирани задни спирачни дискове		
Джанти и гуми	18 x 8,0-инчови алуминиеви джанти с 245/50 R 18 гуми със скоростен индекс W (предни и задни); или 20 x 9,0-инчови алуминиеви джанти с 245/40 R 20 гуми със скоростен индекс W (предни и задни) (само при S и S Premium модели)		
ВМЕСИМОСТ И ТЕГЛО			
Тегло в заредено състояние	1 715 кг	1 845 кг	1 830 кг
Брутно тегло на автомобила (в работно състояние)	2 255 кг	2 395 кг	2 400 кг
Маса за теглене – ремарке без спирачки	750 кг		
Маса за теглене – със спирачки	1 500 кг	2 000 кг	1 500 кг
Обем на багажника	500 л	450 л	350 л
Обем на резервоара	80 л		

¹ Посочените стойности са изготвени съобразно методите за измерване, определени в най-новата версия на Директива 80/1268/ЕИО. В съответствие с Директива 1999/94/ЕО, изменена от Директива 2003/73/ЕО: Консумацията на гориво и емисиите на CO₂ на автомобила не зависят само от ефективното оползотворяване на горивото от автомобила, но също така се влияят от стила на шофиране и други нетехнически фактори.

INFINITI Еигоре запазва правото си да сменя по всяко време спецификациите и автомобилите, описани и показани в това издание.

Ценовата листа е валидна от 1 февруари 2011 г., България

РАЗМЕРИ

	M37	M30d	M35h
РАЗМЕРИ			
Екстериор			
Коефициент на въздушно съпротивление	0,27 x 2,38 (0,28 x 2,38 за S & S Premium)		0,26 x 2,38
Дължина	4 945 мм		
Обща ширина			
с отворени огледала	2 061 мм		
с прибрани огледала	1 845 мм		
Височина	1 500 мм		
Междусово разстояние	2 900 мм		
Следа			
Отпред/Отзад	1 575 мм/1 570 мм		

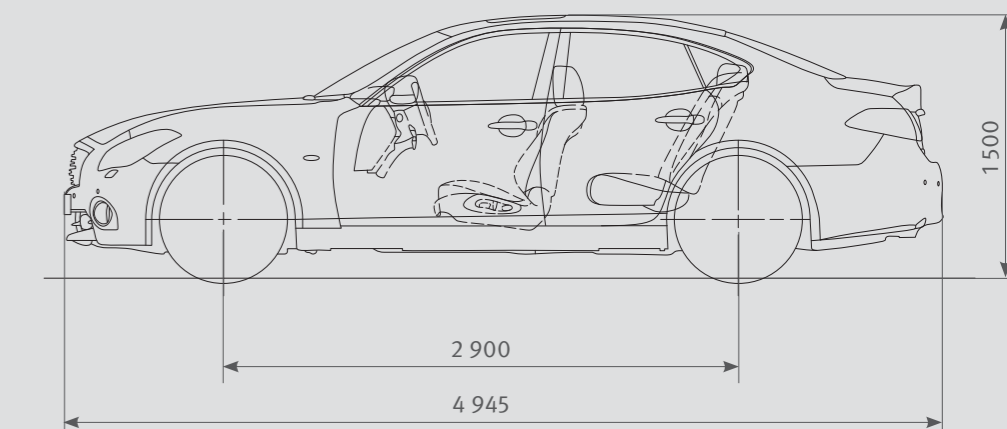
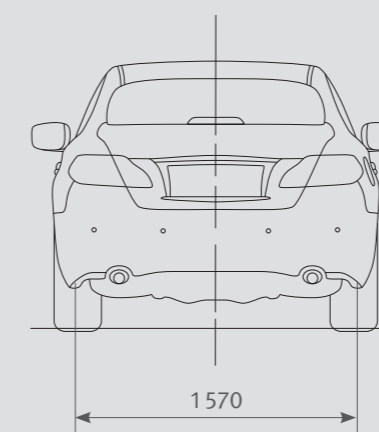
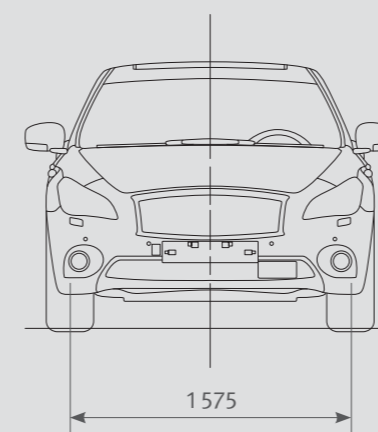
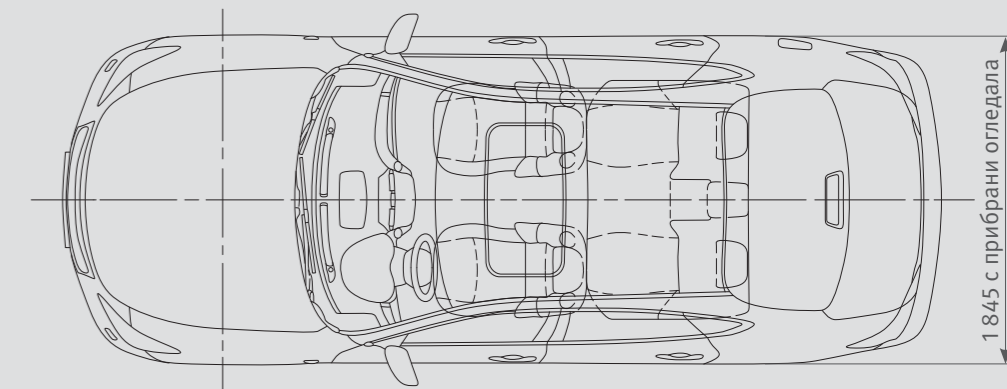

Всички размери са в мм.

INFINITI Еигоре запазва правото си да сменя по всяко време спецификациите и автомобилите, описани и показани в това издание.

Ценовата листа е валидна от 1 февруари 2011 г., България

ДОПЪЛНИТЕЛНИ СЕРВИЗНИ УСЛУГИ

Infiniti VIP Service*

Ние знаем, че вашето време е безценно. Така че, когато вашият Infiniti M се нуждае от поддръжка или ремонт, ние ще ви предложим безплатно взимане и връщане на посочен от вас адрес. Вие ни кажете кога и къде е удобно и ние ще се погрижим за останалото.

Infiniti Touring Assistance*

Infiniti Touring Assistance* е предназначена да ви предложи максимално удобство и спокойствие, докато пътувате. В редките случаи, когато може да имате нужда от помощ, нашият мобилен специалист ще бъде на разположение да ви осигури персонални услуги, както и колата ви да бъде обслужена от експерти – независимо от това къде се намирате през деня или нощта. Дори не е необходимо да пътувате във вашия Infiniti.

Гаранция и застраховка – обещание, изградено на базата на доверието*

Всеки автомобил Infiniti напуска фабриката с гаранция за най-добро качество: 3 год./100 000 км. Пълно покритие, 12-годишна гаранция против перфорираща корозия и ръжда, 3-годишна гаранция за дефекти на боята.



*Сроковете и условията могат да бъдат предмет на промяна по всяко време. Повече информация относно приложимите срокове и условия е налична на www.infinitibg.bg.

Ценовата листа е валидна от 1 февруари 2011 г., България





INFINITI

Inspired Performance



INFINITI Europe е подразделение на Nissan International SA Z.A. La Pièce – Bât B2 Route de l'Etraz 1180 Rolle, Швейцария

В съответствие с политиката на фирмата за постоянно подобрение на продуктите, INFINITI Europe си запазва правото да променя цените или спецификациите по всяко време без предупреждение. Тази ценова листа замества предишни ценови листи. Цените са относими към момента на печат на тази ценова листа и са само информативни, без да имат характера на оферта. Взети са всички мерки, за да се потвърди, че съдържанието на тази публикация е достоверно непосредствено преди отпечатването. Снимките в тази ценова листа не могат да бъдат използвани от трети лица. Тук посочените цени са препоръчителни. Посочените цени са в български лева (BGN), като са изчислени при фиксиран курс на БНБ 1 EUR = 1,95583 BGN. При промяна на валутния курс на БНБ, производителят запазва правото си за корекция на цените без предизвестие. Упоменатите крайни цени са с ДДС.

Дата на издаване: 1 февруари 2011 г.; Ценовата листа е валидна от 1 февруари 2011 г.. Референция: I20121MBGBG