



INFINITI

Inspired Performance



INFINITI G

CENY, VÝBAVA A TECHNICKÉ ÚDAJE

Sazby platné od
1. února 2012,
Česká republika

INFINITI G

Čas vydat se novým směrem. Vyzkoušejte dokonalou kombinaci dynamiky, výbavy a designu. Skutečně exkluzivní vůz oproti tolika jiným.



CENY MODELŮ

	Konečná cena bez daně	Konečná cena vč. daně (DPH 20%)
	Kč	Kč
Infiniti G		
G37 AT	945 833,33	1 135 000
GT		
G37 AT	985 333,33	1 182 400
GT Premium		
G37 AT	1 079 083,33	1 294 900
S		
G37x AT	1 113 791,67	1 336 550
S Premium		
G37 AT	1 156 000,00	1 387 200

	Motor	Převodovka	Zdvihový objem ccm	Výkon/točivý moment k (kW)/N.m	Odhadovaná spotřeba paliva ¹ l/100 km			Emise CO ₂ ¹ g/km
					město	mimo město	kombinovaná	
Infiniti G								
G37 AT	3,7 l V6 (benzinový)	Automatická převodovka (AP)	3 696	320 (235)/360	15,3	7,8	10,5	246
GT								
G37 AT	3,7 l V6 (benzinový)	Automatická převodovka (AP)	3 696	320 (235)/360	15,3	7,8	10,5	246
GT Premium								
G37 AT	3,7 l V6 (benzinový)	Automatická převodovka (AP)	3 696	320 (235)/360	15,3	7,8	10,5	246
S								
G37x AT	3,7 l V6 (benzinový)	Automatická převodovka (AP)	3 696	320 (235)/360	15,7	8,2	11,0	255
S Premium								
G37 AT	3,7 l V6 (benzinový)	Automatická převodovka (AP)	3 696	320 (235)/360	15,3	7,8	10,5	246

¹Uvedené hodnoty byly stanoveny na základě měřicích metod podle poslední úpravy Směrnice 80/1286/EEC. Mějte prosím na paměti, že v souladu se Směrnicí 1999/94/EC, modifikovanou Směrnicí 2003/73/EC, závisí spotřeba paliva a úroveň CO₂ emisí vozu nejenom na efektivním využití paliva ve voze, ale jsou ovlivněny též stylem jízdy a dalšími mimotechnickými faktory.

CENY VOLITELNÉ VÝBAVY

	Infiniti G	GT	GT Premium	S	S Premium	Konečná cena bez daně Kč	Konečná cena vč. daně (DPH 20%) Kč
Metalická barva karoserie	<input type="checkbox"/>	<input type="checkbox"/>	<input type="checkbox"/>	<input type="checkbox"/>	<input type="checkbox"/>	18 333,33	22 000



Standardní výbava
 Výbava za příplatek
 - Nelze

BARVY A OBLOŽENÍ

	Infiniti G		GT/GT Premium		S/S Premium	
Čalounění	Látka		Kůže			
Barvy interiéru (kód)	Graphite (G)	Wheat (P)	Graphite (G)	Stone (X)	Graphite (G)	
Barvy exteriéru	Kódové označení	Typ				
Black Obsidian	KH3	Základní	<input checked="" type="checkbox"/>	<input checked="" type="checkbox"/>	<input checked="" type="checkbox"/>	<input checked="" type="checkbox"/>
Vibrant Red	A54		<input checked="" type="checkbox"/>	<input checked="" type="checkbox"/>	<input checked="" type="checkbox"/>	<input checked="" type="checkbox"/>
Blue Slate	K52		<input type="checkbox"/>	<input type="checkbox"/>	<input type="checkbox"/>	<input type="checkbox"/>
Graphite Shadow	KAD	Metalická	<input type="checkbox"/>	<input type="checkbox"/>	<input type="checkbox"/>	<input type="checkbox"/>
Malbec Black	GAC		<input type="checkbox"/>	<input type="checkbox"/>	<input type="checkbox"/>	<input type="checkbox"/>
Liquid Platinum	K23		<input type="checkbox"/>	<input type="checkbox"/>	<input type="checkbox"/>	<input type="checkbox"/>
Moonlight White	QAA		<input type="checkbox"/>	<input type="checkbox"/>	<input type="checkbox"/>	<input type="checkbox"/>
Smokey Quartz	KAC		<input type="checkbox"/>	<input type="checkbox"/>	<input type="checkbox"/>	<input type="checkbox"/>
Obložení interiéru						
Shodo Aluminium			<input checked="" type="checkbox"/>	<input checked="" type="checkbox"/>	<input checked="" type="checkbox"/>	<input checked="" type="checkbox"/>

Standardní výbava
 Výbava za příplatek
 - Nelze

VÝBAVA

	Infiniti G	GT	GT Premium	S	S Premium
PROVOZNÍ PARAMETRY					
Aktivní řízení všech kol (4WAS – 4 Wheel Active Steering)	-	-	-	-	■
Samosvorný diferenciál s viskózní spojkou (LSD – viscous Limited Slip Differential)	-	-	-	-	■
Posilovač řízení s proměnlivým účinkem	■	■	■	■	■
Sportovní odpružení	-	-	-	-	■
Režim pro jízdu na sněhu	-	-	-	■	-
BEZPEČNOST					
Brzdy s protilehlými třmeny (vpředu čtyřpístkové, vzadu dvoupístkové)	-	-	-	-	■
Systém monitorování tlaku v pneumatikách (s varovnou funkcí) (TPMS – Tyre Pressure Monitoring System)	-	-	-	-	■
6 airbagů (čelní airbagy na straně řidiče a spolujezdce, boční airbagy na ochranu kyčlí a hrudníku, podélné hlavové airbagy): V případě nehody senzory během několika milisekund aktivují airbagy. Boční airbagy se nacházejí v opěrách předních sedadel. Pohybují se současně se sedadlem a zvyšují tak bezpečnost v případě srážky. U některých typů bočních nárazů jsou aktivovány airbagy umístěné nad bočními okny. Tyto airbagy dále zvyšují ochranu tím, že zůstávají nafouknuté mnohem delší dobu, což je užitečné zejména při převrácení vozidla.	■	■	■	■	■
Aktivní opěrky hlavy vpředu: Aktivní chrániče hlavy u předních sedadel se při určitých typech zadních srážek posouvají vpřed a nahoru, aby podepřely hlavu a snížily riziko poranění krční páteře.	■	■	■	■	■
Dešťový a světelný senzor	■	■	■	■	■
Automatické stmívání vnitřního zpětného zrcátka	■	■	■	■	■
Tempomat	■	■	■	■	-
Omezovač rychlosti	■	■	■	■	■
Inteligentní tempomat (ICC – Intelligent Cruise Control) pro celý rozsah rychlostí a inteligentní brzdový asistent (IBA – Intelligent Brake Assist): Když se vzdálenost od vozidla před vámi významně zkrátí, inteligentní tempomat (ICC – Intelligent Cruise Control) vůz Infiniti automaticky zpomalí, dokud opět nezískáte předem nastavený odstup. Jakmile se provoz uvolní, inteligentní tempomat automaticky obnoví nastavenou rychlost jízdy. Systém sledování vozidel při nízkých rychlostech (LSF – Low-Speed Following) automaticky přizpůsobuje rychlost podle situace, například v hustém městském provozu.	-	-	-	-	■
KOLA					
Nouzové dojezdové kolo	■	■	■	■	■
18" kola z hliníkové slitiny s 5 zdvojenými paprsky ve sportovním provedení	-	-	-	■	■

■ Standardní výbava
□ Výbava za příplatek
- Nelze

	Infiniti G	GT	GT Premium	S	S Premium
KOLA (pokračování)					
18" kola z hliníkové slitiny se 7 zdvojenými paprsky	■	■	■	-	-
EXTERIÉR					
Vnější detaily provedené v barvě karoserie	■	■	■	■	■
Vnější zpětná zrcátka v barvě karoserie	■	■	■	■	■
Vyhřívání a elektricky sklopná vnější zpětná zrcátka	■	■	■	■	■
Vnější označení znakem „S“ v červené barvě	-	-	-	■	■
Kouřové kryty světlometů	-	-	-	■	■
Bixenonové adaptivní světlomety (AFS – Adaptive Front-lighting System) s ostříkovači a systémem automatického vyrovnávání výšky: Tento systém naklápí bixenonové světlomety v závislosti na natočení volantu a rychlosti vozidla. Výsledkem je lepší viditelnost při nočních jízdách po klikatých silnicích.	■	■	■	■	■
Mlhová světla vpředu i vzadu	■	■	■	■	■
Zadní světla LED	□	□	□	□	□
Metalická barva karoserie	■	■	■	■	■
Lak odolný proti poškrábání (Scratch Shield)	■	■	■	■	■
Elektricky ovládané střešní okno	-	-	■	-	■
TECHNOLOGIE					
Barevný centrální displej s ovladačem Infiniti Controller: Ústředním ovládacím prvkem je ovladač Infiniti Controller, se kterým máte při řízení vše pod kontrolou. Displej a nabídky můžete jednoduše ovládat páčkami. Na dosah máte také druhou sadu ovládacích prvků pro zvukový systém. Vše je důmyslně vyladěno a podřízeno tomu nejdůležitějšímu – abyste se dobře bavili.	■	■	-	-	-
Parkovací čidla vpředu a vzadu se zobrazováním: Když se blížíte k překážce, vůz vás upozorní zvukovými signály ve zkracujících se intervalech. Můžete tak snadno a přesně odhadovat vzdálenosti při parkování.	■	■	-	-	-
Technologie Bluetooth® pro připojení mobilního telefonu a hlasové ovládání: Systém Bluetooth® hands-free automaticky propojí váš mobilní telefon s palubním počítačem v okamžiku, kdy nastoupíte do vozidla. Můžete telefonovat a přijímat hovory prostřednictvím zvukového systému vozidla, aniž byste museli sundat ruce z volantu nebo spustit oči ze silnice.	■	■	■	■	■
Přehrávání audia přes Bluetooth® (audio streaming)	■	■	■	■	■

■ Standardní výbava
□ Výbava za příplatek
- Nelze

	Infiniti G	GT	GT Premium	S	S Premium
TECHNOLOGIE (pokračování)					
Klíč I-Key s inteligentním přístupem, otevírání zavazadlového prostoru, inteligentní zapalování: Jakmile se ke svému Infiniti přiblížíte a dotknete se senzoru na dveřích nebo zavazadlovém prostoru, inteligentní klíč vám automaticky odemkne. Po nastoupení můžete nastartovat motor pouhým stisknutím tlačítka. Sedadlo, volant a vnější zrcátka se mezitím automaticky přizpůsobí vašemu uloženému nastavení (k dispozici pouze v kombinaci s koženými sedadly).	■	■	■	■	■
Nastavení sedadla řidiče, sloupku řízení a vnějších zpětných zrcátek ukládané do paměti (propojení s I-Key)	-	■	■	■	■
Elektricky ovládaná okna všech dveří s automatickým zavíráním (propojení s klíčem I-Key)	■	■	■	■	■
Balíček multimediální výbavy: - Centrální dotykový displej s vysokým rozlišením s ovladačem Infiniti Controller - Zadní kamera, parkovací čidla vpředu a vzadu se zobrazováním - 30 GB HDD navigační systém s RDS-TMC (Traffic Message Channel), průvodci Michelin a 3D POI zájmové body - Systém hlasového ovládání pro navigaci - Bose® Premium Sound System s 10 reproduktory - Přehrávač CD/DVD kompatibilní s MP3 WMA DivX, 10 GB Infiniti Music Box s podporou databáze hudby Gracenote®	-	-	■	■	■
POHODLÍ					
Systém osvětlení po vystoupení z vozidla (Follow Me Home)	■	■	■	■	■
Analogové hodiny Infiniti	■	■	■	■	■
Dvouzónová adaptivní klimatizace se samočinnou recirkulací	■	■	■	■	■
Zadní výdechy klimatizace	■	■	■	■	■
Osvětlená vnitřní zrcátka (u řidiče a předního spolujezdce)	■	■	■	■	■
ZVUK					
Audio soustava se 7 reproduktory	■	■	-	-	-
Konektor USB/iPod a kompatibilní audio konektor RCA	■	■	■	■	■
CD přehrávač kompatibilní s formáty MP3 a WMA, 2 GB Infiniti Music Box	■	■	-	-	-
Balíček multimediální výbavy	-	-	■	■	■

■ Standardní výbava
□ Výbava za příplatek
- Nelze

	Infiniti G	GT	GT Premium	S	S Premium
INTERIÉR					
Multifunkční volant	■	■	■	■	■
Kožený potah volantu a hlavice řadicí páky	■	■	■	■	■
Sloupek řízení výškově a podélně nastavitelný (elektricky)	■	■	■	■	■
Hliníkové pedály a opěrka pro chodidlo	-	-	-	■	■
Hliníkové obložení interiéru s povrchovou úpravou Shodo	■	■	■	■	■
SEDADLA					
Látkové čalounění sedadel	■	-	-	-	-
Kožené čalounění sedadel	-	■	■	■	■
Sedadlo řidiče elektricky nastavitelné v 8 směrech	■	-	-	-	-
Sedadlo řidiče elektricky nastavitelné v 10 směrech	-	■	■	-	-
Sedadlo řidiče elektricky nastavitelné ve 14 směrech	-	-	-	■	■
Sedadlo spolujezdce elektricky nastavitelné ve 4 směrech	■	-	-	-	-
Sedadlo spolujezdce elektricky nastavitelné v 8 směrech	-	■	■	■	■
Sportovní sedadla vpředu, včetně elektrického nastavení bočního vedení (pouze u řidiče) a šířky opěradla (pouze u řidiče), ručně ovládané prodloužení sedáku	-	-	-	■	■
Bederní opěra páteře u řidiče (manuální nastavení)	■	-	-	-	-
Bederní opěra páteře u řidiče (elektrické nastavení)	-	■	■	■	■
Vyhřívané sedadlo řidiče a spolujezdce	-	■	■	■	■
Otvor s integrovaným vakem na lyže	■	■	■	■	■
Systém ISOFIX pro ukotvení dětských autosedaček na zadních sedadlech: Infiniti má zadní sedadla vybavená systémem ISOFIX, který umožňuje bezpečně upevnit dětskou sedačku kompatibilní s tímto standardem.	■	■	■	■	■
OBJEM ZAVAZADLOVÉHO PROSTORU					
Lékárnička a výstražný trojúhelník	■	■	■	■	■

■ Standardní výbava
□ Výbava za příplatek
- Nelze

TECHNICKÉ ÚDAJE

	G37 AT	G37x AT
MOTOR		
Typ paliva	Benzín	
Počet válců	V6	
Objem	3 696 ccm	
Ventilový rozvod	DOHC, 4 ventily na válec, vačkové hřídele s povrchovou úpravou Micro Finish. Ocelové sací i výfukové ventily. Systém variabilního otevírání a zdvihu sacích ventilů (VVEL) zvyšuje výkon a současně snižuje emise i spotřebu paliva	
Systém sání	Systém sání s vysokým průtokem vzduchu	
Výfukový systém	Dvojitý výfukový systém	
Výkon	235 kW (320 k) při 7 000 ot/min	
Točivý moment	360 N.m při 5 200 ot/min	
Převodovka	Elektronicky řízená sedmistupňová automatická převodovka s manuálním režimem a řadicími páčkami z hořčíkové slitiny. Převodovka je vybavena funkcí učení, která sleduje styl jízdy řidiče a přizpůsobuje mu automatické řazení převodových stupňů. Režim ručního řazení nabízí sekvenční změnu převodových stupňů	
Poháněná náprava	Pohon zadních kol (RWD – Rear-Wheel Drive)	Pohon všech kol (AWD – All-Wheel Drive)
Emisní norma	Euro 5	
PROVOZNÍ PARAMETRY		
Maximální rychlost	250 km/h	240 km/h
0–100 km/h	5,9 s	6,0 s
Odhadovaná spotřeba paliva ¹		
město	15,3 l/100 km	15,7 l/100 km
mimo město	7,8 l/100 km	8,2 l/100 km
kombinovaná	10,5 l/100 km	11,0 l/100 km
Emise CO ₂ ¹	246 g/km	255 g/km

¹Uvedené hodnoty byly stanoveny na základě měřicích metod podle poslední úpravy Směrnice 80/1286/EEC. Mějte prosím na paměti, že v souladu se Směrnicí 1999/94/EC, modifikovanou Směrnicí 2003/73/EC, závisí spotřeba paliva a úroveň CO₂ emisí vozu nejenom na efektivním využití paliva ve voze, ale jsou ovlivněny též stylem jízdy a dalšími mimotechnickými faktory.

	G37 AT	G37x AT
OVLADATELNOST		
Řízení	Hřebenové řízení vybavené posilovačem s proměnlivým účinkem podle rychlosti vozidla	
Typ	Hřebenové řízení vybavené posilovačem s proměnlivým účinkem podle rychlosti vozidla	
Průměr otáčení	10,8 m	11,2 m
Zavěšení kol	Nezávislé, dvojitě lichoběžníkové závěsy s vinutými pružinami a tlumiči, stabilizátor	
Vpředu	Nezávislé, dvojitě lichoběžníkové závěsy s vinutými pružinami a tlumiči, stabilizátor	
Vzadu	Nezávislé, víceprvkové zavěšení s vinutými pružinami a tlumiči, stabilizátor	
Brzdy	Kotouče s odvětráváním o průměru 320 mm vpředu/308 mm vzadu; případně kotouče s odvětráváním o průměru 355 mm vpředu/350 mm vzadu s protilehlými hliníkovými třmeny (vpředu čtyřpístkové, vzadu dvoupístkové) (u modelu S Premium)	
Vpředu/vzadu	Kotouče s odvětráváním o průměru 320 mm vpředu/308 mm vzadu; případně kotouče s odvětráváním o průměru 355 mm vpředu/350 mm vzadu s protilehlými hliníkovými třmeny (vpředu čtyřpístkové, vzadu dvoupístkové) (u modelu S Premium)	Kotouče s odvětráváním o průměru 320 mm vpředu/308 mm vzadu
Kola a pneumatiky	Vpředu: kola z hliníkové slitiny 18 x 7,5" s pneumatikami 225/50 R 18 W; vzadu: kola z hliníkové slitiny 18 x 8,5" s pneumatikami 245/45 R 18 W	Vpředu i vzadu: kola z hliníkové slitiny 18 x 7,5", pneumatiky 225/50 R 18 W
OBJEMY A HMOTNOSTI		
Pohotovostní hmotnost	1 719 kg	1 801 kg
Celková hmotnost vozidla (provozoschopný stav)	2 230 kg	2 290 kg
Hmotnost taženého vozidla		
Hmotnost taženého vozidla – nebrzděný přívěš	750 kg	
Hmotnost taženého vozidla – brzděné	1 500 kg	
Objem zavazadlového prostoru	450 l	
Palivová nádrž	80 l	

ROZMĚRY

	G37 AT	G37x AT
EXTERIÉR		
Součinitel aerodynamického odporu	0,29 x 2,19	
Celková délka	4 780 mm	
Celková šířka	1 770 mm	
bez zpětných zrcátek	1 770 mm	
Celková výška		
bez podélných střešních nosičů	1 447 mm	1 467 mm
Rozvor náprav	2 850 mm	
Rozchod kol		
Vpředu/vzadu	1 520 mm/1 520 mm	1 520 mm/1 530 mm

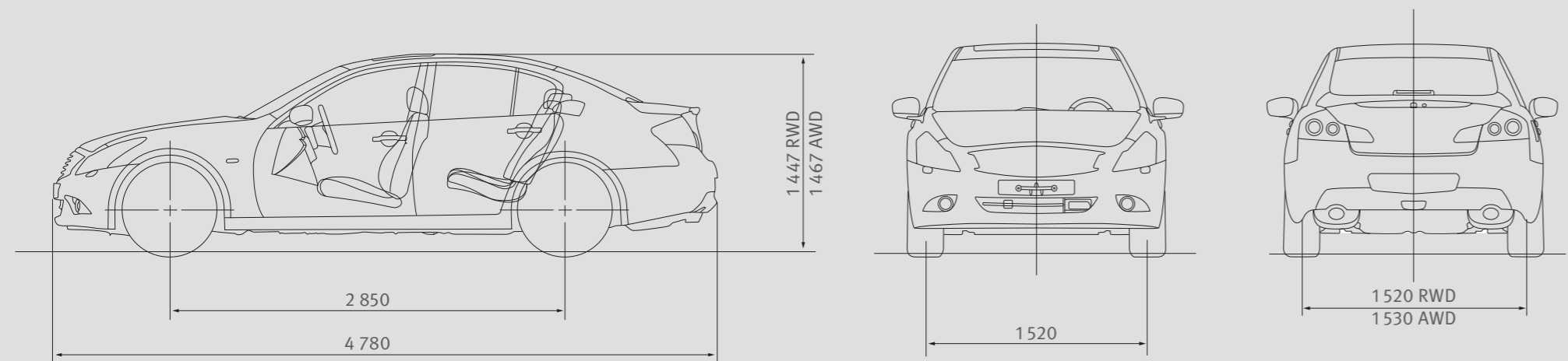
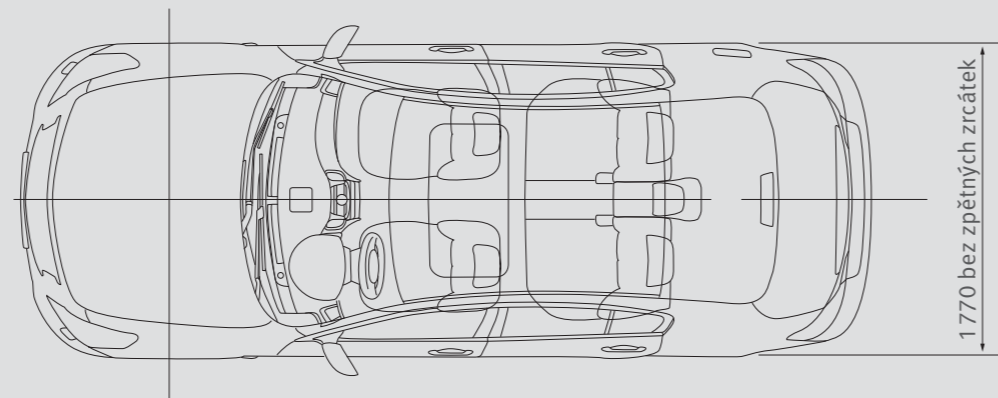

Všechny rozměry jsou uvedeny v mm.

SLUŽBY NA MÍRU

Infiniti VIP Service*

Jsme přesvědčeni, že když naši zákazníci potřebují navštívit servis, neměli by být nuceni vážit dlouhou cestu ani ztrácet čas v provozu. Proto nabízíme službu VIP Service, v rámci které vyzvedneme vaše Infiniti v místě vašeho bydliště nebo zaměstnání, odvezeme jej do nejbližšího centra Infiniti a opět vám jej vrátíme na vybraném místě a ve vybraný čas*. Službu vyzvednutí a vrácení vozu můžete využívat při pravidelné údržbě po dobu tří let. Bližší informace získáte od místního centra Infiniti.

Infiniti Touring Assistance*

Infiniti Touring Assistance* je navržena tak, abyste si na cestách užili vrchovatě pohodlí a klidu. Nastane-li velmi vzácný případ, kdy byste potřebovali s vozem na cestách pomoci, k dispozici vám budou mobilní specialisté, kteří se již postarají o to, aby se vám dostalo ryze osobních služeb a váš vůz byl výhradně v rukou odborníků – bez ohledu na místo nebo denní či noční hodinu. Dokonce ani nemusíte cestovat ve svém Infiniti.

Záruka a jistota – slib založený na důvěře*

Každý vůz Infiniti opouští výrobní závod se zárukou nejvyšší kvality: 3 roky/100 000 km plná záruka, 12 let na prorezivění karoserie, 3 roky na vady laku.



*Za konkrétních podmínek, které se mohou v průběhu času měnit. Další informace o platných podmínkách najdete na stránkách www.infiniticars.cz.



INFINITI

Inspired Performance



INFINITI Europe Divize Nissan International SA Z.A. La Pièce – Bât. B2 Route de l'Etraz 1180 Rolle Švýcarsko

Fotografie použité v tomto dokumentu jsou pouze ilustrativní. Uvedené údaje jsou pouze pro informační účely a nepředstavují návrh smlouvy. Ceny jsou uvedeny v českých korunách (Kč). Ceny jsou platné v době tisku tohoto dokumentu. Ceny jsou pouze doporučené. Tento ceník nahrazuje dříve platné ceníky. Přestože jsme tento ceník připravovali maximálně pečlivě, nelze vyloučit případné chyby. Společnost INFINITI Europe si vyhrazuje právo kdykoliv bez předchozího upozornění změnit technické údaje, popis produktu, ceny a aplikace.

Ceník vydán dne: 1. února 2012. Ceník platí od data: 1. února 2012. Reference: I2121G37PLCZCZ