



INFINITI

Inspired Performance



INFINITI M

CENY, VÝBAVA A TECHNICKÉ ÚDAJE

Sazby platné od
1. února 2011,
Česká republika

INFINITI M

S vozem Infiniti M si můžete vychutnat výkon po všech stránkách. Fascinující linie ve stylu coupé, prostorný luxusní interiér a inovace zaměřené na pohodlí a bezpečnost. Infiniti M nabízí potěšení pro všechny smysly a s ničím nesrovnatelnou radost z jízdy.



CENY MODELŮ

	Konečná cena bez daně	Konečná cena vč. daně (DPH 20%)
	Kč	Kč
Infiniti M		
M37 AT	1 105 416,67	1 326 500
M30d AT	1 126 250,00	1 351 500
GT		
M37 AT	1 169 166,67	1 403 000
M30d AT	1 190 000,00	1 428 000
M35h AT	1 213 558,33	1 456 270
GT Premium		
M37 AT	1 299 166,67	1 559 000
M30d AT	1 320 000,00	1 584 000
M35h AT	1 343 558,33	1 612 270
S		
M37 AT	1 222 333,33	1 466 800
M30d AT	1 243 166,67	1 491 800
S Premium		
M37 AT	1 352 333,33	1 622 800
M30d AT	1 373 166,67	1 647 800

Ceny jsou uvedeny v českých korunách (Kč). Ceny jsou platné v době tisku tohoto dokumentu. Ceny jsou pouze doporučené. Tento ceník nahrazuje dříve platné ceníky.

Sazby platné od 1. února 2011, Česká republika

	Motor	Převodovka	Zdvihový objem ccm	Výkon/točivý moment k (kW)/N.m	Odhadovaná spotřeba paliva ¹ l/100 km			Emise CO ₂ ¹ g/km
					město	mimo město	kombinovaná	
Infiniti M								
M37	3,7 l V6 (benzinový)	Automatická převodovka (AP)	3 696	320 (235)/360	14,9	7,4	10,2	235
M30d	3,0 l V6 (dieselový)		2 993	238 (175)/550	10,3	5,9	7,5	199
GT								
M37	3,7 l V6 (benzinový)	Automatická převodovka (AP)	3 696	320 (235)/360	14,9	7,4	10,2	235
M30d	3,0 l V6 (dieselový)		2 993	238 (175)/550	10,3	5,9	7,5	199
M35h	3,5 l V6 (hybridní)		3 498	364 (268)/350	9,2	5,7	7,0	162
GT Premium								
M37	3,7 l V6 (benzinový)	Automatická převodovka (AP)	3 696	320 (235)/360	14,9	7,4	10,2	235
M30d	3,0 l V6 (dieselový)		2 993	238 (175)/550	10,3	5,9	7,5	199
M35h	3,5 l V6 (hybridní)		3 498	364 (268)/350	9,2	5,7	7,0	162
S								
M37	3,7 l V6 (benzinový)	Automatická převodovka (AP)	3 696	320 (235)/360	14,9	7,4	10,2	235
M30d	3,0 l V6 (dieselový)		2 993	238 (175)/550	10,3	5,9	7,5	199
S Premium								
M37	3,7 l V6 (benzinový)	Automatická převodovka (AP)	3 696	320 (235)/360	14,9	7,4	10,2	235
M30d	3,0 l V6 (dieselový)		2 993	238 (175)/550	10,3	5,9	7,5	199

¹ Uvedené hodnoty byly stanoveny na základě měřicích metod podle poslední úpravy Směrnice 80/1286/EEC. Mějte prosím na paměti, že v souladu se Směrnicí 1999/94/EC, modifikovanou Směrnicí 2003/73/EC, závisí spotřeba paliva a úroveň CO₂ emisí vozu nejenom na efektivním využití paliva ve voze, ale jsou ovlivněny též stylem jízdy a dalšími mimotechnickými faktory.

Ceny jsou uvedeny v českých korunách (Kč). Ceny jsou platné v době tisku tohoto dokumentu. Ceny jsou pouze doporučené. Tento ceník nahrazuje dříve platné ceníky.

Sazby platné od 1. února 2011, Česká republika

CENY VOLITELNÉ VÝBAVY

	Infiniti M	GT	GT Premium	S	S Premium	Konečná cena bez daně Kč	Konečná cena vč. daně (DPH 20%) Kč
Metalická barva karoserie	<input type="checkbox"/>	<input type="checkbox"/>	<input type="checkbox"/>	<input type="checkbox"/>	<input type="checkbox"/>	19 166,67	23 000
Balíček multimediální výbavy a systém klimatizace Forest Air™: - Centrální dotykový displej s vysokým rozlišením s ovladačem Infiniti Controller - 30 GB HDD navigační systém s RDS-TMC (Traffic Message Channel), průvodci Michelin a 3D POI zájmové body - Přehrávač CD/DVD kompatibilní s MP3 WMA DivX, 10 GB Infiniti Music Box s podporou databáze hudby Gracenote® - Systém hlasového ovládání pro navigaci - Bose® Premium Surround Sound System se zvukem v režimu 5.1 a 16 reproduktory - Systém Forest Air™ se samočinnou recirkulací, režimem lesního vánku, čističem vzduchu Plasmacluster a polyfenolovým filtrem	-	<input type="checkbox"/>	<input checked="" type="checkbox"/>	<input type="checkbox"/>	<input checked="" type="checkbox"/>	75 000,00	90 000

Ceny jsou uvedeny v českých korunách (Kč). Ceny jsou platné v době tisku tohoto dokumentu. Ceny jsou pouze doporučené. Tento ceník nahrazuje dříve platné ceníky.

Sazby platné od 1. února 2011, Česká republika

- Standardní výbava
- Výbava za příplatek
- Nelze

BARVY A OBLOŽENÍ

	Infiniti M	GT/GT Premium			S/S Premium	
Čalounění	Látka	Kůže				
Barvy interiéru (kód)	Graphite (G)	Graphite (G)	Java (P)	Graphite (G)	Stone (Z)	
Barvy exteriéru	Kód	Typ				
Black Obsidian	KH3	Základní				
Moonlight White	QAA	<input type="checkbox"/>	<input type="checkbox"/>	<input type="checkbox"/>	<input type="checkbox"/>	<input type="checkbox"/>
Liquid Platinum	K23	<input type="checkbox"/>	<input type="checkbox"/>	<input type="checkbox"/>	<input type="checkbox"/>	<input type="checkbox"/>
Platinum Graphite	K51	<input type="checkbox"/>	<input type="checkbox"/>	<input type="checkbox"/>	<input type="checkbox"/>	<input type="checkbox"/>
Arctic Silver	KBB	Metalická				
Storm Front Grey	KAT	<input type="checkbox"/>	<input type="checkbox"/>	<input type="checkbox"/>	<input type="checkbox"/>	<input type="checkbox"/>
Harbour Blue	RAM	<input type="checkbox"/>	<input type="checkbox"/>	<input type="checkbox"/>	<input type="checkbox"/>	<input type="checkbox"/>
Malbec Black	GAC	<input type="checkbox"/>	<input type="checkbox"/>	<input type="checkbox"/>	<input type="checkbox"/>	<input type="checkbox"/>
Obložení interiéru						
Dřevěné obložení Japanese Ash		■	-	-	-	-
Dřevěné obložení White Ash s povrchovou úpravou Silver Powder		-	■	■	-	-
Obložení Black Lacquer		-	-	-	■	■

Ceny jsou uvedeny v českých korunách (Kč). Ceny jsou platné v době tisku tohoto dokumentu. Ceny jsou pouze doporučené. Tento ceník nahrazuje dříve platné ceníky.

Sazby platné od 1. února 2011, Česká republika

- Standardní výbava
- Výbava za příplatek
- Nelze

VÝBAVA

	Infiniti M	GT	GT Premium	S	S Premium
PROVOZNÍ PARAMETRY					
Sedmistupňová automatická převodovka s režimem ručního řazení	■	■	■	-	-
Sedmistupňová automatická převodovka s režimem ručního řazení a páčkami řazení z hořčíkové slitiny pod volantem	-	-	-	■	■
Aktivní řízení všech kol (4WAS – 4 Wheel Active Steering): Systém 4WAS neustále sleduje úhel volantu a rychlost vozidla. Je-li třeba, systém 4WAS změní poměr řízení a (při vyšších rychlostech) rovněž úhel zadních kol s ohledem na lepší stabilitu a dynamické vlastnosti vozidla.	-	-	-	■	■
Dynamická optimalizace zatáčení (DCE – Dynamic Cornering Enhancement): Systém DCE využívá technologii ESP pro rozdělování brzdné síly mezi jednotlivá kola a řízení točivého momentu motoru v závislosti na úhlu natočení volantu. Systém DCE přispívá k plynulosti jízdy a ovladatelnosti vozidla.	-	-	■	-	■
Posilovač řízení s proměnlivým účinkem	■	■	■	■	■
Sportovní odpružení	-	-	-	■	■
Rekupační brzdy (pouze s hybridním motorem V6 3,5 l): Rekupační brzdy hybridního vozu Infiniti M35h umožňují zpětnou přeměnu kinetické energie na elektrickou a její uložení do baterií pro pozdější využití k pohonu vozidla. Výsledkem je nižší spotřeba paliva.	-	■	■	-	-
BEZPEČNOST					
Brzdy s protilehlými třmeny (vpředu čtyřpístkové, vzadu dvoupístkové)	-	-	-	■	■
Systém monitorování tlaku v pneumatikách (se zobrazováním tlaku) (TPMS – Tyre Pressure Monitoring System)	■	■	■	■	■
Asistent rozjezdu do kopce	■	■	■	■	■
6 airbagů (čelní airbasy na straně řidiče a spolujezdce, boční airbasy na ochranu kyčlí a hrudníku, podélné hlavové airbasy)	■	■	■	■	■
Aktivní opěrky hlavy vpředu	■	■	■	■	■
Dešťový a světelný senzor	■	■	■	■	■
Automatické stmívání vnitřního zpětného zrcátka	■	■	■	■	■
Omezovač rychlosti	■	■	■	■	■

- Standardní výbava
- Výbava za příplatek
- Nelze

Ceny jsou uvedeny v českých korunách (Kč). Ceny jsou platné v době tisku tohoto dokumentu. Ceny jsou pouze doporučené. Tento ceník nahrazuje dříve platné ceníky.

Sazby platné od 1. února 2011, Česká republika

	Infiniti M	GT	GT Premium	S	S Premium
BEZPEČNOST (pokračování)					
Tempomat	■	■	-	■	-
Balíček prvků dynamické bezpečnosti (Dynamic Safety Shield):					
- Inteligentní tempomat (ICC – Intelligent Cruise Control) se systémem sledování vozidel při nízkých rychlostech (LSF – Low Speed Following): Když se vzdálenost od vozidla před vámi významně zkrátí, inteligentní tempomat (ICC – Intelligent Cruise Control) vůz Infiniti automaticky zpomalí, dokud opět nezískáte předem nastavený odstup. Jakmile se provoz uvolní, inteligentní tempomat automaticky obnoví nastavenou rychlost jízdy. Systém sledování vozidel při nízkých rychlostech (LSF – Low-Speed Following) automaticky přizpůsobuje rychlost podle situace, například v hustém městském provozu.					
- Systémy sledování slepého úhlu (BSW – Blind Spot Warning) a Blind Spot Intervention™: Systém BSW upozorňuje řidiče na přítomnost jiného vozidla ve slepém úhlu při změně jízdního pruhu. Technologie Blind Spot Intervention™ jako první na světě pomáhá řidiči vrátit se do středu pruhu s využitím selektivního brzdění.	-	-	■	-	■
- Asistent kontroly vzdálenosti (DCA – Asistent Distance Control): Intuitivně pomáhá řidiči uvolnit plyn a použít brzdy a snižuje tak riziko nárazu do vozidla vpředu.					
- Varování před čelní srážkou (FCW – Forward Collision Warning): Systém FCW upozorní řidiče na hrozící srážku.					
- Systémy upozornění a prevence vyjetí z pruhu (LDW – Lane Departure Warning a LDP – Lane Departure Prevention): Systém LDP rozpozná neúmyslný odklon od přímého směru a pomůže řidiči vrátit se zpět do středu pruhu.					
- Inteligentní brzdový asistent (IBA – Intelligent Brake Assist): Systém IBA aktivuje brzdy pro snížení rychlosti a zmírnění škody, když se srážka stane nevyhnutelnou.					
Zvukové varování chodců před blížícím se vozidlem (VSP – Approaching Vehicle Sound for Pedestrians) (pouze s hybridním motorem V6 3,5 l): Zvuková signalizace, která upozorňuje chodce na blížící se hybridní vůz Infiniti M35h. Tento systém je automaticky aktivní od rozjezdu do rychlosti 30 km/h a při zpomalování vozidla se opětovně aktivuje při 25 km/h. Výška tónu se mění v závislosti na rychlosti jízdy a na tom, zda vůz M35h zrychluje nebo zpomaluje.	-	■	■	-	-
KOLA					
Nouzové dojezdové kolo	■	■	■	■	■
18" kola z hliníkové slitiny s 10 paprsky	■	■	■	-	-
20" kola z hliníkové slitiny s 5 paprsky ve sportovním provedení	-	-	-	■	■

- Standardní výbava
- Výbava za příplatek
- Nelze

Ceny jsou uvedeny v českých korunách (Kč). Ceny jsou platné v době tisku tohoto dokumentu. Ceny jsou pouze doporučené. Tento ceník nahrazuje dříve platné ceníky.

Sazby platné od 1. února 2011, Česká republika

EXTERIÉR

- Vnější detaily provedené v barvě karoserie
- Vnější zpětná zrcátka v barvě karoserie
- Sklopná zrcátka pro couvání
- Vyhřívaná a elektricky sklopná vnější zpětná zrcátka
- Chromované kliky dveří
- Přední nárazník se sportovním designem
- Vnější označení znakem „S“ v červené barvě
- Označení „HYBRID“ (pouze s hybridním motorem V6 3,5 l)
- Černé kryty světlometů

Bixenonové adaptivní světlomety (AFS – Adaptive Front-lighting System) s ostřikovači a systémem automatického vyrovnávání výšky: Tento systém naklápí bixenonové světlomety v závislosti na natočení volantu a rychlosti vozidla. Výsledkem je lepší viditelnost při nočních jízdách po klikatých silnicích.

- Mlhová světla vpředu i vzadu
- Zadní světla LED
- Metalická barva karoserie
- Lak odolný proti poškrábání (Scratch Shield)

TECHNOLOGIE

Volič jízdního režimu Infiniti Drive (normální, ekonomický, sportovní režim a režim sněh): Integrovaný systém řízení vozidla, který umožňuje otočením přepínače nastavit motor a převodovku vozu Infiniti do jednoho ze čtyř režimů (standardní, sportovní, sněh a ekonomický).

- Kontrolka ekonomické jízdy

	Infiniti M	GT	GT Premium	S	S Premium
Vnější detaily provedené v barvě karoserie	■	■	■	■	■
Vnější zpětná zrcátka v barvě karoserie	■	■	■	■	■
Sklopná zrcátka pro couvání	■	■	■	■	■
Vyhřívaná a elektricky sklopná vnější zpětná zrcátka	■	■	■	■	■
Chromované kliky dveří	■	■	■	■	■
Přední nárazník se sportovním designem	-	-	-	■	■
Vnější označení znakem „S“ v červené barvě	-	-	-	■	■
Označení „HYBRID“ (pouze s hybridním motorem V6 3,5 l)	-	■	■	-	-
Černé kryty světlometů	-	-	-	■	■
Bixenonové adaptivní světlomety (AFS – Adaptive Front-lighting System) s ostřikovači a systémem automatického vyrovnávání výšky:	■	■	■	■	■
Mlhová světla vpředu i vzadu	■	■	■	■	■
Zadní světla LED	■	■	■	■	■
Metalická barva karoserie	□	□	□	□	□
Lak odolný proti poškrábání (Scratch Shield)	■	■	■	■	■
Volič jízdního režimu Infiniti Drive (normální, ekonomický, sportovní režim a režim sněh):	■	■	■	■	■
Kontrolka ekonomické jízdy	■	■	■	■	■

- Standardní výbava
- Výbava za příplatek
- Nelze

Ceny jsou uvedeny v českých korunách (Kč). Ceny jsou platné v době tisku tohoto dokumentu. Ceny jsou pouze doporučené. Tento ceník nahrazuje dříve platné ceníky.

Sazby platné od 1. února 2011, Česká republika



M37 S Premium

	Infiniti M	GT	GT Premium	S	S Premium
TECHNOLOGIE (pokračování)					
Pedál pro ekonomickou jízdu (pouze s benzinovým motorem V6 3,7 l a hybridním motorem V6 3,5 l): Pomáhá řidiči optimalizovat spotřebu paliva prostřednictvím reaktivní síly působící na plynový pedál a varovných kontrolky na kombinovaném ukazateli.	-	-	■	-	■
Barevný centrální displej s ovladačem Infiniti Controller	■	■	-	■	-
Balíček multimediální výbavy: - Centrální dotykový displej s vysokým rozlišením s ovladačem Infiniti Controller - 30 GB HDD navigační systém s RDS-TMC (Traffic Message Channel), průvodci Michelin a 3D POI zájmové body - Přehrávač CD/DVD kompatibilní s MP3 WMA DivX, 10 GB Infiniti Music Box s podporou databáze hudby Gracenote® - Systém hlasového ovládání pro navigaci - Bose® Premium Surround Sound System se zvukem v režimu 5.1 a 16 reproduktory	-	□	■	□	■
Technologie Bluetooth® pro připojení mobilního telefonu a hlasové ovládání	■	■	■	■	■
Přehrávání audia přes Bluetooth® (audio streaming)	■	■	■	■	■
Klíč I-Key s inteligentním přístupem, otevíráním zavazadlového prostoru, inteligentním startováním a rozšířenou pamětí: Jakmile se ke svému Infiniti přiblížíte a dotknete se senzoru na dveřích nebo zavazadlovém prostoru, inteligentní klíč vám automaticky odemkne. Po nastoupení můžete nastartovat motor pouhým stisknutím tlačítka. Sedadlo, volant a venkovní zrcátka se mezitím automaticky přizpůsobí podle vašeho uloženého osobního nastavení.	■	■	■	■	■
Elektricky ovládaná okna všech dveří s automatickým zavíráním (propojení s klíčem I-Key)	■	■	■	■	■
Zadní kamera, parkovací čidla vpředu a vzadu se zobrazováním	■	■	■	■	■
POHODLÍ					
Systém sekvenčního osvětlení	■	■	■	■	■
Systém osvětlení po vystoupení z vozidla (Follow Me Home)	■	■	■	■	■
Analogové hodiny Infiniti	■	■	■	■	■
Dvouzónová adaptivní klimatizace se samočinnou recirkulací	■	■	■	■	■

- Standardní výbava
- Výbava za příplatek
- Nelze

Ceny jsou uvedeny v českých korunách (Kč). Ceny jsou platné v době tisku tohoto dokumentu. Ceny jsou pouze doporučené. Tento ceník nahrazuje dříve platné ceníky.

Sazby platné od 1. února 2011, Česká republika

	Infiniti M	GT	GT Premium	S	S Premium
POHODLÍ (pokračování)					
Systém Forest Air™ se samočinnou recirkulací, režimem lesního vánku, čističem vzduchu Plasmacluster a polyfenolovým filtrem: Inovativní systém klimatizace Forest Air™ automaticky reguluje proudění vzduchu, jeho teplotu a vlhkost; samočinná recirkulace neutralizuje pachy a čistí vzduch v interiéru. Vzduch vstupující do vozidla je navíc jemně aromatizován esenciálními oleji.	-	□	■	□	■
Zadní výdechy klimatizace	■	■	■	■	■
Osvětlená vnitřní zrcátka (u řidiče a předního spolujezdce)	■	■	■	■	■
Elektricky ovládané střešní okno	■	■	■	■	■
Zadní elektricky ovládaná sluneční clona	-	-	■	-	■
Přední a zadní okna s dvojitými skly	■	■	■	■	■
ZVUK					
Audio soustava se 6 reproduktory	■	■	-	■	-
CD přehrávač kompatibilní s formáty MP3 a WMA, 2 GB Infiniti Music Box	■	■	-	■	-
Balíček multimediální výbavy	-	□	■	□	■
Konektor USB/iPod a kompatibilní audio konektor RCA	■	■	■	■	■
INTERIÉR					
Vyhřívaný multifunkční volant	■	■	■	■	■
Kožený potah volantu a hlavice řadicí páky	■	■	■	■	■
Sloupek řízení výškově a podélně nastavitelný (elektricky)	■	■	■	■	■
Hliníkové pedály a opěrka pro chodidlo	-	-	-	■	■

- Standardní výbava
- Výbava za příplatek
- Nelze

Ceny jsou uvedeny v českých korunách (Kč). Ceny jsou platné v době tisku tohoto dokumentu. Ceny jsou pouze doporučené. Tento ceník nahrazuje dříve platné ceníky.

Sazby platné od 1. února 2011, Česká republika

	Infiniti M	GT	GT Premium	S	S Premium
INTERIÉR (pokračování)					
Dřevěné obložení Japanese Ash	■	-	-	-	-
Dřevěné obložení White Ash s povrchovou úpravou Silver Powder: Elegantní dřevěné obložení White Ash ručně leštěné japonskými řemeslníky, které působí na pohmat hřejivým dojmem.	-	■	■	-	-
Obložení interiéru Black Lacquer	-	-	-	■	■
SEDADLA					
Látkové čalounění sedadel	■	-	-	-	-
Kožené čalounění sedadel	-	-	-	■	■
Povrch ze semianilínové kůže	-	■	■	-	-
Sedadlo řidiče elektricky nastavitelné v 10 směrech	■	■	■	■	■
Sedadla spolujezdce elektricky nastavitelná v 10 směrech	■	■	■	■	■
Přední sedadla se sportovním designem	-	-	-	■	■
Bederní opěra páteře u řidiče (elektrické nastavení)	■	■	■	■	■
Bederní opěra páteře u spolujezdce (elektrické nastavení)	■	■	■	■	■
Nastavení sedadla řidiče, sloupku řízení a vnějších zpětných zrcátek ukládané do paměti (propojení s I-Key)	■	■	■	■	■
Vyhřívání a klimatizovaná sedadla řidiče a spolujezdce	-	■	■	■	■
Otvor s integrovaným vakem na lyže (kromě hybridního motoru V6 3,5 l)	■	■	■	■	■
Systém ISOFIX pro ukotvení dětských autosedaček na zadních sedadlech	■	■	■	■	■
OBJEM ZAVAZADLOVÉHO PROSTORU					
Lékárnička a výstražný trojúhelník	■	■	■	■	■

- Standardní výbava
- Výbava za příplatek
- Nelze

Ceny jsou uvedeny v českých korunách (Kč). Ceny jsou platné v době tisku tohoto dokumentu. Ceny jsou pouze doporučené. Tento ceník nahrazuje dříve platné ceníky.

Sazby platné od 1. února 2011, Česká republika

TECHNICKÉ ÚDAJE

	M37	M30d	M35h
MOTOR			
Typ paliva	Benzin	Diesel	Benzin/elektřina (hybridní)
Počet válců		V6	
Objem	3 696 ccm	2 993 ccm	3 498 ccm
Ventilový rozvod	DOHC, 4 ventily na válec, vačkové hřídele s povrchovou úpravou Micro Finish. Ocelové sací i výfukové ventily. Systém variabilního otevírání a zdvihu sacích ventilů (VVEL) zvyšuje výkon a současně snižuje emise i spotřebu paliva	Řetězem poháněné dvojité vačkové hřídele (DOHC – Double Overhead Camshafts) se 4 ventily na válec a hydraulickým vymečováním vůlí	DOHC, 4 ventily na válec, vačkové hřídele s povrchovou úpravou Micro Finish. Ocelové sací i výfukové ventily
Systém sání		Systém sání s vysokým průtokem vzduchu	
Výfukový systém	Dvojitý výfukový systém	Dvojitý výfukový systém, filtr pevných částic pro dieselový motor	Dvojitý výfukový systém
Výkon (benzinový/dieselový motor)	235 kW (320 k) při 7 000 ot/min	175 kW (238 k) při 3 750 ot/min	225 kW (306 k) při 6 800 ot/min
Točivý moment (benzinový/dieselový motor)	360 N.m při 5 200 ot/min	550 N.m při 1 750 ot/min	350 N.m při 5 000 ot/min
Výkon (elektromotor)	–	–	50 kW (68 k) při 1 770 až 2 000 ot/min
Točivý moment (elektromotor)	–	–	270 N.m při 1 770 ot/min
Výkon (spojené motory)	–	–	268 kW (364 k)
Převodovka	Elektronicky řízená sedmistupňová automatická převodovka s manuálním režimem. Převodovka je vybavena funkcí učení, která sleduje styl jízdy řidiče a přizpůsobuje mu automatické řazení převodových stupňů. Režim ručního řazení nabízí sekvenční změnu převodových stupňů		
Poháněná náprava	Pohon zadních kol (RWD – Rear-Wheel-Drive)		
Emisní norma	Euro 5		
SYSTÉM DIRECT RESPONSE HYBRID			
Hybridní systém	–	–	Jeden elektromotor, 2 spojky
Typ baterie	–	–	Baterie Li-ion
Napětí baterie	–	–	346 V
Kapacita baterie	–	–	1,4 kWh
PROVOZNÍ PARAMETRY			
Maximální rychlost		250 km/h	
0–100 km/h	6,2 s	6,9 s	5,5 s

Ceny jsou uvedeny v českých korunách (Kč). Ceny jsou platné v době tisku tohoto dokumentu. Ceny jsou pouze doporučené. Tento ceník nahrazuje dříve platné ceníky.

Sazby platné od 1. února 2011, Česká republika

	M37	M30d	M35h
PROVOZNÍ PARAMETRY (pokračování)			
Odhadovaná spotřeba paliva ¹			
město	14,9 l/100 km	10,3 l/100 km	9,2 l/100 km
mimo město	7,4 l/100 km	5,9 l/100 km	5,7 l/100 km
kombinovaná	10,2 l/100 km	7,5 l/100 km	7,0 l/100 km
Emise CO ₂ ¹	235 g/km	199 g/km	162 g/km
OVLADATELNOST			
Řízení	Hřebenové řízení vybavené posilovačem s proměnlivým účinkem podle rychlosti vozidla		
Typ	Hřebenové řízení vybavené posilovačem s proměnlivým účinkem podle rychlosti vozidla		
Průměr otáčení	11,2 m		
Zavěšení kol			
Vpředu	Nezávislé, dvojité lichoběžníkové závěsy s vinutými pružinami a tlumiči, stabilizátor	Nezávislé, dvojité lichoběžníkové závěsy s vinutými pružinami a dvoupístovými tlumiči (DPS – Double-Piston Shock), stabilizátor	
Vzadu	Nezávislé víceprvkové zavěšení, tlumiče s dvojkruhovým tlumením (DFP – Dual Flow Path), stabilizátor. Modely S a S Premium: dvoupístové tlumiče	Nezávislé víceprvkové zavěšení, dvoupístové tlumiče (DPS – Double-Piston Shock), stabilizátor	
Brzdy			
Vpředu/vzadu	Kotouče s odvětráváním o průměru 320 mm vpředu/308 mm vzadu; případně kotouče s odvětráváním o průměru 355 mm vpředu/350 mm vzadu s protilehlými hliníkovými třmeny (vpředu čtyřpístkové, vzadu dvoupístkové) (u modelů S a S Premium)	Kotouče s odvětráváním o průměru 320 mm vpředu/308 mm vzadu	
Kola a pneumatiky	Kola z hliníkové slitiny 18 x 8,0" s pneumatikami 245/50 R 18 W (vpředu a vzadu); případně kola z hliníkové slitiny 20 x 9,0" s pneumatikami 245/40 R 20 W (vpředu a vzadu) (u modelů S a S Premium)	Kola z hliníkové slitiny 18 x 8,0" s pneumatikami 245/50 R 18 W (vpředu a vzadu)	
OBJEMY A HMOTNOSTI			
Pohotovostní hmotnost	1 715 kg	1 845 kg	1 830 kg
Celková hmotnost vozidla (provozuschopný stav)	2 255 kg	2 395 kg	2 400 kg
Hmotnost taženého vozidla – nebrzděný přívěs		750 kg	
Hmotnost taženého vozidla – brzděné	1 500 kg	2 000 kg	1 500 kg
Objem zavazadlového prostoru	500 l	450 l	350 l
Palivová nádrž		80 l	70 l

¹ Uvedené hodnoty byly stanoveny na základě měřicích metod podle poslední úpravy Směrnice 80/1286/EEC. Mějte prosím na paměti, že v souladu se Směrnicí 1999/94/EC, modifikovanou Směrnicí 2003/73/EC, závisí spotřeba paliva a úroveň CO₂ emisí vozu nejenom na efektivním využití paliva ve voze, ale jsou ovlivněny též stylem jízdy a dalšími mimotechnickými faktory.

Ceny jsou uvedeny v českých korunách (Kč). Ceny jsou platné v době tisku tohoto dokumentu. Ceny jsou pouze doporučené. Tento ceník nahrazuje dříve platné ceníky.

Sazby platné od 1. února 2011, Česká republika

ROZMĚRY

	M37	M30d	M35h
ROZMĚRY			
Exteriér			
Součinitel aerodynamického odporu	0,27 x 2,38 (0,28 x 2,38 u S a S Premium)		0,26 x 2,38
Celková délka	4 945 mm		
Celková šířka			
včetně zpětných zrcátek	2 061 mm		
bez zpětných zrcátek	1 845 mm		
Celková výška	1 500 mm		
Rozvor náprav	2 900 mm		
Rozchod kol			
Vpředu/vzadu	1 575 mm/1 570 mm		

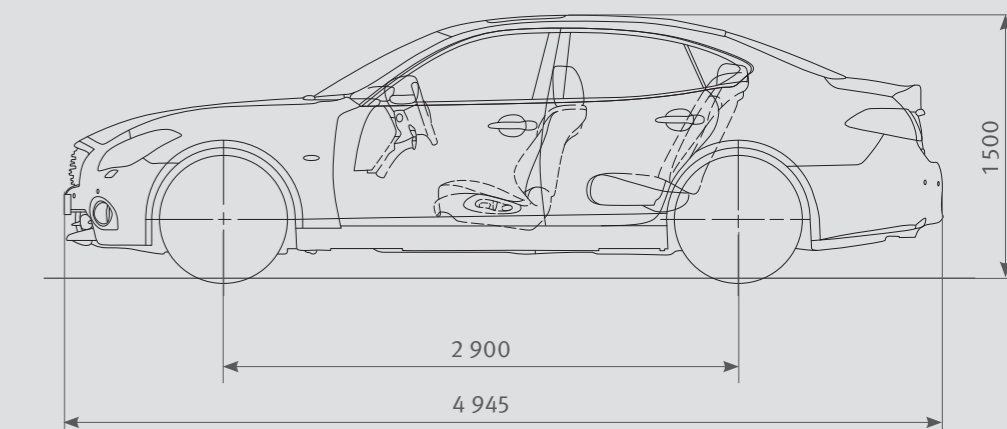
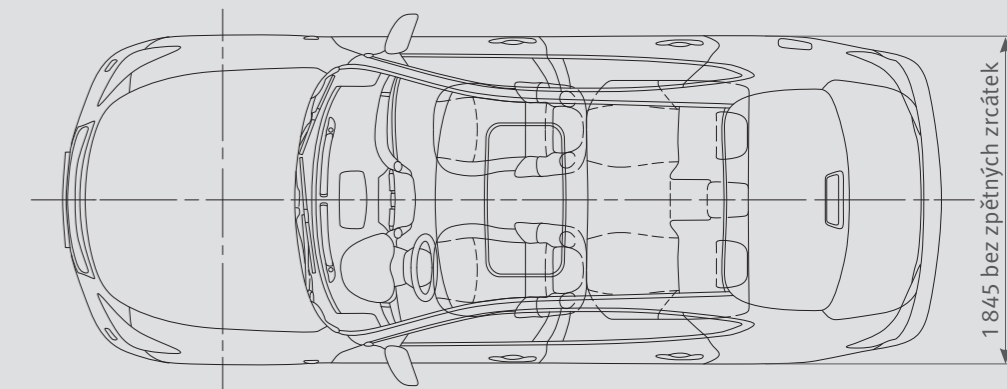
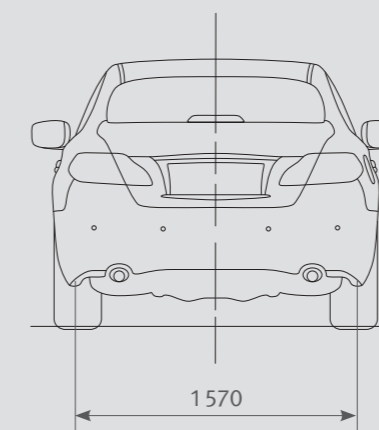
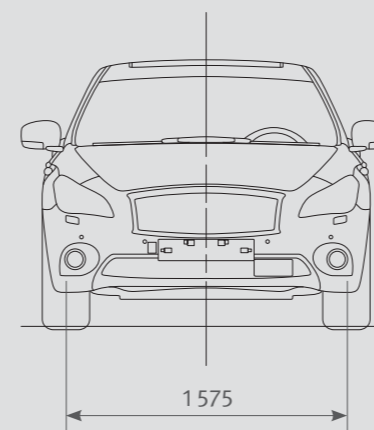

Všechny rozměry jsou uvedeny v mm

Ceny jsou uvedeny v českých korunách (Kč). Ceny jsou platné v době tisku tohoto dokumentu. Ceny jsou pouze doporučené. Tento ceník nahrazuje dříve platné ceníky.

Sazby platné od 1. února 2011, Česká republika

SLUŽBY NA MÍRU

Infiniti VIP Service*

Uvědomujeme si, že váš čas je drahý. Pokud vaše Infiniti M potřebuje opravit nebo jej čeká pravidelná údržba, nabídneme vám vyzvednutí a přistavení vozu zdarma. Řeknete nám pouze kde a kdy, a my se již postaráme o veškeré časově náročné zařizování za vás.

Infiniti Touring Assistance*

Infiniti Touring Assistance* je navržena tak, abyste si na cestách užili vrchovatě pohodlí a klidu. Nastane-li velmi vzácný případ, kdy byste potřebovali s vozem na cestách pomoci, k dispozici vám budou mobilní specialisté, kteří se již postarají o to, aby se vám dostalo ryze osobních služeb a váš vůz byl výhradně v rukou odborníků – bez ohledu na místo nebo denní či noční hodinu. Dokonce ani nemusíte cestovat ve svém Infiniti.

Záruka a jistota – slib založený na důvěře*

Každý vůz Infiniti opouští výrobní závod se zárukou nejvyšší kvality: 3 roky/100 000 km plná záruka, 12 let na prorezivění karoserie, 3 roky na vady laku.



* Za konkrétních podmínek, které se mohou v průběhu času měnit. Další informace o platných podmínkách najdete na stránkách www.infiniticars.cz

Sazby platné od 1. února 2011, Česká republika





INFINITI

Inspired Performance



INFINITI Europe Divize Nissan International SA Z.A. La Pièce – Bât. B2 Route de l'Etraz 1180 Rolle Švýcarsko

Fotografie použité v tomto dokumentu jsou pouze ilustrativní. Uvedené údaje jsou pouze pro informační účely a nepředstavují návrh smlouvy. Ceny jsou uvedeny v českých korunách (Kč). Ceny jsou platné v době tisku tohoto dokumentu. Ceny jsou pouze doporučené. Tento ceník nahrazuje dříve platné ceníky. Přestože jsme tento ceník připravovali maximálně pečlivě, nelze vyloučit případné chyby. Společnost INFINITI Europe si vyhrazuje právo kdykoliv bez předchozího upozornění změnit technické údaje, popis produktu, ceny a aplikace.

Ceník vydán dne: 1. února 2011. Ceník platí od data: 1. února 2011. Reference: I20121MCZCZ