



INFINITI

Inspired Performance



INFINITI M

**PREISE, AUSSTATTUNG UND
TECHNISCHE DATEN**

Gültig ab dem
1. Februar 2011,
Deutschland

INFINITI M

Infiniti M: Genießen Sie Leistung mit all Ihren Sinnen. Von den faszinierenden Linien eines Coupés und dem geräumigen und luxuriösen Innenraum bis hin zu den zahlreichen Innovationen an Bord, die Ihnen Komfort und Sicherheit garantieren. Der Infiniti M verwöhnt alle Ihre Sinne und bietet Ihnen ein einzigartiges Fahrerlebnis.



MODELLPREISE

	Kundenendpreise exkl. MwSt.	Kundenendpreise inkl. 19% MwSt.
	€	€
Infiniti M		
M37 AT	41.932,77	49.900,-
M30d AT	43.277,31	51.500,-
GT		
M37 AT	44.957,98	53.500,-
M30d AT	46.302,52	55.100,-
M35h AT	47.563,03	56.600,-
GT Premium		
M37 AT	50.084,03	59.600,-
M30d AT	51.428,57	61.200,-
M35h AT	52.689,08	62.700,-
S		
M37 AT	47.058,82	56.000,-
M30d AT	48.403,36	57.600,-
S Premium		
M37 AT	52.184,87	62.100,-
M30d AT	53.529,41	63.700,-

Sämtliche Preise sind in Euro angegeben und verstehen sich als unverbindliche Preisempfehlung der INFINITI Europe ab Auslieferungslager ohne Überführungskosten. Angegebene Preise für Sonderausstattungen gelten nur bei werkseitigem Einbau oder werkseitiger Lieferung. INFINITI Europe behält sich das Recht vor, jederzeit Preise oder Spezifikationen ohne Vorankündigung zu verändern.

Gültig ab dem 1. Februar 2011, Deutschland

	Motorisierung	Getriebe	Hubraum cm ³	Nennleistung/ Nenn Drehmoment PS (kW)/Nm	Kraftstoffverbrauch ¹			CO ₂ -Emissionen ¹ g/km
					Innerorts	Außerorts	Kombiniert	
Infiniti M								
M37	3,7-Liter-V6-Benzinmotor	Automatikgetriebe (AT)	3.696	320 (235)/360	14,9	7,4	10,2	235
M30d	3,0-Liter-V6-Diesel		2.993	238 (175)/550	10,3	5,9	7,5	199
GT								
M37	3,7-Liter-V6-Benzinmotor	Automatikgetriebe (AT)	3.696	320 (235)/360	14,9	7,4	10,2	235
M30d	3,0-Liter-V6-Diesel		2.993	238 (175)/550	10,3	5,9	7,5	199
M35h	3,5-Liter-V6-Hybridmotor		3.498	364 (268)/350	9,2	5,7	7,0	162
GT Premium								
M37	3,7-Liter-V6-Benzinmotor	Automatikgetriebe (AT)	3.696	320 (235)/360	14,9	7,4	10,2	235
M30d	3,0-Liter-V6-Diesel		2.993	238 (175)/550	10,3	5,9	7,5	199
M35h	3,5-Liter-V6-Hybridmotor		3.498	364 (268)/350	9,2	5,7	7,0	162
S								
M37	3,7-Liter-V6-Benzinmotor	Automatikgetriebe (AT)	3.696	320 (235)/360	14,9	7,4	10,2	235
M30d	3,0-Liter-V6-Diesel		2.993	238 (175)/550	10,3	5,9	7,5	199
S Premium								
M37	3,7-Liter-V6-Benzinmotor	Automatikgetriebe (AT)	3.696	320 (235)/360	14,9	7,4	10,2	235
M30d	3,0-Liter-V6-Diesel		2.993	238 (175)/550	10,3	5,9	7,5	199

¹ Die angegebenen Werte wurden nach dem europarechtlich vorgeschriebenen Messverfahren (VO (EG) 715/2007 in der gegenwärtig geltenden Fassung) ermittelt. Die Angaben beziehen sich nicht auf ein einzelnes Fahrzeug und sind nicht Bestandteil des Angebots, sondern dienen allein Vergleichszwecken zwischen verschiedenen Modellen. Der Kraftstoffverbrauch und die CO₂-Emissionen eines Fahrzeugs hängen nicht nur von der effizienten Ausnutzung des Kraftstoffs durch das Fahrzeug ab, sondern werden auch vom Fahrverhalten, von der Straßenbeschaffenheit, von den jeweiligen klimatischen Verhältnissen, vom technischen Zustand des Fahrzeugs und von anderen nichttechnischen Faktoren beeinflusst. Hinweis nach Richtlinie 1999/94/EG in der jeweils geltenden Fassung: Informationen zum offiziellen Kraftstoffverbrauch und den offiziellen spezifischen CO₂-Emissionen neuer Pkw können Sie dem „Leitfaden zu Kraftstoffverbrauch und CO₂-Emissionen“ entnehmen, der bei den Verkaufsstellen, bei der DAT Deutschen Automobil Treuhand GmbH, Hellmuth-Hirth-Straße 1, 73760 Ostfildern und im Internet unter www.dat.de erhältlich ist.

Sämtliche Preise sind in Euro angegeben und verstehen sich als unverbindliche Preisempfehlung der INFINITI Europe ab Auslieferungslager ohne Überführungskosten. Angegebene Preise für Sonderausstattungen gelten nur bei werkseitigem Einbau oder werkseitiger Lieferung. INFINITI Europe behält sich das Recht vor, jederzeit Preise oder Spezifikationen ohne Vorankündigung zu verändern.

Gültig ab dem 1. Februar 2011, Deutschland

OPTIONSPREISE

	Infiniti M	GT	GT Premium	S	S Premium	Kundenendpreise exkl. MwSt.	Kundenendpreise inkl. 19% MwSt.
						€	€
Metallic-Lackierung	<input type="checkbox"/>	<input type="checkbox"/>	<input type="checkbox"/>	<input type="checkbox"/>	<input type="checkbox"/>	798,32	950,-
Multimedia-Paket und Forest Air™-System: - Zentrales Touchscreen-Display mit hoher Auflösung und Infiniti Controller - Festplattenbasiertes Navigationssystem (30 GB) mit RDS-TMC (Traffic Message Channel), Michelin-Guides und 3D-Sonderzeleinhaltungen - 1 CD/DVD-Player mit MP3-/WMA-/DivX-Kompatibilität und Infiniti Music Box (10 GB) unterstützt von der Gracenote®-Musikdatenbank - Spracherkennung für Navigationssystem - Bose® Premium Surround Sound System mit 5.1-Dekodierung und 16 Lautsprechern - Forest Air™-System mit automatischer Umluft, Brisen-Modus, Plasmacluster-Luftreiniger und Polyphenolfilter	-	<input type="checkbox"/>	<input checked="" type="checkbox"/>	<input type="checkbox"/>	<input checked="" type="checkbox"/>	2.689,08	3.200,-

Sämtliche Preise sind in Euro angegeben und verstehen sich als unverbindliche Preisempfehlung der INFINITI Europe ab Auslieferungslager ohne Überführungskosten. Angegebene Preise für Sonderausstattungen gelten nur bei werkseitigem Einbau oder werkseitiger Lieferung. INFINITI Europe behält sich das Recht vor, jederzeit Preise oder Spezifikationen ohne Vorankündigung zu verändern.

Gültig ab dem 1. Februar 2011, Deutschland

- Serienmäßig
- Sonderausstattung gegen Aufpreis
- Nicht verfügbar

FARBEN UND INNENAUSSTATTUNGEN

		Infiniti M	GT/GT Premium		S/S Premium		
		Stoff		Leder			
Innenfarben (Code)		Graphite (G)	Graphite (G)	Java (P)	Graphite (G)	Stone (Z)	
Außenfarben	Code	Typ					
Black Obsidian	KH3	■	■	■	■	■	
Moonlight White	QAA	<input type="checkbox"/>	<input type="checkbox"/>	<input type="checkbox"/>	<input type="checkbox"/>	<input type="checkbox"/>	
Liquid Platinum	K23	<input type="checkbox"/>	<input type="checkbox"/>	<input type="checkbox"/>	<input type="checkbox"/>	<input type="checkbox"/>	
Platinum Graphite	K51	<input type="checkbox"/>	<input type="checkbox"/>	<input type="checkbox"/>	<input type="checkbox"/>	<input type="checkbox"/>	
Arctic Silver	KBB	<input type="checkbox"/>	<input type="checkbox"/>	<input type="checkbox"/>	<input type="checkbox"/>	<input type="checkbox"/>	
Storm Front Grey	KAT	<input type="checkbox"/>	<input type="checkbox"/>	<input type="checkbox"/>	<input type="checkbox"/>	<input type="checkbox"/>	
Harbour Blue	RAM	<input type="checkbox"/>	<input type="checkbox"/>	<input type="checkbox"/>	<input type="checkbox"/>	<input type="checkbox"/>	
Malbec Black	GAC	<input type="checkbox"/>	<input type="checkbox"/>	<input type="checkbox"/>	<input type="checkbox"/>	<input type="checkbox"/>	
Innenausstattung							
Japanisches Eschenholz		■	-	-	-	-	
Weißes Eschenholz mit Silberstaub-Applikation		-	■	■	-	-	
Schwarzer Lack		-	-	-	■	■	

Sämtliche Preise sind in Euro angegeben und verstehen sich als unverbindliche Preisempfehlung der INFINITI Europe ab Auslieferungslager ohne Überführungskosten. Angegebene Preise für Sonderausstattungen gelten nur bei werkseitigem Einbau oder werkseitiger Lieferung. INFINITI Europe behält sich das Recht vor, jederzeit Preise oder Spezifikationen ohne Vorankündigung zu verändern.

Gültig ab dem 1. Februar 2011, Deutschland

- Serienmäßig
- Sonderausstattung gegen Aufpreis
- Nicht verfügbar

AUSSTATTUNGSMERKMALE

	Infiniti M	GT	GT Premium	S	S Premium
FAHRLEISTUNG					
7-Gang-Automatikgetriebe mit manuellem Schaltmodus	■	■	■	-	-
7-Gang-Automatikgetriebe mit manuellem Schaltmodus & Magnesium-Wippschaltern	-	-	-	■	■
Aktive Allradlenkung (4WAS – 4 Wheel Active Steering): Die Allradlenkung erfasst fortlaufend den Lenkwinkel und die Fahrzeuggeschwindigkeit. Bei Bedarf variiert die Allradlenkung den Lenkwinkel und – bei erhöhter Geschwindigkeit – den Winkel der Hinterräder für größere Stabilität und Dynamik.	-	-	-	■	■
Kurvenbremsassistent (DCE – Dynamic Cornering Enhancement): Der Kurvenbremsassistent nutzt die ESP-Funktion zur Übertragung der Bremskraft auf die einzelnen Räder und zur Steuerung des Motordrehmoments je nach Lenkwinkel. Dies garantiert eine hohe Laufruhe sowie eine einfache Steuerung des Fahrzeugs.	-	-	■	-	■
Geschwindigkeitsabhängige Servolenkung	■	■	■	■	■
Sportfahrwerk	-	-	-	■	■
Regenerative Bremsen (nur beim 3,5-Liter-V6-Hybridmotor): Durch regeneratives Bremsen wird beim Hybridfahrzeug Infiniti M35h die kinetische Energie in elektrische Energie umgewandelt und zur Wiederverwendung für den Antrieb des Fahrzeugs während des Fahrzyklus in den Batterien gespeichert. Dadurch wird der Kraftstoffverbrauch verringert.	-	■	■	-	-
SICHERHEIT					
Bremssystem mit gegenüberliegenden Kolben (4 Kolben vorn, 2 Kolben hinten)	-	-	-	■	■
Reifendrucküberwachung (TPMS – Tyre Pressure Monitoring System) (Reifendruckanzeige)	■	■	■	■	■
Berganfahrhilfe	■	■	■	■	■
6 Airbags (Frontairbags für Fahrer und Beifahrer, Seitenairbags in Brust- und Hüfthöhe vorn und durchgehender Airbag-Vorhang)	■	■	■	■	■
Aktive Kopfstützen vorn	■	■	■	■	■
Regen- und Lichtsensor	■	■	■	■	■
Automatisch abblendender Rückspiegel	■	■	■	■	■
Geschwindigkeitsbegrenzer	■	■	■	■	■

Sämtliche Preise sind in Euro angegeben und verstehen sich als unverbindliche Preisempfehlung der INFINITI Europe ab Auslieferungslager ohne Überführungskosten. Angegebene Preise für Sonderausstattungen gelten nur bei werkseitigem Einbau oder werkseitiger Lieferung. INFINITI Europe behält sich das Recht vor, jederzeit Preise oder Spezifikationen ohne Vorankündigung zu verändern.

Gültig ab dem 1. Februar 2011, Deutschland

- Serienmäßig
- Sonderausstattung gegen Aufpreis
- Nicht verfügbar

	Infiniti M	GT	GT Premium	S	S Premium
SICHERHEIT (Fortsetzung)					
Geschwindigkeitsregelung	■	■	-	■	-
Dynamisches Safety-Shield-Paket:					
- Intelligente Geschwindigkeitsregelung (ICC – Intelligent Cruise Control) mit Low-Speed Following-Funktion (LSF): Wenn sich der Abstand zum vorausfahrenden Fahrzeug erheblich verringert, wird Ihr Infiniti dank Geschwindigkeitsregelung (ICC – Intelligent Cruise Control) automatisch abgebremst, bis der voreingestellte Abstand zum vorausfahrenden Fahrzeug wiederhergestellt ist. Bei geringerem Verkehrsaufkommen wird automatisch wieder die eingestellte Fahrgeschwindigkeit aufgenommen. Die Funktion Low-Speed-Following (LSF) passt sich automatisch an langsame Fahrsituationen (z. B. im Stadtverkehr) an.	-	-	■	-	■
- Toter-Winkel-Warnsystem (BSW – Blind Spot Warning) und Toter-Winkel-Assistent (Blind Spot Intervention™): Das Toter-Winkel-Warnsystem setzt den Fahrer über Fahrzeuge in Kenntnis, die sich beim Spurwechsel im toten Winkel befinden. Der Toter-Winkel-Assistent unterstützt mit völlig neuer Technologie den Fahrer dabei, den Wagen durch selektives Bremsen wieder in die Mitte der Spur zu bringen.	-	-	■	-	■
- Abstandsregelsystem (DCA – Distance Control Assist): Unterstützt den Fahrer zur Vermeidung von Auffahrunfällen intuitiv dabei, vom Gas zu gehen und zu bremsen.	-	-	■	-	■
- Auffahrwarnsystem (FCW – Forward Collision Warning): Das Auffahrwarnsystem warnt den Fahrer vor der Gefahr eines Aufpralls.	-	-	■	-	■
- Spurverlassenswarner (LDW – Lane Departure Warning) mit Spurhalteassistent (LDP – Lane Departure Prevention): Der Spurhalteassistent registriert ungewollte Spurabweichungen und unterstützt den Fahrer automatisch dabei, in der Mitte der Spur zu bleiben.	-	-	■	-	■
- Intelligenter Bremsassistent (IBA – Intelligent Brake Assist): Der intelligente Bremsassistent betätigt automatisch die Bremsen, um die Geschwindigkeit und damit den Schaden zu reduzieren, wenn ein Aufprall unvermeidbar ist.	-	-	■	-	■
Fahrzeug-Annäherungswarnung für Fußgänger (VSP – Approaching Vehicle Sound for Pedestrians) nur beim 3,5-Liter-V6-Hybridmotor: Hörbares Signal, das Fußgänger warnt, wenn sich ihnen ein Infiniti M35h-Hybridfahrzeug nähert. Dieses System ist vom Start bis zu einer Geschwindigkeit von 30 km/h automatisch aktiviert und wird beim Abbremsen eingeschränkt, sobald 25 km/h erreicht werden. Der Ton pendelt zwischen hohen und niedrigen Frequenzen, je nachdem, wie hoch die Geschwindigkeit des M35h ist, und ob er beschleunigt oder abgebremst wird.	-	■	■	-	-
RÄDER					
Notrad	■	■	■	■	■
Alufelgen, 18 Zoll, 10-Speichen-Design	■	■	■	-	-
Alufelgen, 20 Zoll, 5-Speichen-Sportdesign	-	-	-	■	■

Sämtliche Preise sind in Euro angegeben und verstehen sich als unverbindliche Preisempfehlung der INFINITI Europe ab Auslieferungslager ohne Überführungskosten. Angegebene Preise für Sonderausstattungen gelten nur bei werkseitigem Einbau oder werkseitiger Lieferung. INFINITI Europe behält sich das Recht vor, jederzeit Preise oder Spezifikationen ohne Vorankündigung zu verändern.

Gültig ab dem 1. Februar 2011, Deutschland

- Serienmäßig
- Sonderausstattung gegen Aufpreis
- Nicht verfügbar

AUSSENBEREICH

Außenelemente in Wagenfarbe

Außenspiegel in Wagenfarbe

Absenken der Außenspiegel bei Rückwärtsfahrt

Beheizbare, elektrisch anklappbare Außenspiegel

Verchromte Türgriffe

Vorderer Stoßfänger im Sport-Design

Rotes Modellemblem „S“ außen

„HYBRID“-Logo (nur beim 3,5-Liter-V6-Hybridmotor)

Schwarze Scheinwerfergehäuse

Bi-Xenon-Scheinwerfer mit adaptivem Kurvenlicht (AFS – Adaptive Front-lighting System), automatischer Niveauregulierung und Scheinwerfer-Waschanlage: Dieses System schwenkt die Bi-Xenon-Scheinwerfer je nach Lenkwinkel und Fahrzeuggeschwindigkeit und sorgt für eine bessere Sicht bei Nacht und auf kurvenreichen Strecken.

Nebelscheinwerfer und Nebelschlussleuchten

LED-Schlussleuchten

Metallic-Lackierung

„Scratch Shield“-Kratzschutz-Lack

BORDTECHNOLOGIE

Infiniti-Fahrmodus-Wahlschalter (mit den Optionen Standard, Eco, Sport und Snow): Ein integriertes Steuerungssystem zur Auswahl vier verschiedener Fahrmodi (Standard, Sport, Snow und Eco) für den Motor und die Schaltzeitpunkte des Infiniti, die sich über einen Schalter einstellen lassen.

Eco-Kontrollleuchte

	Infiniti M	GT	GT Premium	S	S Premium
Außenelemente in Wagenfarbe	■	■	■	■	■
Außenspiegel in Wagenfarbe	■	■	■	■	■
Absenken der Außenspiegel bei Rückwärtsfahrt	■	■	■	■	■
Beheizbare, elektrisch anklappbare Außenspiegel	■	■	■	■	■
Verchromte Türgriffe	■	■	■	■	■
Vorderer Stoßfänger im Sport-Design	-	-	-	■	■
Rotes Modellemblem „S“ außen	-	-	-	■	■
„HYBRID“-Logo (nur beim 3,5-Liter-V6-Hybridmotor)	-	■	■	-	-
Schwarze Scheinwerfergehäuse	-	-	-	■	■
Bi-Xenon-Scheinwerfer mit adaptivem Kurvenlicht (AFS – Adaptive Front-lighting System), automatischer Niveauregulierung und Scheinwerfer-Waschanlage:	■	■	■	■	■
Nebelscheinwerfer und Nebelschlussleuchten	■	■	■	■	■
LED-Schlussleuchten	■	■	■	■	■
Metallic-Lackierung	□	□	□	□	□
„Scratch Shield“-Kratzschutz-Lack	■	■	■	■	■
Infiniti-Fahrmodus-Wahlschalter (mit den Optionen Standard, Eco, Sport und Snow):	■	■	■	■	■
Eco-Kontrollleuchte	■	■	■	■	■

Sämtliche Preise sind in Euro angegeben und verstehen sich als unverbindliche Preisempfehlung der INFINITI Europe ab Auslieferungslager ohne Überführungskosten. Angegebene Preise für Sonderausstattungen gelten nur bei werkseitigem Einbau oder werkseitiger Lieferung. INFINITI Europe behält sich das Recht vor, jederzeit Preise oder Spezifikationen ohne Vorankündigung zu verändern.

Gültig ab dem 1. Februar 2011, Deutschland

- Serienmäßig
- Sonderausstattung gegen Aufpreis
- Nicht verfügbar



M37 S Premium

	Infiniti M	GT	GT Premium	S	S Premium
BORDTECHNOLOGIE (Fortsetzung)					
Eco-Pedal (nur bei 3,7-Liter-V6-Benzin- und 3,5-Liter-V6-Hybridmotoren): Optimiert den Kraftstoffverbrauch durch Reaktivkraft auf das Gaspedal und Warnlichter im Combimeter.	-	-	■	-	■
Zentrales Farbdisplay mit Infiniti Controller	■	■	-	■	-
Multimedia-Paket: - Zentrales Touchscreen-Display mit hoher Auflösung und Infiniti Controller - Festplattenbasiertes Navigationssystem (30 GB) mit RDS-TMC (Traffic Message Channel), Michelin-Guides und 3D-Sonderzielinhalten - 1 CD/DVD-Player mit MP3-/WMA-/DivX-Kompatibilität und Infiniti Music Box (10 GB) unterstützt von der Gracenote®-Musikdatenbank - Spracherkennung für Navigationssystem - Bose® Premium Surround Sound System mit 5.1-Dekodierung und 16 Lautsprechern	-	□	■	□	■
Bluetooth®-Technologie für mobile Verbindungen und Spracherkennung	■	■	■	■	■
Bluetooth®-Audiostreaming	■	■	■	■	■
I-Key mit Smart-Access-Funktion, Kofferraumentriegelung, intelligenter Zündung und optimierter Speicher-Funktion: Wenn Sie sich Ihrem Infiniti nähern und die Sensoren an der Tür oder am Kofferraum berühren, öffnet der Intelligent Key diese automatisch. Nach dem Einsteigen können Sie den Motor einfach per Tastendruck starten. Sitze, Lenkrad und Außenspiegel stellen sich automatisch nach Ihren gespeicherten Präferenzen ein.	■	■	■	■	■
Elektrische Fensterheber an allen Türen mit Schließautomatik (vernetzt mit I-Key)	■	■	■	■	■
Rückfahrkamera mit Display, Sensoren vorne und hinten	■	■	■	■	■
KOMFORT					
Sequenzielles Beleuchtungssystem	■	■	■	■	■
Verfolgungs-Lichtsystem	■	■	■	■	■
Infiniti-Analoguhr	■	■	■	■	■
Zwei-Zonen-Klimaregelung mit automatischer Luftzirkulationssteuerung	■	■	■	■	■

Sämtliche Preise sind in Euro angegeben und verstehen sich als unverbindliche Preisempfehlung der INFINITI Europe ab Auslieferungslager ohne Überführungskosten. Angegebene Preise für Sonderausstattungen gelten nur bei werkseitigem Einbau oder werkseitiger Lieferung. INFINITI Europe behält sich das Recht vor, jederzeit Preise oder Spezifikationen ohne Vorankündigung zu verändern.

Gültig ab dem 1. Februar 2011, Deutschland

- Serienmäßig
- Sonderausstattung gegen Aufpreis
- Nicht verfügbar

	Infiniti M	GT	GT Premium	S	S Premium
KOMFORT (Fortsetzung)					
Forest Air™-System mit automatischer Umluft, Brisen-Modus, Plasmacluster-Luftreiniger und Polyphenolfilter: Das innovative Forest Air™-System regelt automatisch Luftumwälzung, Temperatur und Luftfeuchtigkeit, während die automatische Umluftsteuerung Gerüche neutralisiert und die Luft im Innenraum reinigt. Außerdem reichern ätherische Öle die einströmende Luft an.	-	□	■	□	■
Luftdüsen im Fond	■	■	■	■	■
Beleuchtete Innenspiegel (auf Fahrer- und Beifahrerseite)	■	■	■	■	■
Elektrisches Glasschiebedach	■	■	■	■	■
Elektrisch betriebene Heckfenster-Sonnenblende	-	-	■	-	■
Doppelt verglaste Fenster vorne und hinten	■	■	■	■	■
AUDIO					
Audiosystem mit 6 Lautsprechern	■	■	-	■	-
1-CD-Player mit MP3-/WMA-Kompatibilität und Infiniti Music Box (2 GB)	■	■	-	■	-
Multimedia-Paket	-	□	■	□	■
USB-/iPod-Anschluss und AUX-in-Cinch	■	■	■	■	■
INNENRAUM					
Beheizbares Multifunktionslenkrad	■	■	■	■	■
Lederlenkrad und Lederschaltelhebel	■	■	■	■	■
Lenksäule mit elektrischer Höhen- und Längseinstellung	■	■	■	■	■
Pedale und Fußstütze aus Aluminium	-	-	-	■	■

Sämtliche Preise sind in Euro angegeben und verstehen sich als unverbindliche Preisempfehlung der INFINITI Europe ab Auslieferungslager ohne Überführungskosten. Angegebene Preise für Sonderausstattungen gelten nur bei werkseitigem Einbau oder werkseitiger Lieferung. INFINITI Europe behält sich das Recht vor, jederzeit Preise oder Spezifikationen ohne Vorankündigung zu verändern.

Gültig ab dem 1. Februar 2011, Deutschland

- Serienmäßig
- Sonderausstattung gegen Aufpreis
- Nicht verfügbar

	Infiniti M	GT	GT Premium	S	S Premium
INNENRAUM (Fortsetzung)					
Innenverkleidung aus japanischer Esche	■	-	-	-	-
Innenverkleidung aus Weißesche mit Silberstaubfarbe: Die eleganten Applikationen aus weißem Eschenholz wurden in Japan handpoliert und zeichnen sich durch einzigartige Haptik aus.	-	■	■	-	-
Innenausstattung mit schwarzem Lack	-	-	-	■	■
SITZE					
Stoffsitzbezug	■	-	-	-	-
Ledersitzbezug	-	-	-	■	■
Halbanilin-Lederausstattung	-	■	■	-	-
Elektrisch 10-fach verstellbarer Fahrersitz	■	■	■	■	■
Elektrisch 10-fach einstellbare Vordersitze	■	■	■	■	■
Vordersitze im Sport-Design	-	-	-	■	■
Elektrisch einstellbare Lordosenstütze auf der Fahrerseite	■	■	■	■	■
Elektrisch einstellbare Lordosenstütze auf der Beifahrerseite	■	■	■	■	■
Memory-Funktion für Fahrersitz, Lenksäule und Außenspiegel (vernetzt mit I-Key)	■	■	■	■	■
Beheizbare und belüftete Sitze vorn	-	■	■	■	■
Skidurchreiche (nicht beim 3,5-Liter-V6-Hybridmotor)	■	■	■	■	■
ISOFIX-Befestigungspunkte auf dem Rücksitz	■	■	■	■	■
KOFFERRAUM					
Verbandskasten mit Warndreieck	■	■	■	■	■

Sämtliche Preise sind in Euro angegeben und verstehen sich als unverbindliche Preisempfehlung der INFINITI Europe ab Auslieferungslager ohne Überführungskosten. Angegebene Preise für Sonderausstattungen gelten nur bei werkseitigem Einbau oder werkseitiger Lieferung. INFINITI Europe behält sich das Recht vor, jederzeit Preise oder Spezifikationen ohne Vorankündigung zu verändern.

Gültig ab dem 1. Februar 2011, Deutschland

- Serienmäßig
- Sonderausstattung gegen Aufpreis
- Nicht verfügbar

TECHNISCHE DATEN

	M37	M30d	M35h
MOTOR			
Kraftstoff	Benzin	Diesel	Benzin/Elektrisch (Hybrid)
Zylinder		V6	
Hubraum	3.696 cm ³	2.993 cm ³	3.498 cm ³
Ventiltrieb	DOHC, 4 Ventile pro Zylinder mit feinstbearbeiteten Nockenwellen. Ein- und Auslassventile aus Stahl. Die stufenlos variable Ventilsteuerung optimiert die Ventilöffnung, VVEL (Variable Valve Event and Lift) zusätzlich den Ventilhub – für hohes Drehmoment und besseres Ansprechverhalten bei niedrigerem Kraftstoffverbrauch und weniger Emissionen	Zwei kettenbetriebene obenliegende Nockenwellen (DOHC – Double Overhead Camshafts) mit vier Ventilen pro Zylinder und hydraulischen Spielausgleichselementen	DOHC, 4 Ventile pro Zylinder mit feinstbearbeiteten Nockenwellen. Ein- und Auslassventile aus Stahl
Einlasssystem		High-flow-Ansaugsystem	
Abgassystem	Doppelabgasanlage	Doppelabgasanlage, Dieselpartikelfilter	Doppelabgasanlage
Nennleistung (Benzin-/Dieselmotor)	235 kW (320 PS) bei 7.000 U/min	175 kW (238 PS) bei 3.750 U/min	225 kW (306 PS) bei 6.800 U/min
Nennmoment (Benzin-/Dieselmotor)	360 Nm bei 5.200 U/min	550 Nm bei 1.750 U/min	350 Nm bei 5.000 U/min
Nennleistung (Elektromotor)	–	–	50 kW (68 PS) bei 1.770 bis 2.000 U/min
Nennmoment (Elektromotor)	–	–	270 Nm bei 1.770 U/min
Nennleistung (kombinierte Motoren)	–	–	268 kW (364 PS)
Getriebe	Elektronisch gesteuertes 7-Gang-Automatikgetriebe mit manuellem Schaltmodus. Die autoadaptive Automatik erkennt den individuellen Fahrstil und passt das Schaltprogramm entsprechend an. Manueller Modus mit sequenziellem Gangwechsel		
Antrieb	Heckantrieb (RWD – Rear Wheel-Drive)		
Schadstoffklasse	Euro 5		
HYBRIDSYSTEM MIT SPONTANEM ANSPRECHVERHALTEN			
Hybridsystem	–	–	Ein Elektromotor, 2 Kupplungen
Batterietyp	–	–	Lithium-Ionen-Akku
Batterieleistung	–	–	346 V
Batteriekapazität	–	–	1,4 kWh
FAHRLEISTUNG			
Höchstgeschwindigkeit		250 km/h	
Beschleunigung 0–100 km/h	6,2 s	6,9 s	5,5 s

Sämtliche Preise sind in Euro angegeben und verstehen sich als unverbindliche Preisempfehlung der INFINITI Europe ab Auslieferungslager ohne Überführungskosten. Angegebene Preise für Sonderausstattungen gelten nur bei werkseitigem Einbau oder werkseitiger Lieferung. INFINITI Europe behält sich das Recht vor, jederzeit Preise oder Spezifikationen ohne Vorankündigung zu verändern.

Gültig ab dem 1. Februar 2011, Deutschland

	M37	M30d	M35h
FAHRLEISTUNG (Fortsetzung)			
Kraftstoffverbrauch ¹			
Innerorts	14,9 l/100 km	10,3 l/100 km	9,2 l/100 km
Außerorts	7,4 l/100 km	5,9 l/100 km	5,7 l/100 km
Kombiniert	10,2 l/100 km	7,5 l/100 km	7,0 l/100 km
CO ₂ -Emissionen ¹	235 g/km	199 g/km	162 g/km
FAHRWERK			
Lenkung			
Typ	Geschwindigkeitsabhängige, servounterstützte Zahnstangenlenkung		
Wendekreis	11,2 m		
Aufhängung			
Vorn	Einzelradaufhängung, Doppelquerlenker mit Schraubenfedern über Stoßdämpfern, Stabilisator		Einzelradaufhängung, Doppelquerlenker mit Schraubenfedern über Zweikolbendämpfern, Stabilisator
Hinten	Einzelradaufhängung, Mehrlenker, Dual-Flow-Path-Stoßdämpfer (DPF), Stabilisator. S und S Premium: Stoßdämpfer mit zwei Kolben		Einzelradaufhängung, Mehrlenker, Zweikolbendämpfer (DPS), Stabilisator
Bremsen			
Vorn/Hinten	Vorn: belüftete Scheibenbremsen (320 mm) mit Aluminium-Bremssätteln mit 4 gegenüberliegenden Kolben, hinten: belüftete Scheibenbremsen (308 mm), 2 gegenüberliegende Kolben; oder: Vorn: belüftete Scheibenbremsen (355 mm) mit Aluminium-Bremssätteln mit 4 gegenüberliegenden Kolben, hinten: belüftete Scheibenbremsen (350 mm), 2 gegenüberliegende Kolben (bei S- und S-Premium-Ausführungen)		Belüftete Scheibenbremsen (320 mm vorn/308 mm hinten)
Räder und Bereifung			
	Alufelgen, 18 x 8,0-Zoll mit 245/50R18 W-Reifen (vorn und hinten); oder Alufelgen, 20 x 9,0-Zoll mit 245/40R20 W-Reifen (vorn und hinten) (bei S- und S-Premium-Ausführungen)		Alufelgen, 18 x 8,0-Zoll mit 245/50 R 18 W-Reifen (vorn und hinten)
VOLUMEN UND GEWICHT			
Leergewicht	1.715 kg	1.845 kg	1.830 kg
Fahrzeuggesamtgewicht	2.255 kg	2.395 kg	2.400 kg
Max. Anhängergewicht, ungebremst	750 kg		
Max. Anhängergewicht, gebremst	1.500 kg	2.000 kg	1.500 kg
Gepäckvolumen	500 Liter	450 Liter	350 Liter
Tankinhalt	80 Liter		70 Liter

¹ Die angegebenen Werte wurden nach dem europarechtlich vorgeschriebenen Messverfahren (VO (EG) 715/2007 in der gegenwärtig geltenden Fassung) ermittelt. Die Angaben beziehen sich nicht auf ein einzelnes Fahrzeug und sind nicht Bestandteil des Angebots, sondern dienen allein Vergleichszwecken zwischen verschiedenen Modellen. Der Kraftstoffverbrauch und die CO₂-Emissionen eines Fahrzeugs hängen nicht nur von der effizienten Ausnutzung des Kraftstoffs durch das Fahrzeug ab, sondern werden auch vom Fahrverhalten, von der Straßenbeschaffenheit, von den jeweiligen klimatischen Verhältnissen, vom technischen Zustand des Fahrzeugs und von anderen nichttechnischen Faktoren beeinflusst. Hinweis nach Richtlinie 1999/94/EG in der jeweils geltenden Fassung: Informationen zum offiziellen Kraftstoffverbrauch und den offiziellen spezifischen CO₂-Emissionen neuer Pkw können Sie dem „Leitfaden zu Kraftstoffverbrauch und CO₂-Emissionen“ entnehmen, der bei den Verkaufsstellen, bei der DAT Deutschen Automobil Treuhand GmbH, Hellmuth-Hirth-Straße 1, 73760 Ostfildern und im Internet unter www.dat.de erhältlich ist.

Sämtliche Preise sind in Euro angegeben und verstehen sich als unverbindliche Preisempfehlung der INFINITI Europe ab Auslieferungslager ohne Überführungskosten. Angegebene Preise für Sonderausstattungen gelten nur bei werkseitigem Einbau oder werkseitiger Lieferung. INFINITI Europe behält sich das Recht vor, jederzeit Preise oder Spezifikationen ohne Vorankündigung zu verändern.

Gültig ab dem 1. Februar 2011, Deutschland

MASSE

	M37	M30d	M35h
MASSE			
Außenmaße			
Luftwiderstandsbeiwert	0,27 x 2,38 (0,28 x 2,38 bei S & S Premium)		0,26 x 2,38
Gesamtlänge	4.945 mm		
Gesamtbreite			
mit Spiegeln	2.061 mm		
ohne Spiegel	1.845 mm		
Gesamthöhe	1.500 mm		
Radstand	2.900 mm		
Spurbreite			
Vorn/Hinten	1.575 mm/1.570 mm		

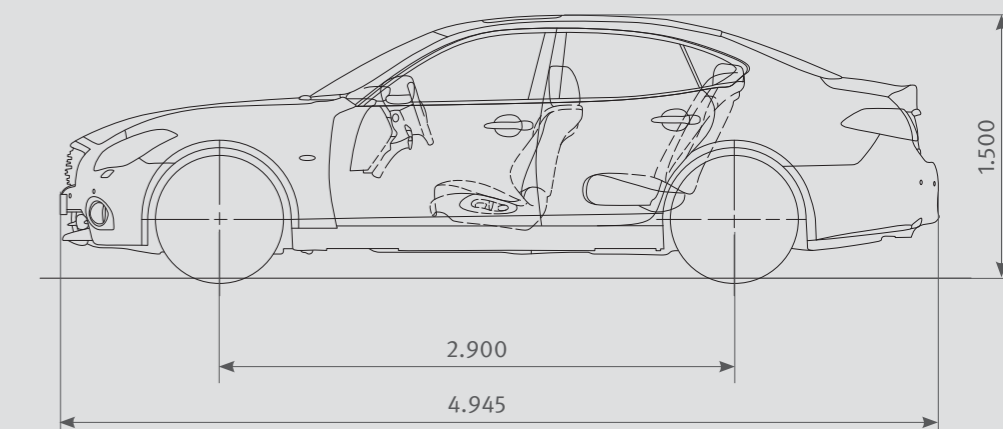
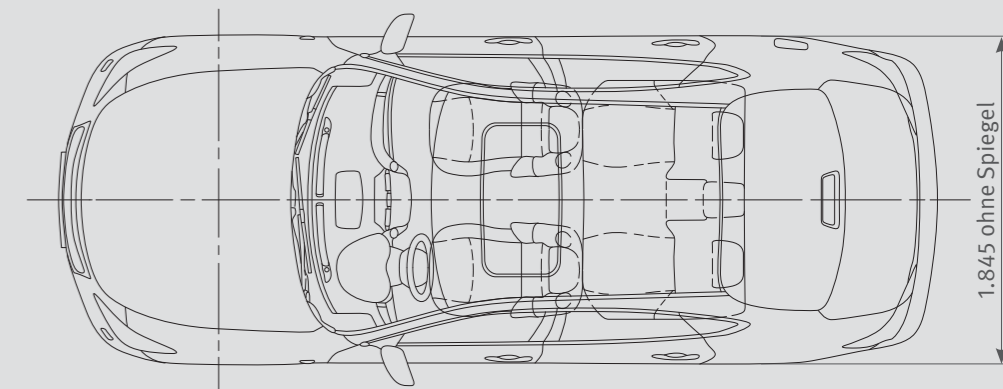
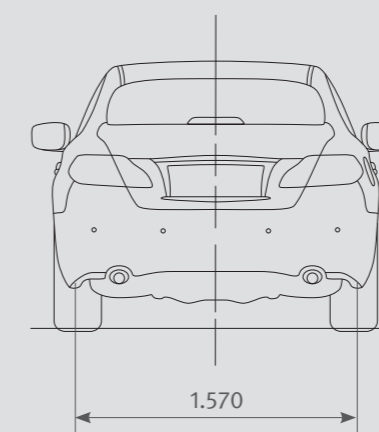
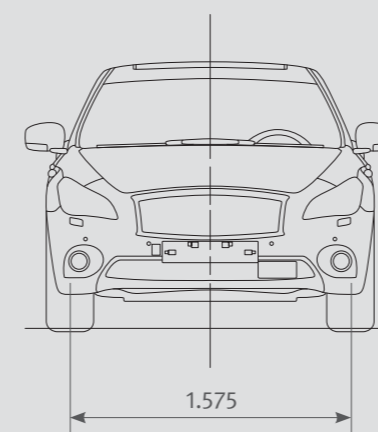

Alle Maße in mm.

Sämtliche Preise sind in Euro angegeben und verstehen sich als unverbindliche Preisempfehlung der INFINITI Europe ab Auslieferungslager ohne Überführungskosten. Angegebene Preise für Sonderausstattungen gelten nur bei werkseitigem Einbau oder werkseitiger Lieferung. INFINITI Europe behält sich das Recht vor, jederzeit Preise oder Spezifikationen ohne Vorankündigung zu verändern.

Gültig ab dem 1. Februar 2011, Deutschland

MASSGESCHNEIDERTER KUNDENDIENST

Infiniti VIP Service*

Wir wissen, dass Ihre Zeit kostbar ist. Deshalb holt Ihr teilnehmender Infiniti-Händler auf Wunsch Ihren Infiniti M zur Inspektion oder Reparatur kostenlos ab und bringt ihn Ihnen später wieder zurück. Sie sagen uns einfach, wann und wo es Ihnen am besten passt, und die gesamte zeitaufreibende Logistik wird für Sie erledigt.

Infiniti Touring Assistance*

Mit Infiniti Touring Assistance* wird für Sie das Reisen zum völlig entspannten Erlebnis. Sollten Sie dennoch einmal Hilfe benötigen, sorgen unsere Mobilitätsexperten persönlich dafür, dass Fachleute sich um Ihren Wagen kümmern – überall und jederzeit. Und auch dann, wenn Sie nicht in Ihrem Infiniti unterwegs sind.

Garantie und Versicherung – ein Versprechen auf Vertrauensbasis*

Jeder Infiniti verlässt unser Werk mit exzellenter Qualitätsgarantie: 3 Jahre/100.000 km Komplettgarantie, 12 Jahre Garantie gegen Durchrostung, 3 Jahre Garantie gegen Lackschäden – jeweils gemäß den dafür geltenden Garantiebedingungen.



* Wenn Sie Einzelheiten zum Infiniti VIP Service, zur Infiniti Touring Assistance sowie zu gebotenen Garantie- und Versicherungsleistungen erfahren möchten, fragen Sie bitte Ihren Infiniti-Händler. Der Leistungsumfang des Infiniti VIP Service und der Infiniti Touring Assistance ist in unseren Allgemeinen Geschäftsbedingungen festgelegt, deren aktuelle Version Sie bei Ihrem Infiniti-Händler und im Internet unter www.infiniti.de finden.

Gültig ab dem 1. Februar 2011, Deutschland





INFINITI

Inspired Performance



INFINITI Europe, Geschäftsbereich der Nissan International SA Z.A. la Pièce – Bât. B2 Route de l'Etraz 1180 Rolle Schweiz

Die angegebenen Werte wurden nach dem europarechtlich vorgeschriebenen Messverfahren (VO (EG) 715/2007 in der gegenwärtig geltenden Fassung) ermittelt. Die Angaben beziehen sich nicht auf ein einzelnes Fahrzeug und sind nicht Bestandteil des Angebots, sondern dienen allein Vergleichszwecken zwischen verschiedenen Modellen. Der Kraftstoffverbrauch und die CO₂-Emissionen eines Fahrzeugs hängen nicht nur von der effizienten Ausnutzung des Kraftstoffs durch das Fahrzeug ab, sondern werden auch vom Fahrverhalten, von der Straßenbeschaffenheit, von den jeweiligen klimatischen Verhältnissen, vom technischen Zustand des Fahrzeugs und von anderen nichttechnischen Faktoren beeinflusst. Hinweis nach Richtlinie 1999/94/EG in der jeweils geltenden Fassung: Informationen zum offiziellen Kraftstoffverbrauch und den offiziellen spezifischen CO₂-Emissionen neuer Pkw können Sie dem „Leitfaden zu Kraftstoffverbrauch und CO₂-Emissionen“ entnehmen, der bei den Verkaufsstellen, bei der DAT Deutschen Automobil Treuhand GmbH, Hellmuth-Hirth-Straße 1, 73760 Ostfildern und im Internet unter www.dat.de erhältlich ist.