



INFINITI

Inspired Performance



INFINITI M

PRECIOS, EQUIPAMIENTOS Y ESPECIFICACIONES TÉCNICAS

Lista válida desde el
1 de marzo de 2011,
Península y Baleares

INFINITI M

Disfrute de las prestaciones a todos los niveles con el Infiniti M. Con sus cautivadoras líneas de estilo coupé, el espacioso y lujoso habitáculo y sus innovadoras tecnologías desarrolladas para su confort y su seguridad, el Infiniti M estimulará todos sus sentidos y convertirá la conducción en una experiencia única.



PRECIOS DEL MODELO

	Impuesto de Matriculación*	Impuesto de Matriculación*	Precio recomendado**
	%	€	€
Infiniti M			
M37 AT	14,75	5.811,11	52.300,00
M30d AT	9,75	4.190,02	54.900,00
GT			
M37 AT	14,75	6.226,77	56.040,90
M30d AT	9,75	4.464,77	58.500,00
M35h AT	9,75	4.586,89	60.100,00
GT Premium			
M37 AT	14,75	6.931,07	62.379,65
M30d AT	9,75	4.930,33	64.600,00
M35h AT	9,75	5.052,45	66.200,00
S			
M37 AT	14,75	6.515,42	58.638,75
M30d AT	9,75	4.655,58	61.000,00
S Premium			
M37 AT	14,75	7.219,72	64.977,50
M30d AT	9,75	5.121,14	67.100,00

* El Impuesto de matriculación (Impuesto Especial sobre Determinados Medios de Transporte) está calculado para cada vehículo según sus emisiones oficiales de CO₂ en la Península e Islas Baleares, sin tener en cuenta posibles excepciones, reducciones o bonificaciones aplicables. El impuesto podrá variar si la Comunidad Autónoma correspondiente hubiese aprobado tipos diferentes a los establecidos en la Ley 38/1992 de Impuestos Especiales, como es el caso de Cataluña, donde el citado impuesto para vehículos cuyas emisiones oficiales de CO₂ sean superiores o iguales a 200 g/km, a partir del 1 de julio de 2010, es del 16%.

** El Precio recomendado para la Península e Islas Baleares incluye IVA del 18% y el impuesto de matriculación especificado en el folleto. Gastos de matriculación no incluidos.

INFINITI Europe tiene una política de desarrollo continua por lo que se reserva el derecho a modificar los Precios recomendados, los Equipamientos y las Especificaciones Técnicas en cualquier momento.

Lista válida desde el 1 de marzo de 2011, Península y Baleares. Esta edición sustituye a cualquier versión anterior.

	Motorización	Caja de cambios	Potencia/Par máximo kW (CV)/Nm	Consumo ¹ l/100 km			Emisiones de CO ₂ ¹ g/km
				ciudad	carretera	mixto	
Infiniti M							
M37	Motor V6 de gasolina de 3,7 litros	Transmisión automática (AUT.)	235 (320)/360	14,9	7,4	10,2	235
M30d	Motor diesel V6 de 3,0 litros		175 (238)/550	10,3	5,9	7,5	199
GT							
M37	Motor V6 de gasolina de 3,7 litros	Transmisión automática (AUT.)	235 (320)/360	14,9	7,4	10,2	235
M30d	Motor diesel V6 de 3,0 litros		175 (238)/550	10,3	5,9	7,5	199
M35h	Híbrido V6 de 3,5 litros		268 (364)/350	9,2	5,7	7,0	162
GT Premium							
M37	Motor V6 de gasolina de 3,7 litros	Transmisión automática (AUT.)	235 (320)/360	14,9	7,4	10,2	235
M30d	Motor diesel V6 de 3,0 litros		175 (238)/550	10,3	5,9	7,5	199
M35h	Híbrido V6 de 3,5 litros		268 (364)/350	9,2	5,7	7,0	162
S							
M37	Motor V6 de gasolina de 3,7 litros	Transmisión automática (AUT.)	235 (320)/360	14,9	7,4	10,2	235
M30d	Motor diesel V6 de 3,0 litros		175 (238)/550	10,3	5,9	7,5	199
S Premium							
M37	Motor V6 de gasolina de 3,7 litros	Transmisión automática (AUT.)	235 (320)/360	14,9	7,4	10,2	235
M30d	Motor diesel V6 de 3,0 litros		175 (238)/550	10,3	5,9	7,5	199

¹ Los valores mencionados se han determinado según los métodos de medición especificados en la última versión revisada de la Directiva 80/1268/CEE. Nota relativa a la directiva 1999/94/CE, modificada por la directiva 2003/73/CE: El consumo de combustible y las emisiones de CO₂ de un vehículo no sólo dependen de una utilización eficiente del combustible por parte del vehículo, sino también del estilo de conducción y de otros factores de carácter no técnico. El CO₂ es el principal gas de efecto invernadero responsable del calentamiento del planeta.

INFINITI Europe tiene una política de desarrollo continua por lo que se reserva el derecho a modificar los Precios recomendados, los Equipamientos y las Especificaciones Técnicas en cualquier momento.

Lista válida desde el 1 de marzo de 2011, Península y Baleares. Esta edición sustituye a cualquier versión anterior.

PRECIOS DE OPCIONES

	Infiniti M	GT	GT Premium	S	S Premium	Impuesto de Matriculación*	Impuesto de Matriculación*	Precio recomendado**
						%	€	€
Pintura metalizada – Gasolina	<input type="checkbox"/>	<input type="checkbox"/>	<input type="checkbox"/>	<input type="checkbox"/>	<input type="checkbox"/>	14,75	116,67	1.050,00
Pintura metalizada – Diesel/Híbrido	<input type="checkbox"/>	<input type="checkbox"/>	<input type="checkbox"/>	<input type="checkbox"/>	<input type="checkbox"/>	9,75	77,12	1.010,45
Pack Multimedia con Sistema Forest Air™ – Gasolina: - Pantalla táctil central de alta resolución con Infiniti Controller - Sistema de navegación de 30 GB HDD con RDS-TMC (Traffic Message Channel), incluye Guías Michelin y contenidos 3D POI - Lector de CD/DVD compatible con MP3, WMA, DivX e Infiniti Music Box de 10 GB con base de datos musical Gracenote® - Sistema de reconocimiento de voz para los sistemas de navegación - Equipo de sonido Bose® Premium Surround Sound con decodificador de canales 5.1 y 16 altavoces - Sistema de climatización Forest Air™ con recirculación de aire. Modo Brisa, purificador de aire Plasmacluster y Filtro de polifenol	-	<input type="checkbox"/>	<input checked="" type="checkbox"/>	<input type="checkbox"/>	<input checked="" type="checkbox"/>	14,75	404,11	3.636,99
Pack Multimedia con Sistema Forest Air™ – Diesel/Híbrido						9,75	267,12	3.500,00

*El Impuesto de matriculación (Impuesto Especial sobre Determinados Medios de Transporte) está calculado para cada vehículo según sus emisiones oficiales de CO₂ en la Península e Islas Baleares, sin tener en cuenta posibles excepciones, reducciones o bonificaciones aplicables. El impuesto podrá variar si la Comunidad Autónoma correspondiente hubiese aprobado tipos diferentes a los establecidos en la Ley 38/1992 de Impuestos Especiales, como es el caso de Cataluña, donde el citado impuesto para vehículos cuyas emisiones oficiales de CO₂ sean superiores o iguales a 200 g/km, a partir del 1 de julio de 2010, es del 16%.

**El Precio recomendado para la Península e Islas Baleares incluye IVA del 18% y el impuesto de matriculación especificado en el folleto. Gastos de matriculación no incluidos.

INFINITI Europe tiene una política de desarrollo continua por lo que se reserva el derecho a modificar los Precios recomendados, los Equipamientos y las Especificaciones Técnicas en cualquier momento.

Lista válida desde el 1 de marzo de 2011, Península y Baleares. Esta edición sustituye a cualquier versión anterior.

- De serie
- Opción disponible
- No disponible

COLORES Y ACABADOS

			Infiniti M	GT/GT Premium			S/S Premium		
			Tela		Cuero				
			Graphite (G)		Graphite (G)	Java (P)	Graphite (G)	Stone (Z)	
Colores exteriores	Código	Tipo							
Black Obsidian	KH3	Sólido	■	■	■	■	■	■	
Moonlight White	QAA		□	□	□	□	□	□	
Liquid Platinum	K23		□	□	□	□	□	□	
Platinum Graphite	K51		□	□	□	□	□	□	
Arctic Silver	KBB	Metalizado	□	□	□	□	□	□	
Storm Front Grey	KAT		□	□	□	□	□	□	
Harbour Blue	RAM		□	□	□	□	□	□	
Malbec Black	GAC		□	□	□	□	□	□	
Tipo de inserción									
Madera de fresno japonés			■	-	-	-	-	-	
Madera de fresno con acabado en polvo de plata			-	■	■	-	-	-	
Lacado en negro			-	-	-	■	■	■	

INFINITI Europe tiene una política de desarrollo continua por lo que se reserva el derecho a modificar los Precios recomendados, los Equipamientos y las Especificaciones Técnicas en cualquier momento.

Lista válida desde el 1 de marzo de 2011, Península y Baleares. Esta edición sustituye a cualquier versión anterior.

- De serie
- Opción disponible
- No disponible

EQUIPAMIENTOS

	Infiniti M	GT	GT Premium	S	S Premium
PRESTACIONES					
Cambio automático de siete velocidades con modo secuencial	■	■	■	-	-
Cambio automático de siete velocidades con modo secuencial y levas de cambio de magnesio	-	-	-	■	■
Sistema de dirección activa a las cuatro ruedas (4WAS – 4 Wheel Active Steering): El sistema 4WAS monitoriza de manera constante el ángulo de giro de la dirección y la velocidad del vehículo. Cuando es necesario, el 4WAS varía la relación de la dirección y – a velocidades elevadas – el ángulo de las ruedas traseras mejorando tanto la estabilidad del vehículo como su comportamiento.	-	-	-	■	■
Asistencia dinámica en curva (DCE – Dynamic Corner Enhancement): El DCE utiliza las funciones del ESP para frenar cada una de las ruedas de manera individual y controlar la entrega de par del motor en función del ángulo de giro del volante. El DCE mejora la suavidad de marcha y el control del vehículo.	-	-	■	-	■
Dirección asistida en función de la velocidad	■	■	■	■	■
Suspensión deportiva	-	-	-	■	■
Frenada regenerativa (sólo con el motor híbrido V6 de 3,5 litros): La frenada regenerativa de que dispone el vehículo híbrido Infiniti M35h permite que la energía cinética se convierta de nuevo en energía eléctrica y se almacene en las baterías para reutilizarse y mover el vehículo durante su ciclo de marcha y mejorar así el consumo de combustible.	-	■	■	-	-
SEGURIDAD					
Pinzas de freno de pistones opuestos (cuatro pistones en los delanteros, dos pistones en los traseros)	-	-	-	■	■
Sistema de control de presión de neumáticos (TPMS – Tyre Pressure Monitoring System) (con indicación de la presión)	■	■	■	■	■
Asistencia al arranque en pendiente	■	■	■	■	■
Seis airbags (airbags delanteros para conductor y acompañante, airbags laterales para caderas y tórax y airbags de cortina delanteros y traseros)	■	■	■	■	■
Reposacabezas delanteros activos	■	■	■	■	■
Sensores de lluvia y luz	■	■	■	■	■
Retrovisor antideslumbramiento automático	■	■	■	■	■
Limitador de velocidad	■	■	■	■	■

INFINITI Europe tiene una política de desarrollo continua por lo que se reserva el derecho a modificar los Precios recomendados, los Equipamientos y las Especificaciones Técnicas en cualquier momento.

Lista válida desde el 1 de marzo de 2011, Península y Baleares. Esta edición sustituye a cualquier versión anterior.

- De serie
- Opción disponible
- No disponible

SEGURIDAD (continúa)

Control de crucero

Paquete de seguridad dinámica Safety Shield:**- Control de crucero inteligente (ICC – Intelligent Cruise Control) con función de mantenimiento a baja velocidad (LSF – Low Speed Following):**

Si la distancia con el automóvil que circula delante se acorta significativamente, el Control de Crucero Inteligente (ICC) disminuye de forma automática la velocidad de su Infiniti hasta recuperar la distancia preestablecida con el vehículo precedente. Cuando el tráfico se despeja, se recupera automáticamente la velocidad de crucero marcada. La función Low-Speed-Following (LSF) adapta automáticamente el vehículo a las circunstancias de conducción lenta como las congestiones propias del tráfico urbano.

- Sistemas de control del ángulo muerto BSW – (Blind Spot Warning) y de intervención Blind Spot Intervention™: El BSW advierte al conductor de la presencia de otro vehículo en el ángulo muerto en el momento de cambiar de carril. El Blind Spot Intervention™ – primicia tecnológica mundial – ayuda al conductor a volver al centro de su carril mediante una frenada selectiva.

- Sistema de mantenimiento de la distancia de seguridad (DCA – Distance Control Assist): Ayuda de manera intuitiva al conductor a soltar el gas y accionar los frenos para evitar colisiones por alcance.

- Advertencia anti-colisión (FCW – Forward Collision Warning): El FCW advierte al conductor del riesgo de colisión por alcance.

- Sistemas de aviso de abandono involuntario de carril (LDW – Lane Departure Warning) y de prevención de cambio de carril (LDP – Lane Departure Prevention): El LDP detecta cuando el coche se desvía de su carril de manera no intencionada y ayuda al conductor a volver al centro del mismo.

- Asistencia a la frenada inteligente (IBA – Intelligent Brake Assist): El IBA acciona los frenos para reducir la velocidad y mitigar los daños cuando la colisión resulta inevitable.

Aviso sonoro de aproximación para peatones (VSP – Approaching Vehicle Sound for Pedestrians) sólo con el motor híbrido V6 de 3,5 litros:

Se trata de un aviso audible que alerta a los peatones de que se acerca un vehículo híbrido Infiniti M35h. Este sistema funciona automáticamente desde la puesta en marcha hasta los 30 km/h y se activa de nuevo cuando el vehículo baja de 25 km/h. El sonido alterna altas y bajas frecuencias dependiendo de la velocidad del coche y en función de si el M35h acelera o desacelera.

RUEDAS

Rueda de repuesto de emergencia

Llantas de aleación ligera de 18" de diez brazos

Llantas de aleación ligera de 20" de diseño deportivo de cinco brazos

INFINITI Europe tiene una política de desarrollo continua por lo que se reserva el derecho a modificar los Precios recomendados, los Equipamientos y las Especificaciones Técnicas en cualquier momento.

Lista válida desde el 1 de marzo de 2011, Península y Baleares. Esta edición sustituye a cualquier versión anterior.

- De serie
- Opción disponible
- No disponible

EXTERIOR

- Elementos exteriores en el color de la carrocería
- Retrovisores exteriores en el color de la carrocería
- Retrovisores laterales inclinables mientras circula marcha atrás
- Retrovisores exteriores plegables eléctricamente y calefactados
- Manecillas de las puertas cromadas
- Parachoques delantero con diseño Sport
- Emblema rojo exterior de modelo «S»
- Logotipo «HYBRID» (sólo con el motor híbrido V6 de 3,5 litros)
- Fondo de faros en negro

Faros bi-Xenon con sistema de iluminación delantera adaptable (AFS – Adaptive Front-lighting System), autonivelador y lavafaros: Este sistema hace girar los faros bi-Xenon dependiendo del ángulo de dirección y de la velocidad del vehículo, lo que proporciona una mejor visibilidad nocturna en carreteras sinuosas.

- Faros y pilotos antiniebla
- Pilotos traseros LED
- Pintura metalizada
- Pintura autorreparable Scratch Shield

TECNOLOGÍA A BORDO

- Infiniti Drive Mode Selector (con modos Normal, Sport, Eco, y Nieve):** El sistema integrado de control del vehículo le permite configurar la respuesta del motor y la transmisión del Infiniti en cualquiera de los cuatro modos (Normal, Sport, Nieve y Eco) simplemente accionando un mando giratorio.
- Testigo de conducción económica

	Infiniti M	GT	GT Premium	S	S Premium
Elementos exteriores en el color de la carrocería	■	■	■	■	■
Retrovisores exteriores en el color de la carrocería	■	■	■	■	■
Retrovisores laterales inclinables mientras circula marcha atrás	■	■	■	■	■
Retrovisores exteriores plegables eléctricamente y calefactados	■	■	■	■	■
Manecillas de las puertas cromadas	■	■	■	■	■
Parachoques delantero con diseño Sport	-	-	-	■	■
Emblema rojo exterior de modelo «S»	-	-	-	■	■
Logotipo «HYBRID» (sólo con el motor híbrido V6 de 3,5 litros)	-	■	■	-	-
Fondo de faros en negro	-	-	-	■	■
Faros bi-Xenon con sistema de iluminación delantera adaptable (AFS – Adaptive Front-lighting System), autonivelador y lavafaros: Este sistema hace girar los faros bi-Xenon dependiendo del ángulo de dirección y de la velocidad del vehículo, lo que proporciona una mejor visibilidad nocturna en carreteras sinuosas.	■	■	■	■	■
Faros y pilotos antiniebla	■	■	■	■	■
Pilotos traseros LED	■	■	■	■	■
Pintura metalizada	□	□	□	□	□
Pintura autorreparable Scratch Shield	■	■	■	■	■
Infiniti Drive Mode Selector (con modos Normal, Sport, Eco, y Nieve): El sistema integrado de control del vehículo le permite configurar la respuesta del motor y la transmisión del Infiniti en cualquiera de los cuatro modos (Normal, Sport, Nieve y Eco) simplemente accionando un mando giratorio.	■	■	■	■	■
Testigo de conducción económica	■	■	■	■	■

INFINITI Europe tiene una política de desarrollo continua por lo que se reserva el derecho a modificar los Precios recomendados, los Equipamientos y las Especificaciones Técnicas en cualquier momento.
Lista válida desde el 1 de marzo de 2011, Península y Baleares. Esta edición sustituye a cualquier versión anterior.

- De serie
- Opción disponible
- No disponible



M37 S Premium

	Infiniti M	GT	GT Premium	S	S Premium
TECNOLOGÍA A BORDO (continúa)					
Pedal Eco (sólo con los motores V6 de 3,7 litros de gasolina y V6 híbrido de 3,5 litros): Ayuda al conductor a optimizar el consumo de combustible mediante una fuerza reactiva en el pedal del acelerador y una advertencia visual en la instrumentación.	-	-	■	-	■
Pantalla central a todo color con Infiniti Controller	■	■	-	■	-
Pack Multimedia: - Pantalla táctil central de alta resolución con Infiniti Controller - Sistema de navegación de 30 GB HDD con RDS-TMC (Traffic Message Channel), incluye Guías Michelin y contenidos 3D POI - Lector de CD/DVD compatible con MP3, WMA y DivX e Infiniti Music Box de 10 GB con base de datos musical Gracenote® - Sistema de reconocimiento de voz para los sistemas de navegación - Equipo de sonido Bose® Premium Surround Sound con decodificador de canales 5.1 y 16 altavoces	-	□	■	□	■
Tecnología Bluetooth® para conectividad con teléfonos móviles y activación por voz	■	■	■	■	■
Bluetooth® audio streaming	■	■	■	■	■
I-Key con acceso inteligente, apertura remota del capó del maletero, puesta en marcha inteligente y memoria mejorada: Cuando se acerque a su Infiniti y presione el sensor situado en la puerta o en el maletero, la llave inteligente i-Key los desbloqueará automáticamente. Una vez dentro del coche, sólo necesitará pulsar un botón para poner el coche en marcha. Mientras tanto, el asiento, el volante y los retrovisores exteriores se habrán ajustado automáticamente de acuerdo con sus preferencias, almacenadas en la memoria de la llave.	■	■	■	■	■
Elevalunas eléctricos en las cuatro puertas con cierre automático vinculado al I-Key	■	■	■	■	■
Cámara de visión trasera con sensores delanteros y traseros con monitor	■	■	■	■	■
COMODIDAD					
Sistema de iluminación secuencial	■	■	■	■	■
Sistema de iluminación «Follow me Home»	■	■	■	■	■
Reloj analógico Infiniti	■	■	■	■	■
Climatizador automático adaptativo de doble zona con recirculación automática	■	■	■	■	■

INFINITI Europe tiene una política de desarrollo continua por lo que se reserva el derecho a modificar los Precios recomendados, los Equipamientos y las Especificaciones Técnicas en cualquier momento.

Lista válida desde el 1 de marzo de 2011, Península y Baleares. Esta edición sustituye a cualquier versión anterior.

- De serie
- Opción disponible
- No disponible

	Infiniti M	GT	GT Premium	S	S Premium
COMODIDAD (continúa)					
Sistema de climatización Forest Air™ con recirculación de aire. Modo Brisa, purificador de aire Plasmacluster y Filtro de polifenol: El innovador sistema Forest Air™ regula, de manera automática, el caudal de aire, la temperatura y la humedad mientras que la autorecirculación neutraliza los malos olores y purifica el aire del habitáculo. Además, unas fragancias desarrolladas a partir de aceites esenciales perfuman el aire que entra al interior.	-	□	■	□	■
Salidas de aire traseras	■	■	■	■	■
Espejos de cortesía iluminados (conductor y pasajero delantero)	■	■	■	■	■
Techo solar eléctrico	■	■	■	■	■
Cortinilla parasol trasera eléctrica	-	-	■	-	■
Ventanillas delanteras y traseras con cristales dobles	■	■	■	■	■
AUDIO					
Sistema de audio con seis altavoces	■	■	-	■	-
Lector de CD compatible con MP3 y WMA e Infiniti Music Box de 2 GB	■	■	-	■	-
Pack Multimedia	-	□	■	□	■
Conectividad USB/iPod y AUX-in RCA	■	■	■	■	■
INTERIOR					
Volante multifunción calefactado	■	■	■	■	■
Volante y palanca de cambio en cuero	■	■	■	■	■
Columna de dirección con ajuste eléctrico de altura y profundidad	■	■	■	■	■
Pedales y reposapiés de aluminio	-	-	-	■	■

INFINITI Europe tiene una política de desarrollo continua por lo que se reserva el derecho a modificar los Precios recomendados, los Equipamientos y las Especificaciones Técnicas en cualquier momento.

Lista válida desde el 1 de marzo de 2011, Península y Baleares. Esta edición sustituye a cualquier versión anterior.

- De serie
- Opción disponible
- No disponible

	Infiniti M	GT	GT Premium	S	S Premium
INTERIOR (continúa)					
Inserciones de madera de fresno japonés	■	-	-	-	-
Inserciones de madera de fresno con acabado en polvo de plata: El elegante acabado en madera de fresno blanco ha sido pulido a mano por artesanos japoneses que han conseguido superficies muy cálidas al tacto.	-	■	■	-	-
Inserciones interiores en negro lacado	-	-	-	■	■
ASIENTOS					
Asientos tapizados en tela	■	-	-	-	-
Asientos tapizados en cuero	-	-	-	■	■
Revestimiento de piel semi-anilina	-	■	■	-	-
Asiento del conductor con ajuste eléctrico de diez posiciones	■	■	■	■	■
Asiento del acompañante con ajuste eléctrico de diez posiciones	■	■	■	■	■
Asientos delanteros con diseño Sport	-	-	-	■	■
Apoyo lumbar eléctrico para el asiento del conductor	■	■	■	■	■
Apoyo lumbar para el asiento del pasajero	■	■	■	■	■
Función de memoria del asiento del conductor, columna de dirección y retrovisores exteriores (conectada a la llave I-Key)	■	■	■	■	■
Asientos delanteros calefactados y ventilados	-	■	■	■	■
Trampilla para esquís (excepto con el motor híbrido V6 de 3,5 litros)	■	■	■	■	■
Puntos de anclaje de sillas ISOFIX en los asientos traseros	■	■	■	■	■
ZONA DEL MALETERO					
Botiquín de primeros auxilios y triángulos de seguridad	■	■	■	■	■

INFINITI Europe tiene una política de desarrollo continua por lo que se reserva el derecho a modificar los Precios recomendados, los Equipamientos y las Especificaciones Técnicas en cualquier momento.

Lista válida desde el 1 de marzo de 2011, Península y Baleares. Esta edición sustituye a cualquier versión anterior.

- De serie
- Opción disponible
- No disponible

ESPECIFICACIONES TÉCNICAS

	M37	M30d	M35h
MOTOR			
Tipo de Carburante	Gasolina	Diesel	Gasolina/Eléctrico (Híbrido)
Cilindros		V6	
Cilindrada	3.696 cc	2.993 cc	3.498 cc
Sistema de distribución	DOHC, cuatro válvulas por cilindro con árboles de levas mecanizados de precisión. Válvulas de admisión y escape de acero. El sistema de admisión variable (VVEL – Variable Valve Event and Lift) mejora el rendimiento, las emisiones y el consumo	Árboles de levas dobles en la culata con transmisión por cadena (DOHC – Double Overhead Camshafts) con 4 válvulas por cilindro y tensores hidráulicos de holgura	DOHC, cuatro válvulas por cilindro con árboles de levas mecanizados de precisión. Válvulas de admisión y escape de acero
Sistema de admisión		Sistema de admisión de alto flujo	
Sistema de escape	Sistema de escape dual	Sistema de escape dual con Filtro de Partículas Diesel	Sistema de escape dual
Potencia (gasolina/motor diésel)	235 kW (320 CV) a 7.000 rpm	175 kW (238 CV) a 3.750 rpm	225 kW (306 CV) a 6.800 rpm
Par motor (gasolina/motor diésel)	360 Nm a 5.200 rpm	550 Nm a 1.750 rpm	350 Nm a 5.000 rpm
Potencia (motor eléctrico)	–	–	50 kW (68 CV) a 1.770 a 2.000 rpm
Par (motor eléctrico)	–	–	270 Nm a 1.770 rpm
Potencia (motores combinados)	–	–	268 kW (364 CV)
Caja de cambios	Cambio automático de siete velocidades controlado electrónicamente con modo manual. Unos sensores reconocen el modo de conducción y adaptan el funcionamiento del cambio en consecuencia. El modo manual ofrece cambios de marcha con mando secuencial		
Sistema de tracción	Tracción trasera (RWD – Rear-Wheel-Drive)		
Emisiones	Euro 5		
SISTEMA DIRECT RESPONSE HYBRID			
Sistema híbrido	–	–	Un motor eléctrico, 2 embragues
Tipo de batería	–	–	Batería de iones de litio
Potencia de la batería	–	–	346 V
Capacidad de la batería	–	–	1,4 kWh
PRESTACIONES			
Velocidad máxima		250 km/h	
0–100 km/h	6,2 s	6,9 s	5,5 s

INFINITI Europe tiene una política de desarrollo continua por lo que se reserva el derecho a modificar los Precios recomendados, los Equipamientos y las Especificaciones Técnicas en cualquier momento.

Lista válida desde el 1 de marzo de 2011, Península y Baleares. Esta edición sustituye a cualquier versión anterior.

	M37	M30d	M35h
PRESTACIONES (continúa)			
Consumo estimado ¹			
ciudad	14,9 l/100 km	10,3 l/100 km	9,2 l/100 km
carretera	7,4 l/100 km	5,9 l/100 km	5,7 l/100 km
mixto	10,2 l/100 km	7,5 l/100 km	7,0 l/100 km
Emisiones CO ₂ ¹	235 g/km	199 g/km	162 g/km
CHASIS			
Dirección	Dirección de cremallera asistida en función de la velocidad		
Tipo	11,2 m		
Diámetro de giro	11,2 m		
Suspensiones			
Delantera	Independiente, brazos transversales dobles, muelles helicoidales con amortiguadores en su interior, barra estabilizadora	Independiente, brazos transversales dobles, muelles helicoidales con amortiguadores de doble pistón (DPS) en su interior, barra estabilizadora	
Trasera	Suspensión independiente, multibrazo, amortiguadores de paso de doble flujo (DFP – Dual Flow Path), barra estabilizadora. S y S Premium: amortiguadores de doble pistón	Independiente, suspensión multibrazo, amortiguadores de doble pistón (DPS – Double-Piston Shock), barra estabilizadora	
Frenos			
Delanteros/Traseros	Discos ventilados delanteros de 320 mm y traseros de 308 mm; o delanteros de 355 mm y traseros de 350 mm con pinzas de aluminio de pistones opuestos (delanteros: 4 pistones, traseros: 2 pistones) (en las versiones S y S Premium)	Discos ventilados delanteros de 320 mm/traseros de 308 mm	
Ruedas y neumáticos	Llantas de aleación ligera de 18 x 8,0 pulgadas con neumáticos 245/50 R 18 W (delante y detrás); o Llantas de aleación ligera de 20 x 9,0 pulgadas con neumáticos 245/40 R 20 W (delante y detrás) (versiones S y S Premium)		
CAPACIDADES Y PESOS			
Peso en vacío	1.715 kg	1.845 kg	1.830 kg
Peso máximo autorizado (PMA)	2.255 kg	2.395 kg	2.400 kg
Peso máximo remolcable – remolque sin frenos	750 kg		
Peso máximo remolcable – remolque con frenos	1.500 kg	2.000 kg	1.500 kg
Volumen de equipaje	500 litros	450 litros	350 litros
Capacidad del depósito	80 litros		70 litros

¹ Los valores mencionados se han determinado según los métodos de medición especificados en la última versión revisada de la Directiva 80/1268/CEE. Nota relativa a la directiva 1999/94/CE, modificada por la directiva 2003/73/CE: El consumo de combustible y las emisiones de CO₂ de un vehículo no sólo dependen de una utilización eficiente del combustible por parte del vehículo, sino también del estilo de conducción y de otros factores de carácter no técnico. El CO₂ es el principal gas de efecto invernadero responsable del calentamiento del planeta.

² Peso del vehículo en vacío y sin conductor (según Directiva 1995/48/CE). Los equipamientos opcionales pueden aumentar el peso en vacío del vehículo, así como su coeficiente de resistencia al aire, por lo que la carga útil admisible y la velocidad máxima se reducirán proporcionalmente.

INFINITI Europe tiene una política de desarrollo continua por lo que se reserva el derecho a modificar los Precios recomendados, los Equipamientos y las Especificaciones Técnicas en cualquier momento.

Lista válida desde el 1 de marzo de 2011, Península y Baleares. Esta edición sustituye a cualquier versión anterior.

DIMENSIONES³

	M37	M30d	M35h
DIMENSIONES³			
Exterior			
Coeficiente aerodinámico	0,27 x 2,38 (0,28 x 2,38 en S & S Premium)		0,26 x 2,38
Longitud total	4.945 mm		
Anchura total			
con retrovisores	2.061 mm		
sin retrovisores	1.845 mm		
Altura total	1.500 mm		
Batalla	2.900 mm		
Ancho de vías			
Delantera/Trasera	1.575 mm/1.570 mm		

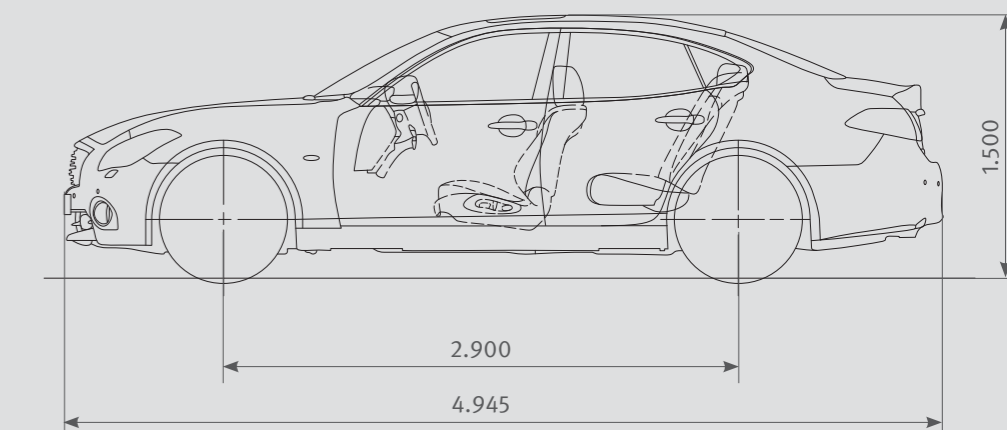
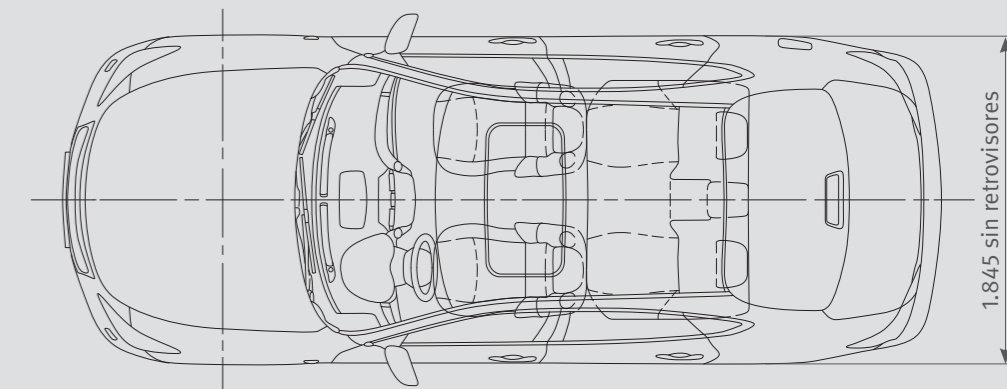
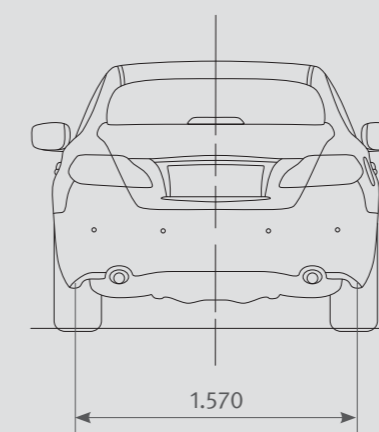
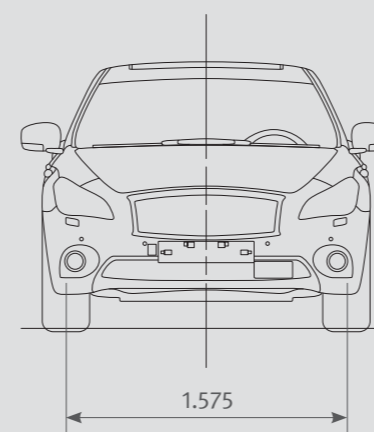

³ Dimensiones del vehículo según Directiva 1995/48/CE. Todas las dimensiones están indicadas en milímetros.

INFINITI Europe tiene una política de desarrollo continua por lo que se reserva el derecho a modificar los Precios recomendados, los Equipamientos y las Especificaciones Técnicas en cualquier momento.

Lista válida desde el 1 de marzo de 2011, Península y Baleares. Esta edición sustituye a cualquier versión anterior.

SERVICIO PERSONALIZADO

Infiniti VIP Service*

Entendemos que su tiempo es muy valioso. Por eso, cuando necesite reparar o revisar su Infiniti M se lo recogeremos y devolveremos de manera gratuita. Usted sólo tiene que decirnos cuándo y dónde, y nosotros nos encargamos de todo lo demás.

Infiniti Touring Assistance*

El Infiniti Touring Assistance* está diseñado para ofrecerle la máxima comodidad y tranquilidad mientras usted viaja. En el improbable caso de que requiera asistencia, nuestros expertos en movilidad se pondrán inmediatamente en marcha para asegurarse de que recibe una asistencia personalizada y de que su automóvil está en manos de expertos. De día o de noche, esté donde esté, incluso si no está al volante de su Infiniti.

Garantía y seguro – Un compromiso basado en la confianza*

Todos los Infiniti salen de fábrica con una garantía de calidad total: 3 años/100.000 km Garantía Total, 3 años de garantía de pintura, 12 años de garantía contra perforación por corrosión.



* Los datos publicados en este documento están sujetos a los Términos y Condiciones, que pueden ser actualizados en cualquier momento. Para más información sobre los términos y condiciones en vigor, por favor acuda a las páginas correspondientes en la web www.infiniti.es

Lista válida desde el 1 de marzo de 2011, Península y Baleares.





INFINITI

Inspired Performance



INFINITI Europe División de Nissan International SA Z.A. la Pièce – Bâtiment B2 Route de l'Etraz 1180 Rolle Suiza

Este documento ha sido desarrollado con el máximo cuidado. Sin embargo, el contenido de la presente lista tiene carácter meramente informativo, por lo que sólo pretende ser un elemento orientativo y de ayuda, sin que constituya por tanto oferta contractual de ningún vehículo. INFINITI Europe tiene una política de desarrollo continua, a fin de adaptar sus vehículos a los avances técnicos disponibles en cada momento. Es por lo que, el contenido de esta lista es correcto en el momento de pasar a imprenta, de forma que los equipamientos, datos y características de los vehículos referidos son los disponibles en ese momento. Las imágenes del presente folleto pueden incluir elementos opcionales. Asimismo, tenga en cuenta que las imágenes del presente catálogo están generadas por ordenador, por lo que la impresión puede mostrar tonos ligeramente diferentes a los reales. INFINITI Europe no aceptará responsabilidades derivadas de posibles errores en este documento o de la presencia de fotografías de modelos con equipamientos no disponibles en Península y Baleares. Para más información, así como al objeto de informarse sobre las características, equipamientos, opciones, precios, campañas, promociones, disponibilidad, plazos de entrega, etc. le rogamos dirijase a la red de concesionarios oficiales.