



INFINITI

Inspired Performance



INFINITI FX

ÁRAK, FELSZERELTSÉG ÉS MŰSZAKI ADATOK

Az árak
2012. január 1-től érvényesek,
Magyarországon



INFINITI FX

Az egyedülálló és stílusos crossover, kompromisszumok nélküli teljesítménnyel.

MODELLEK ÁRAI

	Nettó ár (ÁFA és regisztrációs adó nélkül)	Regisztrációs adó	Bruttó fogyasztói ár
	Ft	Ft	Ft
GT			
FX37	12 127 952,76	400 000,00	15 802 500,-
FX30d	12 307 086,61	265 000,00	15 895 000,-
GT Premium			
FX37	13 430 314,96	400 000,00	17 456 500,-
FX30d	13 609 448,82	265 000,00	17 549 000,-
S			
FX37	13 007 952,76	400 000,00	16 920 100,-
FX30d	13 187 086,61	265 000,00	17 012 600,-
S Premium			
FX37	14 310 314,96	400 000,00	18 574 100,-
FX30d	14 489 448,82	265 000,00	18 666 600,-
FX50	16 313 464,57	400 000,00	21 118 100,-

	Motor	Erőátvitel	Hengerűrtartalom cm ³	Teljesítmény/ nyomaték LE (kW)/Nm	Becsült üzemanyag-fogyasztás ¹			CO ² -kibocsátás ¹ g/km
					Városban	Városon kívül	Vegyes	
GT								
FX37	3,7 l V6 benzinmotor	Automata sebességváltó (aut.)	3 696	320 (235)/360	16,8	9,4	12,1	282
FX30d	3,0 l V6 dízelmotor		2 993	238 (175)/550	11,2	7,8	9,0	238
GT Premium								
FX37	3,7 l V6 benzinmotor	Automata sebességváltó (aut.)	3 696	320 (235)/360	16,8	9,4	12,1	282
FX30d	3,0 l V6 dízelmotor		2 993	238 (175)/550	11,2	7,8	9,0	238
S								
FX37	3,7 l V6 benzinmotor	Automata sebességváltó (aut.)	3 696	320 (235)/360	16,8	9,4	12,1	282
FX30d	3,0 l V6 dízelmotor		2 993	238 (175)/550	11,2	7,8	9,0	238
S Premium								
FX37	3,7 l V6 benzinmotor	Automata sebességváltó (aut.)	3 696	320 (235)/360	16,8	9,4	12,1	282
FX30d	3,0 l V6 dízelmotor		2 993	238 (175)/550	11,2	7,8	9,0	238
FX50	5,0 l V8 benzinmotor		5 026	390 (287)/500	18,9	9,8	13,1	307

¹A megadott értékek mérése a 80/1268/EGK irányelv hatályos szövegében meghatározott mérési módszerek szerint történt. Megjegyzés a 2003/73/EK irányelvel módosított 1999/94/EK irányelvre vonatkozóan: egy jármű üzemanyag-fogyasztása és CO₂-kibocsátása nem csupán a jármű üzemanyag-hasznosítási hatékonyságától, de a vezetési stílustól és más, nem műszaki tényezőktől is függ. A gépkocsi üzemanyag-gazdaságossági jellemzői mellett a vezető magatartása, valamint további nem műszaki tényezők is szerepet játszanak a gépkocsi üzemanyag-fogyasztásában és CO₂-kibocsátásában. A CO₂ a globális felmelegedést okozó legfontosabb üvegház hatású gáz. Minden eladási helyen a fogyasztók díjmentesen átolvashatnak egy olyan üzemanyag-gazdaságosságról szóló ismertető kiadványt, amely az összes új személygépkocsi üzemanyag-fogyasztási és CO₂-kibocsátási adatát tartalmazza.

OPCIONÁLIS FELSZERELTSÉGEK ÁRAI

	GT	GT Premium	S	S Premium	Nettó ár (ÁFA és regisztrációs adó nélkül)	Bruttó fogyasztói ár
					Ft	Ft
Metálfényezés	<input type="checkbox"/>	<input type="checkbox"/>	<input type="checkbox"/>	<input type="checkbox"/>	220 000,00	279 400,-
Multimédia csomag: - Nagy felbontású, érintőképernyős központi kijelző, Infiniti vezérlővel - 30 GB-os merevlemezzel és RDS-TMC-vevővel (Traffic Message Channel) felszerelt navigációs rendszer, Michelin-kalauzzal és 3D útvonalpontokkal - 1 lemezes CD/DVD-lejátszó, MP3 WMA és DivX kompatibilitással, valamint Gracenote® zenei adatbázissal kiegészített 10 GB-os Infiniti Music Box zenetárral - Navigációs rendszer hangfelismeréssel - Bose® Premium Sound System 11 hangszóróval	<input type="checkbox"/>	<input checked="" type="checkbox"/>	<input type="checkbox"/>	<input checked="" type="checkbox"/>	725 196,85	921 000,-



Multimédia csomag

- Alapfelszereltség
- Feláras kiegészítő
- Felár nélküli kiegészítő
- Nem rendelhető

SZÍNEK ÉS DÍSZÍTŐ BETÉTEK

			GT/GT Premium			S/S Premium		
			Bőrkárpit					
Belső színek (Kód)			Graphite (G)	Java (P)	Wheat (C)	Graphite (G)	Java (P)	Wheat (C)
Külső színek	Kód	Típus						
Black Obsidian	KH3	Normál	■	■	■	■	■	■
Malbec Black	GAC	Metál	□	□	□	□	□	□
Platinum Graphite	K51		□	□	□	□	□	□
Liquid Platinum	K23		□	□	□	□	□	□
Moonlight White	QAA		□	□	□	□	□	□
Umbria Twilight	JAA		□	□	□	□	□	□
Blue Slate	K52		□	-	□	□	-	□
Midnight Mocha	NAE		□	□	□	□	□	□
Díszítő betétek								
Cselló barna juharfa			■	■	■	■	■	■
Fekete lakk és alumínium			○	○	-	○	○	-

- Alapfelszereltség
- Feláras kiegészítő
- Felár nélküli kiegészítő
- Nem rendelhető

FELSZERELTSÉGEK

	GT	GT Premium	S	S Premium
MENETTELJESÍTMÉNY				
Aktív hátsókerék-kormányzás (RAS – Rear Active Steering) (kivéve a 3,7 l V6 benzinmotort)	-	-	■	■
Elektromos szervokormány, sebességfüggő rásegítéssel	■	■	■	■
Felfüggesztés folyamatos aktív lengéscsillapító-szabályozással (CDC – Continuous Damping Control)	-	-	■	■
BIZTONSÁG				
Szemközti dugattyús féknyergek (elöl 4 dugattyúval; hátul 2 dugattyúval)	■	■	■	■
Abronsnyomás-figyelő rendszer (TMPS – Tyre Pressure Monitoring) nyomáskijelzéssel	■	■	■	■
6 légzsák (vezető- és utasoldali, első oldallégzsákok, valamint függönylégzsákok elöl és hátul)	■	■	■	■
Aktív fejtámlák elöl: Az első ülések aktív fejtámlái bizonyos hátulról jövő ütközések esetén előre és felfelé mozdulnak, ezáltal megtámasztják a fejet, és csökkentik az ostorcsapásos sérülések kockázatát.	■	■	■	■
Esőérzékelős ablaktörlők és fényérzékelős fényszóró kapcsolás	■	■	■	■
Automatikusan elsötétülő visszapillantó tükör	■	■	■	■
Sebességtartó automatika	■	■	■	■
Szabályozható sebességhatároló	■	■	■	■
Intelligens távolság- és sebesség tartó automatika (ICC – Intelligent Cruise Control), lassú követési funkcióval (LFS – Low-Speed Following feature): Ha az Ön előtt haladó autó hirtelen közel kerülne Önhöz, az intelligens távolság- és sebesség tartó automatika (ICC – Intelligent Cruise Control) az Ön beavatkozása nélkül lelassítja Infinitijét annyira, hogy a két autó között visszaálljon az előzőleg beállított távolság. Ha az út szabaddá válik, a rendszer automatikusan felgyorsítja autóját az Ön által megadott utazósebességre. A lassú követési funkció (LSF – Low-Speed Following feature) automatikusan alkalmazkodik a lassú forgalmi helyzetekhez, mint például a zsúfolt városi utakon történő araszolás.	-	■	-	■
Ráfutatós ütközésekre figyelmeztető rendszer (FCW – Forward Collision Warning): Az FCW figyelmezteti a vezetőt a ráfutatós baleset veszélyére.	-	■	-	■
Intelligens fékasszisztens (IBA – Intelligent Brake Assist): Az IBA a fékek működtetésével lassítja az autót, ha pedig az ütközés elkerülhetetlen, csökkenti a baleset során keletkező károkat.	-	■	-	■
Sávelhagyásra figyelmeztető rendszer (LDW – Lane Departure Warning) és a sávelhagyást megelőző rendszer (LDP – Lane Departure Prevention): Az LDP érzékeli, ha az autó véletlenül kisodródik a sávjából, és segít a vezetőnek visszatérni a sáv közepére.	-	■	-	■

- Alapfelszereltség
- Feláras kiegészítő
- Felár nélküli kiegészítő
- Nem rendelhető

	GT	GT Premium	S	S Premium
KEREKEK				
Pótkerék (defektjavító készlet helyett, a 3,0 l V6 dízelmotorhoz nem tartozék)	■	■	■	■
20 colos, ötküllős könnyűfém keréktárcsák	■	■	-	-
21 colos, hatküllős könnyűfém keréktárcsák	-	-	■	■
KÜLSŐ				
Színre fújtt külső visszapillantó tükrök	■	■	■	■
Oldalsó tükrök döntése hátramenetben	■	■	■	■
Fűtött, elektromosan állítható és behajtható külső tükrök	■	■	■	■
Sötétített hátsó oldablakok és csomagtér-ablak	■	■	■	■
Ezüstsínű tetősínek	■	■	■	■
Sötétkróm külső légbevezető és küszöbléc	-	-	■	■
Vörös „S” kategória jelző külső embléma	-	-	■	■
Sötétített fényszórók	-	-	■	■
Bi-Xenon fényszórók adaptív első fényszórórendszerrel (AFS – Adaptive Front-lighting System), automatikus magasságállítással és fényszórómosóval: Ez a rendszer a kormány szögállása és a jármű sebessége alapján elforgatja a bi-xenon fényszórókat, ezáltal javítja a láthatóságot a kanyargós utakon éjszakai vezetés közben.	■	■	■	■
Első- és hátsó ködlámpák	■	■	■	■
LED-es hátsó lámpák	■	■	■	■
Metálfényezés	□	□	□	□
Öngyógyító fényezés (Scratch Shield Paint): Egy puha, átlátszó festékrétegről a kisebb karcolások és az autósok által okozott körkörös nyomok maguktól eltűnnek, így a fényezés sokáig megőrzi eredeti ragyogását.	■	■	■	■

- Alapfelszereltség
- Feláras kiegészítő
- Felár nélküli kiegészítő
- Nem rendelhető

FEDÉLZETI TECHNOLÓGIA

Színes központi kijelző Infiniti vezérlővel (Infiniti Controller)

Tolatókamera első és hátsó parkolóérzékelővel és kijelzővel

Panoráma monitor (AVM – Around View Monitor) a sarkokon elhelyezett parkolóérzékelőkkel

Multimédia csomag:

- Nagy felbontású, érintőképernyős központi kijelző, Infiniti vezérlővel

- 30 GB-os merevlemezrel és RDS-TMC-vevővel (Traffic Message Channel) felszerelt navigációs rendszer, Michelin-kalauzzal és 3D útvonalpontokkal

- 1 lemezes CD/DVD-lejátszó, MP3 WMA és DivX kompatibilitással, valamint Gracenote® zenei adatbázissal kiegészített 10 GB-os Infiniti Music Box zenetárral

- Navigációs rendszer hangfelismeréssel

- Bose® Premium Sound System 11 hangszóróval

Bluetooth® technológia mobilkapcsolathoz és hangaktiváláshoz

Bluetooth® audiostreaming

I-Key könnyű beszállás, csomagterajtó-nyitás és okos indítás funkcióval: Ha megközelíti Infinitijét, és megérinti az ajtón vagy a csomagterajtón lévő érzékelőt, az intelligens kulcs automatikusan kinyitja a zárrendszert. Miután beült az autóba, egyetlen gombnyomással beindíthatja a motort. Miközben helyet foglal az ülésen, a kormánykerék és a külső tükrök automatikusan az Ön személyes beállításainak megfelelő helyzetbe állnak.

Elektromos ablakemelő elől-hátul, intelligens kulcshoz (I-Key) kötött automatikus zárással

	GT	GT Premium	S	S Premium
Színes központi kijelző Infiniti vezérlővel (Infiniti Controller)	■	■	■	■
Tolatókamera első és hátsó parkolóérzékelővel és kijelzővel	■	-	■	-
Panoráma monitor (AVM – Around View Monitor) a sarkokon elhelyezett parkolóérzékelőkkel	-	■	-	■
Multimédia csomag:				
- Nagy felbontású, érintőképernyős központi kijelző, Infiniti vezérlővel	■	■	■	■
- 30 GB-os merevlemezrel és RDS-TMC-vevővel (Traffic Message Channel) felszerelt navigációs rendszer, Michelin-kalauzzal és 3D útvonalpontokkal	■	■	■	■
- 1 lemezes CD/DVD-lejátszó, MP3 WMA és DivX kompatibilitással, valamint Gracenote® zenei adatbázissal kiegészített 10 GB-os Infiniti Music Box zenetárral	□	■	□	■
- Navigációs rendszer hangfelismeréssel	■	■	■	■
- Bose® Premium Sound System 11 hangszóróval	■	■	■	■
Bluetooth® technológia mobilkapcsolathoz és hangaktiváláshoz	■	■	■	■
Bluetooth® audiostreaming	■	■	■	■
I-Key könnyű beszállás, csomagterajtó-nyitás és okos indítás funkcióval: Ha megközelíti Infinitijét, és megérinti az ajtón vagy a csomagterajtón lévő érzékelőt, az intelligens kulcs automatikusan kinyitja a zárrendszert. Miután beült az autóba, egyetlen gombnyomással beindíthatja a motort. Miközben helyet foglal az ülésen, a kormánykerék és a külső tükrök automatikusan az Ön személyes beállításainak megfelelő helyzetbe állnak.	■	■	■	■
Elektromos ablakemelő elől-hátul, intelligens kulcshoz (I-Key) kötött automatikus zárással	■	■	■	■

- Alapfelszereltség
- Feláras kiegészítő
- Felár nélküli kiegészítő
- Nem rendelhető



	GT	GT Premium	S	S Premium
KÉNYELEM				
Többfokozatú világítás	■	■	■	■
Hazakísérő világítás	■	■	■	■
Analóg Infiniti óra	■	■	■	■
Kéztónás, alkalmazkodó légkondicionáló berendezés keringetés-szabályzással	■	■	■	■
Hátsó légkondicionáló-szellőzőnyílások	■	■	■	■
Megvilágított piperetükör (vezető és első utas)	■	■	■	■
Elektromos működtetésű üveg napfénytető	■	■	■	■
HANGRENDSZER				
7 hangszórós audio rendszer	■	-	■	-
1 lemezes CD lejátszó, MP3- és WMA kompatibilitással, és 2 GB-os Infiniti Music Box zenetárral	■	-	■	-
Multimédia csomag	□	■	□	■
USB/iPod-csatlakozó és RCA-audiocsatlakozó	■	■	■	■
BELSŐ				
Multifunkciós vezérlés a kormánykeréken	■	■	■	■
Bőr bevonatú kormánykerék és váltógomb	■	■	■	■
Függőlegesen és tengelyirányban elektromosan állítható kormányoszlop	■	■	■	■
Alumínium pedálok és lábtartó	■	■	■	■
Cselló barna juharfa	■	■	■	■
Fekete lakk és alumínium belső szegélyek (Wheat kárpit esetén nem rendelhető)	○	○	○	○

- Alapfelszereltség
- Feláras kiegészítő
- Felár nélküli kiegészítő
- Nem rendelhető

	GT	GT Premium	S	S Premium
ÜLÉSEK				
Bőr üléskárpit	■	■	■	■
10 ponton, elektromosan állítható vezetőülés	■	■	-	-
14 ponton, elektromosan állítható vezetőülés	-	-	■	■
8 ponton, elektromosan állítható utasülés	■	■	■	■
Első sportülések elektromos oldalsó combtámasszal (csak a vezetőülésen) és üléstámla oldalfallal (csak a vezetőülésen), manuális ülőfelület-bővítéssel	-	-	■	■
Elektromosan állítható deréktámasz a vezetőülésen	■	■	■	■
Memória funkció, a vezetőülés, a kormány és a külső tükrök elektronikus beállításainak tárolására (az I-Key alapján)	■	■	■	■
Fűtött és szellőztethető vezető- és első utasülés	■	■	■	■
2/3–1/3 arányban dönthető hátsó üléstámla	■	■	■	■
ISOFIX gyermekülés-rögzítési pontok a hátsó szélső üléseken: Az Infiniti modellek hátsó ülését ISOFIX rendszerrel szerelték fel, amely lehetővé teszi az ISOFIX gyermekülések biztonságos rögzítését.	■	■	■	■
CSOMAGTÉR				
Elektromos csomagterajtó	■	■	■	■
Csomagtértakaró többrekeszes rögzítőhálóval	■	■	■	■
Elsősegélykészlet és elakadásjelző háromszög	■	■	■	■

- Alapfelszereltség
- Feláras kiegészítő
- Felár nélküli kiegészítő
- Nem rendelhető

MŰSZAKI ADATOK

	FX30d	FX37	FX50
MOTOR			
Üzemanyag típus	Dízel	Benzin	
Hengerek száma	V6		V8
Hengerűrtartalom	2 993 cm³	3 696 cm³	5 026 cm³
Vezérmű	Kettős, lánchajtású vezérműtengely (DOHC), hengerenként 4 szeleppel és hidraulikus szelephézag-kiegyenlítőkkal	DOHC, hengerenként 4 szelep, finommegmunkált vezérműtengelyekkel. Acél szívó- és kipufogószelepek. Szívóoldali változó szelepvezérlési rendszer (VVEL – Variable Valve Event and Lift)	
Üzemanyag-ellátás	Nagy kapacitású, finomhangolt szívórendszer		
Kipufogórendszer	Kettős kipufogórendszer, dízel részecskeszűrő	Kettős kipufogórendszer	
Teljesítmény	175 kW (238 LE), 3 750 percenkénti fordulatszámnál	235 kW (320 LE), 7 000 percenkénti fordulatszámnál	287 kW (390 LE), 6 500 percenkénti fordulatszámnál
Nyomaték	550 Nm, 1 750 percenkénti fordulatszámnál	360 Nm, 5 200 percenkénti fordulatszámnál	500 Nm, 4 400 percenkénti fordulatszámnál
Erőátvitel	Elektronikus vezérlésű, 7 fokozatú automata sebességváltó, manuális üzemmóddal és magnézium váltófülekkel. A vezetőhöz alkalmazkodó tanulóalgorithmus érzékeli a vezetési stílust, és ahhoz illeszkedően alakítja az automatikus sebességváltást. A manuális üzemmód lehetővé teszi a szekvenciális manuális sebességváltást		
Meghajtott kerekek	Intelligens összkerék-meghajtás (AWD – All-Wheel-Drive)		
Károsanyag-kibocsátási norma	Euro 5		
MENETTELJESÍTMÉNY			
Végsebesség	212 km/h	233 km/h	250 km/h
Gyorsulás 0–100 km/h	8,3 s	6,8 s	5,8 s
Becsült üzemanyag-fogyasztás ¹			
Városban	11,2 l/100 km	16,8 l/100 km	18,9 l/100 km
Városon kívül	7,8 l/100 km	9,4 l/100 km	9,8 l/100 km
Vegyes	9,0 l/100 km	12,1 l/100 km	13,1 l/100 km
CO ₂ -kibocsátás ¹	238 g/km	282 g/km	307 g/km

^[1] A megadott értékek mérése a 80/1268/EGK irányelv hatályos szövegében meghatározott mérési módszerek szerint történt. Megjegyzés a 2003/73/EK irányelvvel módosított 1999/94/EK irányelvre vonatkozóan: egy jármű üzemanyag-fogyasztása és CO2-kibocsátása nem csupán a jármű üzemanyag-hasznosítási hatékonyságától, de a vezetési stílustól és más, nem műszaki tényezőktől is függ. A gépkocsi üzemanyag-gazdaságossági jellemzői mellett a vezető magatartása, valamint további nem műszaki tényezők is szerepet játszanak a gépkocsi üzemanyag-fogyasztásában és CO2-kibocsátásában. A CO2 a globális felmelegedést okozó legfontosabb üvegház hatású gáz. Minden eladási helyen a fogyasztók díjmentesen átolvashatnak egy olyan üzemanyag-gazdaságosságról szóló ismertető kiadványt, amely az összes új személygépkocsi üzemanyag-fogyasztási és CO2-kibocsátási adatát tartalmazza.

	FX30d	FX37	FX50
ALVÁZ			
Kormánymű			
Típus	Sebességfüggő elektromos szervorásegítésű, fogasléces		
Fordulókör átmérője	11,2 m		
Felfüggesztés			
Első	Kettős lengőkaros, független felfüggesztés, a tekercsrugókon belüli lengéscsillapítóval, stabilizátorrúddal. S és S Premium: folyamatos lengéscsillapító-szabályozás (CDC – Continuous Damping Control)		Kettős lengőkaros, független felfüggesztés, a tekercsrugókon belüli lengéscsillapítóval, stabilizátorrúddal. Folyamatos lengéscsillapító-szabályozás (CDC – Continuous Damping Control)
Hátsó	Többlengőkaros, független felfüggesztés, kétutas (DFP – Dual Flow Path) lengéscsillapítókkal, stabilizátorrúddal. S és S Premium: folyamatos lengéscsillapító-szabályozás (CDC – Continuous Damping Control) és aktív hátsókerék-kormányzás (RAS – Rear Active Steering)	Többlengőkaros, független felfüggesztés, kétutas (DFP – Dual Flow Path) lengéscsillapítókkal, stabilizátorrúddal. S és S Premium: folyamatos lengéscsillapító-szabályozás (CDC – Continuous Damping Control)	Többlengőkaros, független felfüggesztés, kétutas (DFP – Dual Flow Path) lengéscsillapítókkal, stabilizátorrúddal. Folyamatos lengéscsillapító-szabályozás (CDC – Continuous Damping Control) és aktív hátsókerék-kormányzás (RAS – Rear Active Steering)
Fékkrendszer			
Első/Hátsó	Elöl 355 mm átmérőjű léghűtött tárcsafékek, 4 dugattyús (szemközti elhelyezésű) alumínium féknyergek; hátul 350 mm átmérőjű léghűtött tárcsafékek, 2 dugattyús (szemközti elhelyezésű) féknyergek		
Kerekek és abroncsok	20 x 8,0" könnyűfém keréktárcsák 265/50 R 20 V típusú abroncsokkal (elöl és hátul) vagy 21 x 9,5" könnyűfém keréktárcsák 265/45 R 21 W típusú abroncsokkal (elöl és hátul)		21 x 9,5" könnyűfém keréktárcsák 265/45 R 21 W típusú abroncsokkal (elöl és hátul)

KAPACITÁS- ÉS TÖMEGADATOK

Saját tömeg	2 150 kg	2 012 kg	2 120 kg
Jármű össztömege	2 690 kg	2 520 kg	2 595 kg
Vontatható teher tömege			
Vontatható teher tömege (fékezetlen)		750 kg	
Vontatható teher tömege (fékezett)	2 200 kg	2 000 kg	2 200 kg
Csomagtér befogadóképessége			
Térfogat a kalaptartóig, hátsó ülések normál helyzetben		410 l	
Térfogat a tetőig, lehajtott hátsó ülésekkel (maximális térfogat)		1 305 l	
Üzemanyagtartály kapacitása		90 l	

MÉRETEK

	FX30d	FX37	FX50
KÜLSŐ			
Légellenállási együttható	0,36 x 2,71	0,35 x 2,71	0,35 x 2,71
Teljes hossz		4 865 mm	
Teljes szélesség			
Tükrökkel		2 134 mm	
Tükrök nélkül		1 925 mm	
Teljes magasság			
Tetősinnel		1 680 mm	
Tengelytáv		2 885 mm	
Nyomtáv			
Első/Hátsó		1 635 mm/1 640 mm	



A 2009-es tesztekben az Euro NCAP a csillagok számának meghatározásához új elemként figyelembe veszi a vezetést segítő biztonsági rendszereket is. Az FX előkelő pontszáma (99 %) egyrészt jól tükrözi a modell biztonsági rendszereinek kiemelkedő fejlettségét, másrészt azt mutatja, hogy ezeknek a tételeknek a nagy része minden változatnál az alapfelszereltséghez tartozik.

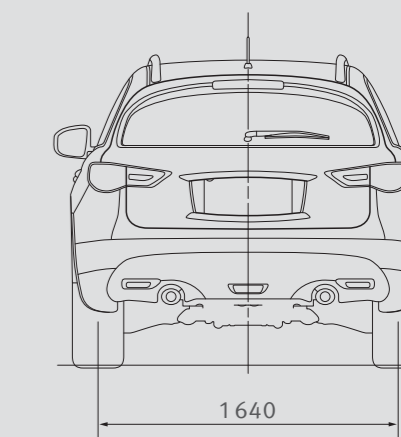
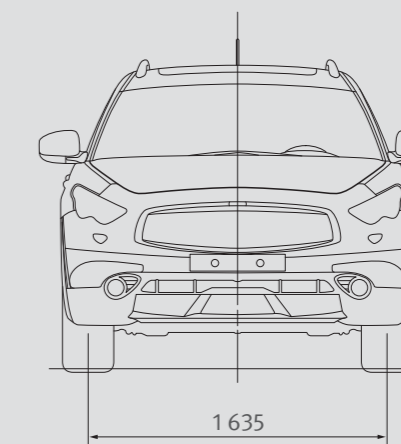
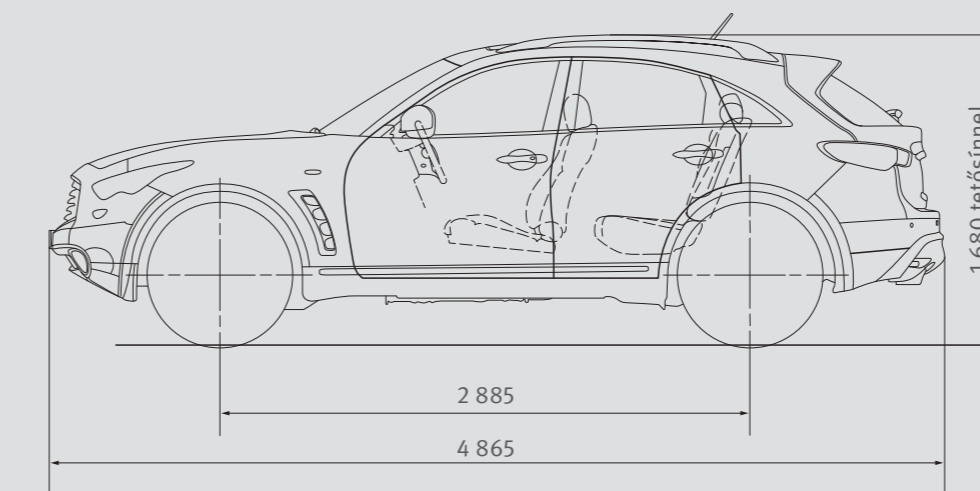
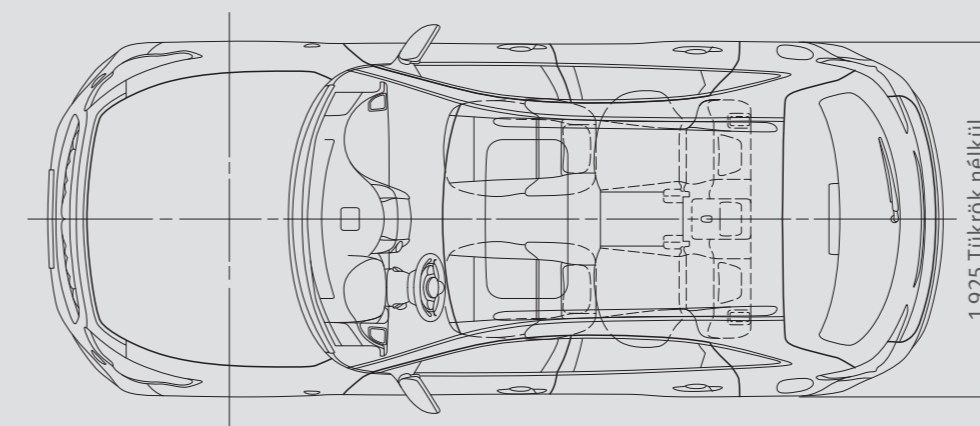

A megadott méretek mm-ben értendők.

SZEMÉLYRE SZABOTT SZERVIZ

Infiniti VIP Service*

Mi azt szeretnénk, hogy vásárlóink soha ne aggódjanak amiatt, hogy hosszú utat kell megtenniük a szervizig, vagy forgalmi dugóba kerülnek, miközben szervizbe viszik az autójukat. Éppen ezért ajánljuk VIP Szolgáltatásunkat, melynek keretén belül munkatársaink a lakóhelyén vagy munkahelyén átveszik az autóját, elviszik a legközelebbi Infiniti Központba, majd az Ön által megjelölt helyre és időpontban visszashállítják Önnek*.

“Az átvételi és visszashállítási szolgáltatás három éven keresztül, a rendszeres karbantartási munkák elvégzéséhez vehető igénybe. A további részletekért kérjük, forduljon az Önhöz legközelebb lévő Infiniti Központhoz.”

Infiniti Touring Assistance*

Az Infiniti Touring Assistance* szolgáltatást azért vezettük be, hogy biztosítsuk az Ön teljes körű kényelmét és nyugalomát, miközben utazik. Azon ritka esetben, ha útközben műszaki segítségre lenne szüksége, ránk mindig számíthat. Munkatársaink biztosítják az Ön személyre szabott kiszolgálását, és hogy autója profi szakemberek kezébe kerül – mindezt tartózkodási helyétől és a napszaktól függetlenül. Szolgáltatásunkat akkor is igénybe veheti, ha éppen nem Infiniti járművével utazik.

Garancia és biztosítás – egy bizalomra épülő ígéret*

Gyárunkat minden Infiniti a legkiválóbb minőség garanciájával hagyja el: 3 év/100 000 km teljes körű, 12 év átrozsdásodási és 3 év fényezési garanciával.



*Az értékesítés és szolgáltatás részletes feltételeiről kérjük, érdeklődjön márkakereskedéseinkben. A feltételek előzetes értesítés nélkül történő módosításának joga fenntartva. Az alkalmazandó feltételekről további tájékoztatást a www.infiniti.hu weboldalon talál.





INFINITI

Inspired Performance



INFINITI Europe – a Nissan International SA Z.A. La Pièce – Bât. B2 Route de l'Etraz 1180 Rolle, Svájc divíziója.

Árlistánkban szereplő áraink Ft-ban értendők. A bruttó árak tartalmazzák az ÁFÁ-t és a regisztrációs adót. Az árlista tartalma a kiadáskor érvényes állapotot tükrözi. A Gablini Premium Kft, az Infiniti autómárka magyarországi hivatalos képviselője, fenntartja a jogot a kiadványban szereplő járművek műszaki adatainak, termékleírásának, árának és alkalmazásának előzetes figyelmeztetés nélkül történő módosítására. A képek csak illusztrációk, melyek extrafelszereltségeket tartalmazhatnak, a dokumentumban feltüntetett adatok, tények csak tájékoztató jellegűek, nem minősülnek szerződéses ajánlattételnek. Az árlista 2012. január 1-től visszavonásig vagy a következő árlista kibocsátásáig érvényes, és kizárólag a 2012. január 1-től gyártott autókra vonatkozik. Az értékesítés és szolgáltatás részletes feltételeiről kérjük, érdeklődjön márkakereskedéseinkben, vagy látogassa meg a www.infiniti.hu weboldalt.

Az árak 2012. január 1-től érvényesek. Referencia, I2113FXPLHUU