



INFINITI

Inspired Performance



INFINITI M

CENY, WYPOSAŻENIE I DANE TECHNICZNE

Cennik obowiązuje od
1 marca 2011 r.,
Polska

INFINITI M

Rozkoszuj się osiągnięciami wyższej klasy w Infiniti M. Od znieśmiałających linii zbliżonych do coupé przez luksusowe i przestronne wnętrza aż po innowacje technologiczne, stworzone z myślą o Twoim komforcie i bezpieczeństwie. Infiniti M jest rozkoszą dla wszystkich zmysłów, a jego prowadzenie jest wyjątkowym przeżyciem.



CENY MODELI

| | Cena netto (bez VAT) | Cena brutto (z VAT) |
|-------------------|-------------------------|------------------------|
| | PLN | PLN |
| Infiniti M | | |
| M37 AT | 191 869,92 | 236 000 |
| M30d AT | 193 089,43 | 237 500 |
| GT | | |
| M37 AT | 203 373,98 | 250 150 |
| M30d AT | 204 593,50 | 251 650 |
| M35h AT | 211 097,56 | 259 650 |
| GT Premium | | |
| M37 AT | 223 861,79 | 275 350 |
| M30d AT | 225 081,30 | 276 850 |
| M35h AT | 231 585,37 | 284 850 |
| S | | |
| M37 AT | 211 544,72 | 260 200 |
| M30d AT | 212 764,23 | 261 700 |
| S Premium | | |
| M37 AT | 232 032,52 | 285 400 |
| M30d AT | 233 252,03 | 286 900 |

Niniejszy cennik zawiera dane aktualne na dzień jego wydania. Firma INFINITI Europe zastrzega sobie prawo do zmiany danych zawartych w cenniku bez uprzedniego powiadomienia. Dane w nim zawarte podane są wyłącznie w celach informacyjnych i nie stanowią oferty handlowej.

Cennik obowiązuje od 1 marca 2011 r., Polska

| | Silnik | Skrzynia biegów | Pojemność cm ³ | Moc kW (KM)/Nm | Szacunkowe zużycie paliwa ¹ l/100 km | | | Emisja CO ₂ ¹ g/km |
|-------------------|--|----------------------------------|------------------------------|-------------------|--|----------------------|-------------------|---|
| | | | | | w cyklu miejskim | w cyklu pozamiejskim | w cyklu mieszanym | |
| Infiniti M | | | | | | | | |
| M37 | Silnik benzynowy V6 o pojemności 3,7 litra | Przekładnia automatyczna (AT) | 3 696 | 235 (320)/360 | 14,9 | 7,4 | 10,2 | 235 |
| M30d | Silnik diesla V6 o pojemności 3,0 litra | | 2 993 | 175 (238)/550 | 10,3 | 5,9 | 7,5 | 199 |
| GT | | | | | | | | |
| M37 | Silnik benzynowy V6 o pojemności 3,7 litra | Przekładnia automatyczna (AT) | 3 696 | 235 (320)/360 | 14,9 | 7,4 | 10,2 | 235 |
| M30d | Silnik diesla V6 o pojemności 3,0 litra | | 2 993 | 175 (238)/550 | 10,3 | 5,9 | 7,5 | 199 |
| M35h | Silnik hybrydowy V6 o pojemności 3,5 litra | | 3 498 | 268 (364)/350 | 9,2 | 5,7 | 7,0 | 162 |
| GT Premium | | | | | | | | |
| M37 | Silnik benzynowy V6 o pojemności 3,7 litra | Przekładnia automatyczna (AT) | 3 696 | 235 (320)/360 | 14,9 | 7,4 | 10,2 | 235 |
| M30d | Silnik diesla V6 o pojemności 3,0 litra | | 2 993 | 175 (238)/550 | 10,3 | 5,9 | 7,5 | 199 |
| M35h | Silnik hybrydowy V6 o pojemności 3,5 litra | | 3 498 | 268 (364)/350 | 9,2 | 5,7 | 7,0 | 162 |
| S | | | | | | | | |
| M37 | Silnik benzynowy V6 o pojemności 3,7 litra | Przekładnia automatyczna (AT) | 3 696 | 235 (320)/360 | 14,9 | 7,4 | 10,2 | 235 |
| M30d | Silnik diesla V6 o pojemności 3,0 litra | | 2 993 | 175 (238)/550 | 10,3 | 5,9 | 7,5 | 199 |
| S Premium | | | | | | | | |
| M37 | Silnik benzynowy V6 o pojemności 3,7 litra | Przekładnia automatyczna (AT) | 3 696 | 235 (320)/360 | 14,9 | 7,4 | 10,2 | 235 |
| M30d | Silnik diesla V6 o pojemności 3,0 litra | | 2 993 | 175 (238)/550 | 10,3 | 5,9 | 7,5 | 199 |

¹ Podane wartości zostały wyznaczone zgodnie z metodami pomiarowymi wyszczególnionymi w obowiązującej wersji Dyrektywy 80/1268/EEC. Informacja zgodna z Dyrektywą 1999/94/WE, zmienioną przez Dyrektywę 2003/73/WE: zużycie paliwa i emisja CO₂, pojazdu nie zależą jedynie od spalania paliwa przez samochód, lecz także od stylu jazdy oraz innych czynników pozatechnicznych.

Niniejszy cennik zawiera dane aktualne na dzień jego wydania. Firma INFINITI Europe zastrzega sobie prawo do zmiany danych zawartych w cenniku bez uprzedniego powiadomienia. Dane w nim zawarte podane są wyłącznie w celach informacyjnych i nie stanowią oferty handlowej.

Cennik obowiązuje od 1 marca 2011 r., Polska

CENY OPCJI

| | Infiniti M | GT | GT Premium | S | S Premium | Cena netto (bez VAT) PLN | Cena brutto (z VAT) PLN |
|--|--------------------------|--------------------------|-------------------------------------|--------------------------|-------------------------------------|------------------------------------|-----------------------------------|
| Lakier metalizowany | <input type="checkbox"/> | <input type="checkbox"/> | <input type="checkbox"/> | <input type="checkbox"/> | <input type="checkbox"/> | 3 089,43 | 3 800 |
| Pakiet multimedialny i klimatyzacja Forest Air™: - Wyświetlacz centralny z ekranem dotykowym o wysokiej rozdzielczości i wielofunkcyjnym sterownikiem Infiniti (Infiniti Controller) - System nawigacji HDD z dyskiem o pojemności 30 GB z tunerem RDS-TMC (Traffic Message Channel), przewodnikami Michelin i bazą danych użytecznych miejsc w 3D - Odtwarzacz płyt CD i DVD, obsługujący formaty MP3, WMA, DivX z Infiniti Music Boxem o pojemności 10 GB, wspomagany bazą danych Gracenote® - System nawigacji satelitarnej z funkcją sterowania głosem - System nagłośnieniowy Bose® Premium Surround Sound z cyfrowym dekodery dźwięku wielokanałowego Dolby Digital 5.1 i 16 głośnikami - Klimatyzacja „Leśne powietrze” (Forest Air™) z automatyczną recyrkulacją powietrza, trybem „Bryza”, jonizatorem powietrza Plasmacluster i filtrem impregnowanym polifenolem | - | <input type="checkbox"/> | <input checked="" type="checkbox"/> | <input type="checkbox"/> | <input checked="" type="checkbox"/> | 9 959,35 | 12 250 |

Niniejszy cennik zawiera dane aktualne na dzień jego wydania. Firma INFINITI Europe zastrzega sobie prawo do zmiany danych zawartych w cenniku bez uprzedniego powiadomienia. Dane w nim zawarte podane są wyłącznie w celach informacyjnych i nie stanowią oferty handlowej.

Cennik obowiązuje od 1 marca 2011 r., Polska

- Wyposażenie standardowe
- Dostępne jako opcja
- Niedostępne

KOLORY I WYKOŃCZENIA

| | Infiniti M | GT/GT Premium | | | S/S Premium | |
|--|--------------|--------------------------|--------------------------|--------------------------|--------------------------|--------------------------|
| Tapicerka | Welur | Skóra | | | | |
| Kolory wnętrza (Kod) | Graphite (G) | Graphite (G) | Java (P) | Graphite (G) | Stone (Z) | |
| Kolory lakieru | Kod | Typ | | | | |
| Black Obsidian | KH3 | Standardowy | | | | |
| Moonlight White | QAA | <input type="checkbox"/> | <input type="checkbox"/> | <input type="checkbox"/> | <input type="checkbox"/> | <input type="checkbox"/> |
| Liquid Platinum | K23 | <input type="checkbox"/> | <input type="checkbox"/> | <input type="checkbox"/> | <input type="checkbox"/> | <input type="checkbox"/> |
| Platinum Graphite | K51 | <input type="checkbox"/> | <input type="checkbox"/> | <input type="checkbox"/> | <input type="checkbox"/> | <input type="checkbox"/> |
| Arctic Silver | KBB | Metalizowany | | | | |
| Storm Front Grey | KAT | <input type="checkbox"/> | <input type="checkbox"/> | <input type="checkbox"/> | <input type="checkbox"/> | <input type="checkbox"/> |
| Harbour Blue | RAM | <input type="checkbox"/> | <input type="checkbox"/> | <input type="checkbox"/> | <input type="checkbox"/> | <input type="checkbox"/> |
| Malbec Black | GAC | <input type="checkbox"/> | <input type="checkbox"/> | <input type="checkbox"/> | <input type="checkbox"/> | <input type="checkbox"/> |
| Wykończenie wnętrza | | | | | | |
| Japońskie drewno jesionowe | ■ | - | - | - | - | |
| Drewno jesionowe, powlekane proszkowanym srebrem | - | ■ | ■ | - | - | |
| Czarny lakier | - | - | - | ■ | ■ | |

Niniejszy cennik zawiera dane aktualne na dzień jego wydania. Firma INFINITI Europe zastrzega sobie prawo do zmiany danych zawartych w cenniku bez uprzedniego powiadomienia. Dane w nim zawarte podane są wyłącznie w celach informacyjnych i nie stanowią oferty handlowej.

Cennik obowiązuje od 1 marca 2011 r., Polska

- Wyposażenie standardowe
- Dostępne jako opcja
- Niedostępne

ELEMENTY WYPOSAŻENIA

| | Infiniti M | GT | GT Premium | S | S Premium |
|--|------------|----|------------|---|-----------|
| PARAMETRY JEZDNE | | | | | |
| Siedmiobiegowa automatyczna skrzynia biegów z trybem manualnym | ■ | ■ | ■ | - | - |
| Siedmiobiegowa przekładnia automatyczna z możliwością manualnej zmiany biegów magnetycznymi łopatkami przy kierownicy | - | - | - | ■ | ■ |
| Cztery koła skrętne (4WAS – 4 Wheel Active Steering): System czterech koł skrętnych nieustannie monitoruje kąt skrętu i prędkość pojazdu. Gdy potrzeba, różnicuje przełożenie układu kierowniczego i – przy wyższych prędkościach – kąt skrętu kół tylnych, zwiększając stabilność pojazdu i jego dynamikę. | - | - | - | ■ | ■ |
| Dynamiczna korekta skrętu (DCE – Dynamic Cornering Enhancement): System DCE wykorzystuje funkcje systemu ESP, aby rozdzielać siłę hamowania na poszczególne koła oraz steruje momentem obrotowym silnika w zależności od kąta skrętu kół. System DCE czyni jazdę płynniejszą, a kierowcy zapewnia lepsze panowanie nad pojazdem. | - | - | ■ | - | ■ |
| Inteligentne wspomaganie kierownicy uzależnione od prędkości pojazdu | ■ | ■ | ■ | ■ | ■ |
| Zawieszenie sportowe | - | - | - | ■ | ■ |
| Hamulce odzyskujące energię (tylko dla modeli z 3,5-litrowym silnikiem hybrydowym V6): Zastosowanie w samochodzie hybrydowym Infiniti M35h hamulców odzyskujących energię umożliwia zamianę energii kinetycznej w elektryczną. Odzyskana energia może być gromadzona w bateriach i wykorzystywana do napędzania pojazdu, dodatkowo zmniejszając zużycie paliwa. | - | ■ | ■ | - | - |
| BEZPIECZEŃSTWO | | | | | |
| Przeciwstawne zaciski hamulcowe (przód – czterotłoczkowe, tył – dwutłoczkowe) | - | - | - | ■ | ■ |
| System monitorujący i pokazujący na wyświetlaczu poziom ciśnienia w oponach (TPMS – Tyre Pressure Monitoring System) | ■ | ■ | ■ | ■ | ■ |
| Układ ułatwiający ruszanie pod górę | ■ | ■ | ■ | ■ | ■ |
| 6 poduszek powietrznych (przednie poduszki powietrzne kierowcy i pasażera; boczne poduszki powietrzne dwukomorowe, chroniące osobno biodra i klatkę piersiową z przodu; kurtyny powietrzne przednie i tylne) | ■ | ■ | ■ | ■ | ■ |
| Aktywne zagłówki przednich foteli | ■ | ■ | ■ | ■ | ■ |
| Czujnik deszczu i czujnik zmierzchu | ■ | ■ | ■ | ■ | ■ |
| Lusterko wsteczne z funkcją automatycznego przyciemniania | ■ | ■ | ■ | ■ | ■ |
| Ogranicznik prędkości | ■ | ■ | ■ | ■ | ■ |

Niniejszy cennik zawiera dane aktualne na dzień jego wydania. Firma INFINITI Europe zastrzega sobie prawo do zmiany danych zawartych w cenniku bez uprzedniego powiadomienia. Dane w nim zawarte podane są wyłącznie w celach informacyjnych i nie stanowią oferty handlowej.

Cennik obowiązuje od 1 marca 2011 r., Polska

- Wyposażenie standardowe
- Dostępne jako opcja
- Niedostępne

| | Infiniti M | GT | GT Premium | S | S Premium |
|---|------------|----|------------|---|-----------|
| BEZPIECZEŃSTWO (ciąg dalszy) | | | | | |
| Tempomat (Cruise Control) | ■ | ■ | - | ■ | - |
| Pakiet Dynamiczna Tarcza Bezpieczeństwa: - Inteligentny tempomat (ICC – Intelligent Cruise Control) z funkcją jazdy z niską prędkością (LSF – Low Speed Following): Jeśli znacząco skróci się dystans do pojazdu znajdującego się przed Tobą, inteligentny tempomat (ICC – Intelligent Cruise Control) przyhamuje Twojego Infiniti, aż osiągniesz zaprogramowany dystans do poprzedzającego Cię pojazdu. Gdy zatory ustaną, inteligentny tempomat automatycznie przywróci zaprogramowaną prędkość jazdy. Funkcja jazdy z niską prędkością (LSF – Low-Speed Following) automatycznie dostosowuje się do wolnego ruchu drogowego (na przykład w przeciążonym ruchu miejskim). - Systemy ostrzegania przed martwym polem (BSW – Blind Spot Warning) i eliminacji martwego pola (Blind Spot Intervention™): System BSW ostrzega kierowcę o obecności innego pojazdu w martwym polu podczas zmiany pasa ruchu. System Blind Spot Intervention™ – pierwsza tego typu technologia na świecie – pomaga kierowcy powrócić na środek pasa ruchu poprzez selektywne hamowanie. - Wspomaganie kontroli dystansu (DCA – Distance Control Assist): Intuicyjnie pomaga kierowcy zwolnić pedał gazu i użyć hamulców, aby uniknąć kolizji od tyłu. - System ostrzegania przed kolizjami z przodu (FCW – Forward Collision Warning): System FCW ostrzega kierowcę o ryzyku kolizji z przodu. - Systemy ostrzegania o niekontrolowanej zmianie pasa ruchu (LDW – Lane Departure Warning) oraz zapobiegania niekontrolowanej zmianie pasa ruchu (LDP – Lane Departure Prevention): System LDP wykrywa niezamierzone zbaczanie z toru jazdy i pomaga kierowcy powrócić na środek pasa ruchu. - Inteligentne wspomaganie hamowania (IBA – Intelligent Brake Assist): System IBA aktywuje hamulce, aby zmniejszyć prędkość i zminimalizować rozmiar szkód i obrażeń, jeśli kolizji nie można uniknąć. | - | - | ■ | - | ■ |
| System imitujący odgłosy nadjeżdżającego samochodu (VSP – approaching Vehicle Sound for Pedestrians), tylko dla modeli z 3,5-litrowym silnikiem hybrydowym V6: Dźwięk, który ostrzega pieszych o zbliżaniu się samochodu hybrydowego Infiniti M35h. System ten włącza się automatycznie podczas ruszania, pracuje do osiągnięcia przez samochód prędkości 30 km/h, a następnie załącza się ponownie, gdy prędkość spadnie do 25 km/h. Częstotliwość dźwięku zmienia się w zależności od prędkości pojazdu i od tego, czy M35h w danej chwili przyspiesza czy zwalnia. | - | ■ | ■ | - | - |
| KOŁA | | | | | |
| Dojazdowe koło zapasowe | ■ | ■ | ■ | ■ | ■ |
| 18-calowe, dziesięcioramienne felgi aluminiowe | ■ | ■ | ■ | - | - |
| 20-calowe, pięcioramienne felgi aluminiowe o sportowym wzorze | - | - | - | ■ | ■ |

Niniejszy cennik zawiera dane aktualne na dzień jego wydania. Firma INFINITI Europe zastrzega sobie prawo do zmiany danych zawartych w cenniku bez uprzedniego powiadomienia. Dane w nim zawarte podane są wyłącznie w celach informacyjnych i nie stanowią oferty handlowej.

Cennik obowiązuje od 1 marca 2011 r., Polska

- Wyposażenie standardowe
- Dostępne jako opcja
- Niedostępne

| | Infiniti M | GT | GT Premium | S | S Premium |
|---|------------|----|------------|---|-----------|
| ELEMENTY ZEWNĘTRZNE | | | | | |
| Elementy zewnętrzne w kolorze nadwozia | ■ | ■ | ■ | ■ | ■ |
| Lusterka zewnętrzne w kolorze karoserii | ■ | ■ | ■ | ■ | ■ |
| Przechyłanie lusterek bocznych podczas cofania | ■ | ■ | ■ | ■ | ■ |
| Podgrzewane i elektrycznie składane lusterka zewnętrzne | ■ | ■ | ■ | ■ | ■ |
| Chromowane klamki drzwi | ■ | ■ | ■ | ■ | ■ |
| Przedni zderzak w sportowym stylu | - | - | - | ■ | ■ |
| Znaczek na karoserii z czerwoną literą „S” | - | - | - | ■ | ■ |
| Znaczek „HYBRID” (tylko dla modeli z 3,5-litrowym silnikiem hybrydowym V6) | - | ■ | ■ | - | - |
| Czarne obudowy reflektorów | - | - | - | ■ | ■ |
| Reflektory bixenonowe z systemem doświetlania zakrętów (AFS – Adaptive Front-lighting System) oraz automatyczną regulacją wysokości i spryskiwaczami: System ten obraca reflektory bixenonowe w zależności od kąta skrętu kierownicy i prędkości pojazdu, zapewniając lepszą widoczność w nocy na krętych drogach. | ■ | ■ | ■ | ■ | ■ |
| Przednie i tylne światła przeciwmgiełne | ■ | ■ | ■ | ■ | ■ |
| Tylne lampy z diodami LED | ■ | ■ | ■ | ■ | ■ |
| Lakier metalizowany | □ | □ | □ | □ | □ |
| Samonaprawiająca się zewnętrzna powłoka lakiernicza (Scratch Shield) | ■ | ■ | ■ | ■ | ■ |
| TECHNOLOGIA NA POKŁADZIE | | | | | |
| Przełącznik trybu jazdy Infiniti (tryby: standardowy, ekologiczny, sportowy i po śniegu): Zintegrowany system sterowania pojazdem, który jednym przełącznikiem pozwala Ci konfigurować parametry pracy silnika i przekładni Twojego Infiniti zgodnie z jednym z czterech trybów (standardowym, sportowym, jazdy po śniegu lub ekologicznym). | ■ | ■ | ■ | ■ | ■ |
| Kontrolka jazdy ekologicznej | ■ | ■ | ■ | ■ | ■ |

Niniejszy cennik zawiera dane aktualne na dzień jego wydania. Firma INFINITI Europe zastrzega sobie prawo do zmiany danych zawartych w cenniku bez uprzedniego powiadomienia. Dane w nim zawarte podane są wyłącznie w celach informacyjnych i nie stanowią oferty handlowej.

Cennik obowiązuje od 1 marca 2011 r., Polska

■ Wyposażenie standardowe
□ Dostępne jako opcja
- Niedostępne



M37 S Premium

| | Infiniti M | GT | GT Premium | S | S Premium |
|--|------------|----|------------|---|-----------|
| TECHNOLOGIA NA POKŁADZIE (ciąg dalszy) | | | | | |
| Pedał ekologiczny (tylko dla modeli z 3,7-litrowym silnikiem benzynowym V6 i 3,5-litrowym silnikiem hybrydowym V6): Pomaga kierowcy zmniejszać zużycie paliwa poprzez „cofanie” pedału przyspieszenia i zapalenie kontrolki ostrzegawczych na desce rozdzielczej. | - | - | ■ | - | ■ |
| Kolorowy wyświetlacz centralny z wielofunkcyjnym sterownikiem Infiniti (Infiniti Controller) | ■ | ■ | - | ■ | - |
| Pakiet multimedialny: - Wyświetlacz centralny z ekranem dotykowym o wysokiej rozdzielczości i wielofunkcyjnym sterownikiem Infiniti (Infiniti Controller) - System nawigacji HDD z dyskiem o pojemności 30 GB z tunerem RDS-TMC (Traffic Message Channel), przewodnikami Michelin i bazą danych użytecznych miejsc w 3D - Odtwarzacz płyt CD i DVD, obsługujący formaty MP3, WMA, DivX z Infiniti Music Boxem o pojemności 10 GB, wspomagany bazą danych Gracenote® - System nawigacji satelitarnej z funkcją sterowania głosem - System nagłośnieniowy Bose® Premium Surround Sound z cyfrowym dekodery dźwięku wielokanałowego Dolby Digital 5.1 i 16 głośnikami | - | □ | ■ | □ | ■ |
| Technologia Bluetooth® do komunikacji z telefonami komórkowymi i korzystania z poleceń głosowych | ■ | ■ | ■ | ■ | ■ |
| Bezprzewodowy transfer muzyki – Bluetooth® audio streaming | ■ | ■ | ■ | ■ | ■ |
| Inteligentny kluczyk (I-Key) z funkcją inteligentnego zapłonu i otwierania bagażnika oraz poszerzoną pamięcią: Gdy podejdziesz do swojego Infiniti i dotkniesz czujnika na drzwiach lub na klapie bagażnika, inteligentny kluczyk automatycznie otworzy zamki. Gdy będziesz już wewnątrz pojazdu, włączysz silnik tylko naciskając przycisk. W tym czasie fotel, kolumna kierownicy i lusterka zewnętrzne automatycznie dostosują się do Twoich zapisanych ustawień osobistych. | ■ | ■ | ■ | ■ | ■ |
| Elektryczne szyby we wszystkich drzwiach z funkcją automatycznego zamykania inteligentnym kluczykiem (I-Key) | ■ | ■ | ■ | ■ | ■ |
| Kamera cofania z czujnikami z przodu i z tyłu, z wyświetlaczem | ■ | ■ | ■ | ■ | ■ |
| KOMFORT | | | | | |
| System oświetlenia sekwencyjnego | ■ | ■ | ■ | ■ | ■ |
| System wyłączania oświetlenia z opóźnieniem | ■ | ■ | ■ | ■ | ■ |
| Analogowy zegar Infiniti | ■ | ■ | ■ | ■ | ■ |
| Adaptacyjna klimatyzacja dwustrefowa z automatyczną recyrkulacją powietrza | ■ | ■ | ■ | ■ | ■ |

Niniejszy cennik zawiera dane aktualne na dzień jego wydania. Firma INFINITI Europe zastrzega sobie prawo do zmiany danych zawartych w cenniku bez uprzedniego powiadomienia. Dane w nim zawarte podane są wyłącznie w celach informacyjnych i nie stanowią oferty handlowej.

Cennik obowiązuje od 1 marca 2011 r., Polska

■ Wyposażenie standardowe
□ Dostępne jako opcja
- Niedostępne

| | Infiniti M | GT | GT Premium | S | S Premium |
|--|------------|----|------------|---|-----------|
| KOMFORT (ciąg dalszy) | | | | | |
| Klimatyzacja „Leśne powietrze” (Forest Air™) z automatyczną recyrkulacją powietrza, trybem „Bryza”, jonizatorem powietrza Plasmacluster i filtrem impregnowanym polifenolem: Innowacyjny system Forest Air™ automatycznie reguluje nawiew powietrza, temperaturę i wilgotność wewnątrz samochodu, zaś automatyczna recyrkulacja powietrza neutralizuje nieprzyjemne zapachy i oczyszcza powietrze w kabinie. Ponadto nawiewane powietrze jest aromatyzowane olejkami eterycznymi. | - | □ | ■ | □ | ■ |
| Nawiew klimatyzacji na tył | ■ | ■ | ■ | ■ | ■ |
| Podświetlane lusterka w osłonach przeciwsłonecznych (dla kierowcy i pasażera) | ■ | ■ | ■ | ■ | ■ |
| Okno dachowe otwierane elektrycznie | ■ | ■ | ■ | ■ | ■ |
| Tyłne osłony przeciwsłoneczne, obsługiwane elektrycznie | - | - | ■ | - | ■ |
| Podwójne szyby w przednich i tylnych drzwiach | ■ | ■ | ■ | ■ | ■ |
| NAGŁOŚNIENIE | | | | | |
| System nagłośnieniowy z 6 głośnikami | ■ | ■ | - | ■ | - |
| Odtwarzacz płyt CD, obsługujący formaty MP3 i WMA, z Infiniti Music Boxem o pojemności 2 GB | ■ | ■ | - | ■ | - |
| Pakiet multimedialny | - | □ | ■ | □ | ■ |
| Połączenie USB/iPod i wejście AUX-RCA | ■ | ■ | ■ | ■ | ■ |
| WNĘTRZE | | | | | |
| Podgrzewana, wielofunkcyjna kierownica | ■ | ■ | ■ | ■ | ■ |
| Kierownica i dźwignia zmiany biegów obszyte skórą | ■ | ■ | ■ | ■ | ■ |
| Kolumna kierownicy z elektryczną regulacją wysokości i oddalenia | ■ | ■ | ■ | ■ | ■ |
| Aluminiowe pedały i podpórka na stopę | - | - | - | ■ | ■ |

Niniejszy cennik zawiera dane aktualne na dzień jego wydania. Firma INFINITI Europe zastrzega sobie prawo do zmiany danych zawartych w cenniku bez uprzedniego powiadomienia. Dane w nim zawarte podane są wyłącznie w celach informacyjnych i nie stanowią oferty handlowej.

Cennik obowiązuje od 1 marca 2011 r., Polska

■ Wyposażenie standardowe
□ Dostępne jako opcja
- Niedostępne

| | Infiniti M | GT | GT Premium | S | S Premium |
|---|------------|----|------------|---|-----------|
| WNĘTRZE (ciąg dalszy) | | | | | |
| Wykończenie wnętrza - japońskie drewno jesionowe | ■ | - | - | - | - |
| Wykończenie wnętrza - drewno jesionowe, powlekane proszkowanym srebrem: Eleganckie drewno jesionowe zostało ręcznie wypolerowane przez japońskich rzemieślników, czyniąc powierzchnie ciepłymi w dotyku. | - | ■ | ■ | - | - |
| Wykończenie wnętrza - czarny lakier | - | - | - | ■ | ■ |
| FOTELE | | | | | |
| Tapicerka welurowa | ■ | - | - | - | - |
| Tapicerka skórzana | - | - | - | ■ | ■ |
| Tapicerka z delikatnej skóry typu semi anilina | - | ■ | ■ | - | - |
| Elektryczna regulacja fotela kierowcy w dziesięciu kierunkach | ■ | ■ | ■ | ■ | ■ |
| Elektryczna regulacja fotela pasażera w dziesięciu kierunkach | ■ | ■ | ■ | ■ | ■ |
| Przednie fotele o sportowej stylistyce | - | - | - | ■ | ■ |
| Elektryczna regulacja podparcia odcinka lędźwiowego w fotelu kierowcy | ■ | ■ | ■ | ■ | ■ |
| Elektryczna regulacja podparcia odcinka lędźwiowego w fotelu pasażera z przodu | ■ | ■ | ■ | ■ | ■ |
| Pamięć ustawienia fotela kierowcy, kolumny kierownicy lusterek bocznych, połączone z pamięcią inteligentnego kluczyka (I-Key) | ■ | ■ | ■ | ■ | ■ |
| Podgrzewane i wentylowane przednie fotele | - | ■ | ■ | ■ | ■ |
| Otwór umożliwiający przewóz nart (za wyjątkiem modeli z 3,5-litrowym silnikiem hybrydowym V6) | ■ | ■ | ■ | ■ | ■ |
| System ISOFIX na tylnych siedzeniach umożliwiający montowanie fotelików dziecięcych | ■ | ■ | ■ | ■ | ■ |
| PRZESTRZEŃ BAGAŻOWA | | | | | |
| Apteczka pierwszej pomocy i trójkąt ostrzegawczy | ■ | ■ | ■ | ■ | ■ |

Niniejszy cennik zawiera dane aktualne na dzień jego wydania. Firma INFINITI Europe zastrzega sobie prawo do zmiany danych zawartych w cenniku bez uprzedniego powiadomienia. Dane w nim zawarte podane są wyłącznie w celach informacyjnych i nie stanowią oferty handlowej.

Cennik obowiązuje od 1 marca 2011 r., Polska

- Wyposażenie standardowe
- Dostępne jako opcja
- Niedostępne

DANE TECHNICZNE

| | M37 | M30d | M35h |
|--|---|--|---|
| SILNIK | | | |
| Typ silnika | Benzynowy | Diesel | Benzynowy/elektryczny (hybrydowy) |
| Cylindry | | V6 | |
| Pojemność skokowa | 3 696 cm ³ | 2 993 cm ³ | 3 498 cm ³ |
| Układ rozrządu | System DOHC, 4 zawory na cylinder, wałki rozrządu wysokiej precyzji wykonania. Stalowe zawory wlotowe i wylotowe. System zmiennych faz rozrządu i zmiennego stopnia otwarcia zaworów (VVEL – Variable Valve Event and Lift), poprawia osiągi, zmniejsza zużycie paliwa i emisję spalin. | Łańcuchowy napęd rozrządu, system sterowania zaworami dwoma wałkami rozrządu umieszczonymi w głowicy (DOHC), 4 zawory na cylinder, hydrauliczna regulacja luzu w zaworach. | System DOHC, 4 zawory na cylinder, wałki rozrządu wysokiej precyzji wykonania. Stalowe zawory wlotowe i wylotowe. |
| Układ dolotowy | | Układ dolotowy o wysokim przepływie | |
| Układ wydechowy | Podwójny układ wydechowy | Podwójny układ wydechowy, filtr cząstek stałych | Podwójny układ wydechowy |
| Moc (silnik benzynowy/silnik diesla) | 235 kW (320 KM) osiągnięta przy 7 000 obr./min. | 175 kW (238 KM) osiągnięta przy 3 750 obr./min. | 225 kW (306 KM) osiągnięta przy 6 800 obr./min. |
| Moment obrotowy (silnik benzynowy/silnik diesla) | 360 Nm osiągnięty przy 5 200 obr./min. | 550 Nm osiągnięty przy 1 750 obr./min. | 350 Nm osiągnięty przy 5 000 obr./min. |
| Moc (silnika elektrycznego) | – | – | 50 kW (68 KM) osiągnięta przy 1 770 do 2 000 obr./min. |
| Moment obrotowy (silnika elektrycznego) | – | – | 270 Nm osiągnięty przy 1 770 obr./min. |
| Moc (obu silników łącznie) | – | – | 268 kW (364 KM) |
| Skrzynia biegów | Siedmiobiegowa automatyczna przekładnia, sterowana elektronicznie z trybem manualnym. Czujniki algorytmiczne analizujące styl jazdy kierowcy i automatycznie dostosowujące przełożenia. Tryb manualny oferuje wybieranie sekwencyjne biegów. | | |
| Napęd | Napęd na tylne koła (RWD – Rear-Wheel-Drive) | | |
| Klasa emisji | Euro 5 | | |
| SYSTEM „DIRECT RESPONSE HYBRID” | | | |
| System hybrydowy | – | – | Jeden silnik elektryczny, dwa sprzęgła |
| Typ baterii | – | – | Bateria litowo-jonowa |
| Moc baterii | – | – | 346 V |
| Pojemność baterii | – | – | 1,4 kWh |
| OSIĄGI | | | |
| Prędkość maksymalna | | 250 km/h | |
| 0–100 km/h | 6,2 sek. | 6,9 sek. | 5,5 sek. |

Niniejszy cennik zawiera dane aktualne na dzień jego wydania. Firma INFINITI Europe zastrzega sobie prawo do zmiany danych zawartych w cenniku bez uprzedniego powiadomienia. Dane w nim zawarte podane są wyłącznie w celach informacyjnych i nie stanowią oferty handlowej.

Cennik obowiązuje od 1 marca 2011 r., Polska

| | M37 | M30d | M35h |
|--|--|---|--------------|
| OSIĄGI (ciąg dalszy) | | | |
| Szacunkowe zużycie paliwa ¹ | | | |
| w cyklu miejskim | 14,9 l/100 km | 10,3 l/100 km | 9,2 l/100 km |
| w cyklu pozamiejskim | 7,4 l/100 km | 5,9 l/100 km | 5,7 l/100 km |
| w cyklu mieszanym | 10,2 l/100 km | 7,5 l/100 km | 7,0 l/100 km |
| Emisja CO ₂ ¹ | 235 g/km | 199 g/km | 162 g/km |
| PODWOZIE | | | |
| Układ kierowniczy | Inteligentne wspomaganie kierownicy uzależnione od prędkości pojazdu | | |
| Typ | Średnica zawracania | | |
| | 11,2 m | | |
| Zawieszenie | | | |
| przód | Niezależne, dwuwahaczowe ze sprężynami śrubowymi na amortyzatorach, z drążkiem stabilizatora | Niezależne, dwuwahaczowe ze sprężynami śrubowymi na amortyzatorach dwutłokowych (DPS – Double-Piston Shock absorbers), z drążkiem stabilizatora | |
| tył | Niezależne wielowahaczowe zawieszenie, amortyzatory z systemem Dual Flow Path (DFP), drążek stabilizatora. W wersjach S i S Premium dwutłokowe amortyzatory | Niezależne wielowahaczowe zawieszenie, dwutłokowe amortyzatory (DPS – Double-Piston Shock absorber), drążek stabilizatora | |
| Hamulce | | | |
| przód/tył | Tarcze wentylowane: przednie – 320 mm, tylne – 308 mm lub przód: tarcze wentylowane – 355 mm, aluminiowe zaciski hamulcowe przeciwstawne z czterema tłoczkami; tył: tarcze wentylowane – 350 mm z przeciwstawnymi zaciskami z dwoma tłoczkami (w wersjach S i S Premium) | Tarcze wentylowane: przednie – 320 mm, tylne – 308 mm | |
| Koła i opony | Felgi aluminiowe, przednie i tylne koła 18 x 8,0 cala z oponami 245/50 R 18 o indeksie prędkości W; lub felgi aluminiowe, przednie i tylne koła 20 x 9,0 cala z oponami 245/40 R 20 o indeksie prędkości W (w wersjach S i S Premium) | Felgi aluminiowe, przednie i tylne koła 18 x 8,0 cala z oponami 245/50 R 18 o indeksie prędkości W | |
| POJEMNOŚĆ I MASA | | | |
| Masa rzeczywista pojazdu | 1 715 kg | 1 845 kg | 1 830 kg |
| Dopuszczalna masa całkowita pojazdu | 2 255 kg | 2 395 kg | 2 400 kg |
| Maksymalna masa przyczepy niehamowanej | 750 kg | | |
| Maksymalna masa przyczepy hamowanej | 1 500 kg | 2 000 kg | 1 500 kg |
| Pojemność bagażnika | 500 litrów | 450 litrów | 350 litrów |
| Pojemność zbiornika paliwa | 80 litrów | | 70 litrów |

¹ Podane wartości zostały wyznaczone zgodnie z metodami pomiarowymi wyszczególnionymi w obowiązującej wersji Dyrektywy 80/1268/EEC. Informacja zgodna z Dyrektywą 1999/94/WE, zmienioną przez Dyrektywę 2003/73/WE: zużycie paliwa i emisja CO₂ pojazdu nie zależą jedynie od spalania paliwa przez samochód, lecz także od stylu jazdy oraz innych czynników pozatechnicznych.

Niniejszy cennik zawiera dane aktualne na dzień jego wydania. Firma INFINITI Europe zastrzega sobie prawo do zmiany danych zawartych w cenniku bez uprzedniego powiadomienia.

Dane w nim zawarte podane są wyłącznie w celach informacyjnych i nie stanowią oferty handlowej.

Cennik obowiązuje od 1 marca 2011 r., Polska

WYMIARY

| | M37 | M30d | M35h |
|-------------------------------------|--|------|-------------|
| WYMIARY | | | |
| Zewnętrzne | | | |
| Współczynnik oporu aerodynamicznego | 0,27 x 2,38 (0,28 x 2,38 dla S i S Premium) | | 0,26 x 2,38 |
| Długość całkowita | 4 945 mm | | |
| Szerokość całkowita | | | |
| z lusterkami | 2 061 mm | | |
| bez lusterek | 1 845 mm | | |
| Wysokość całkowita | 1 500 mm | | |
| Rozstaw osi | 2 900 mm | | |
| Szerokość śladu | | | |
| przód/tył | 1 575 mm/1 570 mm | | |

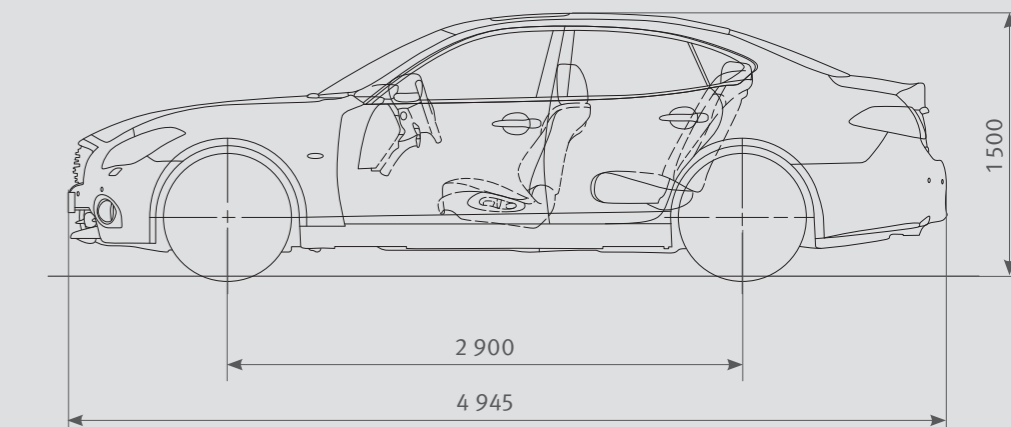
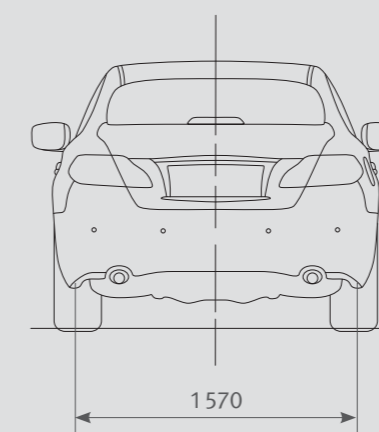
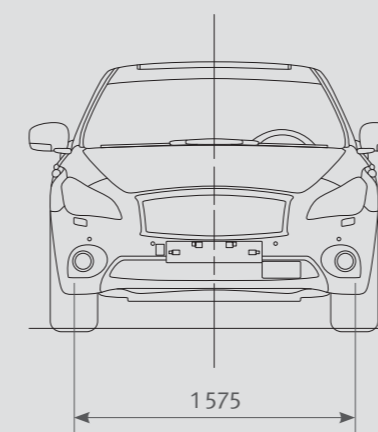
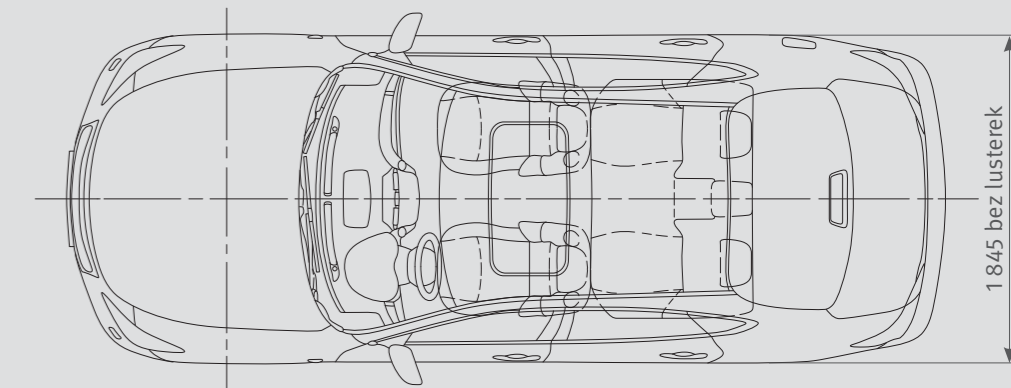

Wszystkie wymiary podane są w milimetrach.

Niniejszy cennik zawiera dane aktualne na dzień jego wydania. Firma INFINITI Europe zastrzega sobie prawo do zmiany danych zawartych w cenniku bez uprzedniego powiadomienia.

Dane w nim zawarte podane są wyłącznie w celach informacyjnych i nie stanowią oferty handlowej.

Cennik obowiązuje od 1 marca 2011 r., Polska

USŁUGI DOPASOWANE DO POTRZEB

Infiniti VIP Service*

Rozumiemy, iż Twój czas jest cenny. Dlatego, w chwili, kiedy Twój Infiniti M potrzebuje okresowej obsługi czy naprawy, zaoferujemy Ci bezpłatną usługę odebrania i dostawy samochodu. Powiedz nam tylko, jaki termin i miejsce Ci odpowiada, a my zajmiemy się całą tą czasochłonną logistyką za Ciebie.

Infiniti Touring Assistance*

Infiniti Touring Assistance* stworzono, aby zaoferować Ci całkowity komfort i spokój ducha podczas podróżowania. Jeśli już się zdarzy, że będziesz potrzebował pomocy, nasi specjaliści ds. mobilności będą pod telefonem i dopilnują, abyś otrzymał indywidualną opiekę, a Twój samochód trafił do profesjonalistów niezależnie od pory dnia. Nie ma znaczenia nawet to, czy podróżujesz Infiniti, czy też innym samochodem.

Gwarancja i ubezpieczenie – oparte na zaufaniu*

Każdy z pojazdów Infiniti opuszcza naszą fabrykę z gwarancją najwyższej jakości. Gwarancja mechaniczna obejmuje 3 lata lub 100 tys. km.** Przez 12 lat obowiązuje gwarancja na perforację w wyniku korozji, a przez 3 lata na wady lakieru.



* Niniejsze warunki mogą ulec zmianie w dowolnym momencie. Więcej informacji na temat stosowanych warunków dostępnych jest na www.infiniti.pl.
** W zależności od tego, co nastąpi wcześniej.





INFINITI

Inspired Performance



INFINITI Europe Oddział Nissan International SA Z.A. la Pièce – Bât. B2 Route de l'Etraz 1180 Rolle Szwajcaria

Wszystkie ceny podane są w złotych polskich (PLN). Są to ceny brutto i zawierają podatek VAT 23% oraz podatek akcyzowy. Niniejszy cennik zawiera dane aktualne na dzień jego wydania. Firma INFINITI Europe zastrzega sobie prawo do zmiany danych zawartych w cenniku bez uprzedniego powiadomienia. Niniejszy cennik obowiązuje od 1 marca 2011 r. do odwołania lub wydania nowego cennika. Dane w nim zawarte podane są wyłącznie w celach informacyjnych i nie stanowią oferty handlowej. Informacje dotyczące odzysku i recyklingu samochodów dostępne są na stronie internetowej www.infiniti.pl.