



**INFINITI**

Inspired Performance



## **INFINITI G**

### **PREȚURI ECHIPAMENTE ȘI SPECIFICAȚII TEHNICE**

Listă de prețuri în vigoare începând  
cu data de 1 februarie 2012,  
România

## INFINITI G

A sosit momentul unei noi experiențe. Descoperiți combinația perfectă dintre dinamism, echipare și design. Este cu adevărat un vehicul unic.



## PREȚURI MODELE

	Preț client excl. taxe	Preț client incl. taxe (TVA 24%)*
	€	€
<b>Infiniti G</b>		
<b>G37 AT</b>	37.500,00	<b>46.500</b>
<b>GT</b>		
<b>G37 AT</b>	38.870,97	<b>48.200</b>
<b>GT Premium</b>		
<b>G37 AT</b>	42.096,77	<b>52.200</b>
<b>S</b>		
<b>G37x AT</b>	43.306,45	<b>53.700</b>
<b>S Premium</b>		
<b>G37 AT</b>	45.241,94	<b>56.100</b>

\* Prețurile includ Pachetul Legislativ Obligatoriu (trusă medicală, triunghi reflectorizant, extingtor).

	Motorizare	Transmisie	Cilindree cmc	Putere/cuplu CP (kW)/Nm	Consum de combustibil estimat <sup>1</sup> l/100 km			Emisii CO <sub>2</sub> <sup>1</sup> g/km
					ciclu urban	ciclu extraurban	ciclu combinat	
<b>Infiniti G</b>								
<b>G37 AT</b>	V6 pe benzină de 3,7 litri	Transmisie automată (TA)	3.696	320 (235)/360	15,3	7,8	10,5	246
<b>GT</b>								
<b>G37 AT</b>	V6 pe benzină de 3,7 litri	Transmisie automată (TA)	3.696	320 (235)/360	15,3	7,8	10,5	246
<b>GT Premium</b>								
<b>G37 AT</b>	V6 pe benzină de 3,7 litri	Transmisie automată (TA)	3.696	320 (235)/360	15,3	7,8	10,5	246
<b>S</b>								
<b>G37x AT</b>	V6 pe benzină de 3,7 litri	Transmisie automată (TA)	3.696	320 (235)/360	15,7	8,2	11,0	255
<b>S Premium</b>								
<b>G37 AT</b>	V6 pe benzină de 3,7 litri	Transmisie automată (TA)	3.696	320 (235)/360	15,3	7,8	10,5	246

<sup>1</sup> Valorile menționate sunt determinate în conformitate cu metodele specificate în ultima versiune a Directivei 80/1268/EEC. Observație în conformitate cu Directiva 1999/94/EC, modificată prin Directiva 2003/73/EC: Consumul de combustibil și emisiile CO<sub>2</sub> ale unui vehicul nu depind doar de utilizarea eficientă a combustibilului de către vehicul, ci sunt influențate și de stilul de condus și alți factori ce nu sunt de natură tehnică.

## PREȚURI OPȚIUNI

	Infiniti G	GT	GT Premium	S	S Premium	Preț client excl. taxă	Preț client incl. taxă (TVA 24%)
						€	€
Vopsea metalizată	<input type="checkbox"/>	<input type="checkbox"/>	<input type="checkbox"/>	<input type="checkbox"/>	<input type="checkbox"/>	685,48	<b>850</b>



Standard  
 Contra cost  
 - Indisponibil

## CULORI ȘI ORNAMENTE

	Infiniti G		GT/GT Premium		S/S Premium	
	Material textil		Piele			
	Graphite (G)	Wheat (P)	Graphite (G)		Stone (X)	Graphite (G)
<b>Tapițerie</b>	Material textil		Piele			
<b>Culori interior (Cod)</b>	Graphite (G)	Wheat (P)	Graphite (G)		Stone (X)	Graphite (G)
<b>Culori exterior</b>	<b>Cod</b>	<b>Tip</b>				
Black Obsidian	KH3	Nemetalizat	<input checked="" type="checkbox"/>	<input checked="" type="checkbox"/>	<input checked="" type="checkbox"/>	<input checked="" type="checkbox"/>
Vibrant Red	A54		<input checked="" type="checkbox"/>	<input checked="" type="checkbox"/>	<input checked="" type="checkbox"/>	<input checked="" type="checkbox"/>
Blue Slate	K52		<input type="checkbox"/>	<input type="checkbox"/>	<input type="checkbox"/>	<input type="checkbox"/>
Graphite Shadow	KAD	Metalizat	<input type="checkbox"/>	<input type="checkbox"/>	<input type="checkbox"/>	<input type="checkbox"/>
Malbec Black	GAC		<input type="checkbox"/>	<input type="checkbox"/>	<input type="checkbox"/>	<input type="checkbox"/>
Liquid Platinum	K23		<input type="checkbox"/>	<input type="checkbox"/>	<input type="checkbox"/>	<input type="checkbox"/>
Moonlight White	QAA		<input type="checkbox"/>	<input type="checkbox"/>	<input type="checkbox"/>	<input type="checkbox"/>
Smokey Quartz	KAC		<input type="checkbox"/>	<input type="checkbox"/>	<input type="checkbox"/>	<input type="checkbox"/>
<b>Ornamente interioare</b>						
Shodo Aluminium			<input checked="" type="checkbox"/>	<input checked="" type="checkbox"/>	<input checked="" type="checkbox"/>	<input checked="" type="checkbox"/>

Standard  
 Contra cost  
 - Indisponibil

## DOTĂRI

	Infiniti G	GT	GT Premium	S	S Premium
<b>PERFORMANȚE</b>					
4WAS (4 Wheel Active Steering)	-	-	-	-	■
Diferențial autoblocant (LSD – Limited Slip Differential)	-	-	-	-	■
Servodirecție asistată în funcție de viteză	■	■	■	■	■
Suspensie sport	-	-	-	-	■
Mod Zăpadă	-	-	-	■	-
<b>SIGURANȚĂ</b>					
Etriere de frână opuse (față 4 pistonase; spate 2 pistonase)	-	-	-	-	■
Sistem de monitorizare a presiunii în anvelope (TPMS – Tyre Pressure Monitoring System) (avertizare)	-	-	-	-	■
<b>6 airbag-uri (airbag șofer și pasager, airbag-uri laterale față și airbag-uri cortină, pentru protecția capului în față și în spate):</b> Sensorii declanșează deschiderea airbag-urilor în doar câteva milisecunde după producerea unui accident. Airbag-urile pentru protecție în caz de impact lateral sunt instalate în spătarele scaunelor față. Acestea se mișcă împreună cu scaunele, oferind astfel un plus de siguranță în cazul unei coliziuni. În cazul anumitor tipuri de impact lateral, airbag-urile se deschid de deasupra geamurilor laterale, din materialul folosit pentru învelirea pavilionului. Aceste airbag-uri sporesc protecția prin faptul că rămân umflate o perioadă mult mai lungă de timp. Acest lucru este deosebit de util în cazul răsturnării vehiculului.	■	■	■	■	■
<b>Tetiere față active:</b> Tetierele active din față se mișcă înainte și în sus în cazul anumitor coliziuni din spate, susținând capul și reducând astfel pericolul apariției unor leziuni traumatice la nivelul coloanei vertebrale.	■	■	■	■	■
Senzori de ploaie și de luminozitate	■	■	■	■	■
Oglindă interioară electrocromică	■	■	■	■	■
Cruise Control	■	■	■	■	-
Limitator de viteză	■	■	■	■	■
<b>Intelligent Cruise Control (ICC) și Intelligent Brake Assist (IBA):</b> În cazul în care distanța față de vehiculul din față scade semnificativ, sistemul Intelligent Cruise Control (ICC) reduce automat viteza până când se reface distanța prestabilită față de mașina din față. Când drumul este liber, sistemul va reveni automat la viteza de croazieră prestabilită. Sistemul de urmărire la viteză redusă (LSF – Low-Speed Following) adaptează automat modul de deplasare la condițiile unui trafic congestionat în care se circulă la viteze mici.	-	-	-	-	■
<b>JANTE</b>					
Roată de rezervă de dimensiuni reduse	■	■	■	■	■
Jante aliaj 18", cu 5 spițe duble, design sport	-	-	-	■	■
Jante aliaj 18", cu 7 spițe duble	■	■	■	-	-

■ Standard  
□ Contra cost  
- Indisponibil

	Infiniti G	GT	GT Premium	S	S Premium
<b>EXTERIOR</b>					
Toate elementele exterioare în culoarea caroseriei	■	■	■	■	■
Oglinzi exterioare în culoarea caroseriei	■	■	■	■	■
Oglinzi exterioare reglabile electric și încălzite	■	■	■	■	■
Emblemă exterioară roșie „S“	-	-	-	■	■
Faruri fumurii	-	-	-	■	■
<b>Faruri adaptive bi-Xenon (AFS – Adaptive Front-lighting System), cu reglare automată pe înălțime și sistem de spălare:</b> Acest sistem mișcă farurile bi-Xenon în funcție de unghiul de direcție și viteza vehiculului, oferindu-vă o mai bună vizibilitate pe timp de noapte pe drumuri întortocheate.	■	■	■	■	■
Proiectoare și stopuri ceață	■	■	■	■	■
Becuri spate cu leduri	■	■	■	■	■
Vopsea metalizată	□	□	□	□	□
Vopsea rezistentă la zgârieturi (Scratch Shield)	■	■	■	■	■
Trapă vitrată acționată electric	-	-	■	-	■
<b>TEHNOLOGIE LA BORD</b>					
<b>Ecran color pe consola centrală, cu sistem Infiniti Controller:</b> Dispozitivul de comandă central este sistemul Infiniti Controller, echipat complet pentru a răspunde tuturor nevoilor dumneavoastră în timp ce vă aflați la volan. Puteți controla ecranul și meniul într-o manieră simplă, cu ajutorul padelelor. Există un al doilea grup de comenzi la vârful degetelor dumneavoastră pentru sistemul audio. Toate sunt concepute în așa fel încât să vă puteți concentra asupra aspectului cel mai important: să vă simțiți bine!	■	■	-	-	-
<b>Senzori de parcare față și spate, cu afișaj:</b> Pe măsură ce vă apropiați de un obstacol, se aude un sunet de avertizare la intervale din ce în ce mai scurte, astfel încât puteți estima distanțele într-o manieră simplă și precisă în timpul manevrelor de parcare.	■	■	-	-	-
<b>Tehnologie Bluetooth® pentru conectivitate cu telefonul mobil și sistem de activare vocală:</b> Telefonie de tip mâini-libere prin Bluetooth®. Acest sistem conectează telefonul dumneavoastră mobil la calculatorul de bord în momentul în care urcați în vehicul. Puteți efectua și primi apeluri prin sistemul audio al vehiculului, fără a fi obligat să ridicați mâna de pe volan sau să vă luați ochii de pe drum.	■	■	■	■	■
Streaming audio Bluetooth®	■	■	■	■	■

■ Standard  
□ Contra cost  
- Indisponibil

	Infiniti G	GT	GT Premium	S	S Premium
<b>TEHNOLOGIE LA BORD (continuare)</b>					
<b>I-Key cu acces inteligent, deschidere portbagaj și aprindere inteligentă:</b> Pe măsură ce vă apropiați de autoturismul dumneavoastră Infiniti și atingeți senzorul de pe portieră sau portbagaj, cheia inteligentă le deblochează automat. După ce ați urcat în mașină, puteți porni motorul prin simpla apăsare a unui buton. În acest timp, scaunul, volanul și oglinzile exterioare se poziționează automat conform configurațiilor personale pe care le-ați salvat (opțiune disponibilă numai în combinația cu scaune din piele).	■	■	■	■	■
Scaun șofer, volan și oglinzi exterioare cu funcție de memorare poziție (conectat cu I-Key)	-	■	■	■	■
Geamurile tuturor ușilor sunt acționate electric, cu închidere automată conectată la I-Key	■	■	■	■	■
<b>Pachet Multimedia:</b>					
- Consolă centrală cu ecran touch screen de înaltă rezoluție, cu sistem Infiniti Controller					
- Cameră marșarier, senzori de parcare față și spate cu afișaj					
- Sistem de navigație cu hard-disc de 30 GB cu RDS-TMC (Traffic Message Channel), ghiduri Michelin și conținut 3D cu punctele de interes	-	-	■	■	■
- Comandă vocală pentru sistemul de navigație					
- Bose® Premium Sound System cu 10 difuzoare					
- 1 cititor CD/DVD cu compatibilitate MP3, WMA, DivX și dispozitiv Infiniti Music Box de 10 GB cu bază de date Gracenote®					
<b>CONFORT</b>					
Sistem de iluminare „Follow-me home“	■	■	■	■	■
Ceas analogic Infiniti	■	■	■	■	■
Climatizare adaptivă, cu reglare separată stânga-dreapta, cu recirculare automată	■	■	■	■	■
Aeratoare spate pentru aer condiționat	■	■	■	■	■
Oglinzi de curtoazie iluminate (șofer, pasagerul din față)	■	■	■	■	■
<b>AUDIO</b>					
Sistem audio cu 7 difuzoare	■	■	-	-	-
Conectivitate USB/iPod și mufă AUX-in RCA	■	■	■	■	■
1 cititor CD cu compatibilitate MP3, WMA și Infiniti Music Box de 2 GB	■	■	-	-	-
Pachet Multimedia	-	-	■	■	■

■ Standard  
□ Contra cost  
- Indisponibil

	Infiniti G	GT	GT Premium	S	S Premium
<b>INTERIOR</b>					
Volan multifuncțional	■	■	■	■	■
Volan și schimbător de viteze îmbrăcate în piele	■	■	■	■	■
Volan reglabil electric pe înălțime și longitudinal	■	■	■	■	■
Pedaliere și suport pentru picior din aluminiu	-	-	-	■	■
Ornamente interioare din aluminiu Shodo	■	■	■	■	■
<b>SCAUNE</b>					
Tapițerie din stofă	■	-	-	-	-
Tapițerie din piele	-	■	■	■	■
Scaun șofer reglabil electric pe 8 direcții	■	-	-	-	-
Scaun șofer reglabil electric pe 10 direcții	-	■	■	-	-
Scaun șofer reglabil electric pe 14 direcții	-	-	-	■	■
Scaun pasager reglabil electric pe 4 direcții	■	-	-	-	-
Scaun pasager reglabil electric pe 8 direcții	-	■	■	■	■
Scaune față sport, cu suport lateral pentru coapse reglabil electric (numai șofer) și spătar reglabil (numai șofer), extensie pentru coapse reglabilă manual	-	-	-	■	■
Suport lombar reglabil manual scaun șofer	■	-	-	-	-
Suport lombar reglabil electric scaun șofer	-	■	■	■	■
Scaune încălzite șofer și pasager	-	■	■	■	■
Spațiu depozitare skiuri	■	■	■	■	■
<b>Puncte de prindere ISOFIX pentru scaunul copilului, pe bancheta spate:</b> Modelul dumneavoastră Infiniti este dotat cu puncte de prindere ISOFIX pe scaunele din spate, ceea ce vă permite fixarea sigură a unui scaun pentru copii cu sistem ISOFIX.	■	■	■	■	■
<b>PORTBAGAJ</b>					
Trusă de prim ajutor cu triunghi reflectorizant	■	■	■	■	■

■ Standard  
□ Contra cost  
- Indisponibil

## FIȘĂ DATE TEHNICE

	G37 AT	G37x AT
<b>MOTOR</b>		
Combustibil	Benzină	
Cilindri	V6	
Cilindree	3.696 cmc	
Distribuție	DOHC, 4 supape pe cilindru, axe cu came de mare precizie. Supape de admisie și de evacuare din oțel. Sistemul de distribuție variabilă (VVEL – Variable Valve Event and Lift) pentru supapele de admisie îmbunătățește performanțele și reduce emisiile și consumul de combustibil	
Sistem admisie	Sistem de alimentare cu debit mărit	
Sistem evacuare	Sistem de evacuare dublu	
Putere	235 kW (320 CP) la 7.000 rot/min	
Cuplu	360 Nm la 5.200 rot/min	
Transmisie	Transmisie automată cu 7 trepte controlată electronic, cu mod manual și cu padele din magneziu. Algoritmul adaptabil în funcție de șofer identifică stilul de condus și ajustează corespunzător schimbarea automată a treptelor de viteze. Modul manual oferă posibilitatea de schimbare secvențială a vitezelor	
Tracțiune	Tracțiune posterioară (RWD – Rear-Wheel Drive)	Tracțiune integrală (AWD – All-Wheel Drive)
Emisii	Euro 5	
<b>PERFORMANȚE</b>		
Viteză maximă	250 km/h	240 km/h
0–100 km/h	5,9 s	6,0 s
Consum de combustibil estimat <sup>1</sup>		
ciclu urban	15,3 l/100 km	15,7 l/100 km
ciclu extraurban	7,8 l/100 km	8,2 l/100 km
ciclu combinat	10,5 l/100 km	11,0 l/100 km
Emisii CO <sub>2</sub> <sup>1</sup>	246 g/km	255 g/km

<sup>1</sup> Valorile menționate sunt determinate în conformitate cu metodele specificate în ultima versiune a Directivei 80/1268/EEC. Observație în conformitate cu Directiva 1999/94/EC, modificată prin Directiva 2003/73/EC: Consumul de combustibil și emisiile CO<sub>2</sub> ale unui vehicul nu depind doar de utilizarea eficientă a combustibilului de către vehicul, ci sunt influențate și de stilul de condus și alți factori ce nu sunt de natură tehnică.

	G37 AT	G37x AT
<b>MANEVRABILITATE</b>		
Direcție		
Tip	Cu pinion și cremalieră, servoasistată variabil în funcție de viteza vehiculului	
Diametru de bracare	10,8 m	11,2 m
Suspensie		
Față	Independentă, brațe oscilante cu arcuri elicoidale, amortizoare, bară stabilizatoare	
Spate	Independentă, multilink cu arcuri elicoidale, amortizoare, bară stabilizatoare	
Frâne		
Față/Spate	Discuri ventilate cu diametrul de 320 mm față/308 mm spate sau discuri ventilate cu diametrul de 355 mm față/350 mm spate cu etriere de frână opuse din aluminiu (4 pistonase față, 2 pistonase spate) (pe versiunea S Premium)	Discuri ventilate de 320 mm față/308 mm spate
Jante și anvelope	Jante de 18 x 7,5" cu anvelope 225/50 R 18 cu indice de viteză W (față), jante de 18 x 8,5" din aliaj cu anvelope 245/45 R 18 cu indice de viteză W (spate)	Jante de 18 x 7,5" din aliaj cu anvelope 225/50 R 18 cu indice de viteză W (față și spate)
<b>CAPACITĂȚI ȘI MASE</b>		
Masă în ordine de mers	1.719 kg	1.801 kg
Masă totală maximă autorizată a vehiculului (în stare de funcționare)	2.230 kg	2.290 kg
Masă remorcabilă		
Masă remorcabilă – remorcă fără sistem de frânare	750 kg	
Masă remorcabilă – remorcă cu sistem de frânare	1.500 kg	
Volumul portbagajului	450 litri	
Capacitate rezervor combustibil	80 litri	

## DIMENSIUNI

	G37 AT	G37x AT
<b>EXTERIOR</b>		
Coefficient de aerodinamicitate	0,29 x 2,19	
Lungime totală	4.780 mm	
Lăţime totală cu oglinzi rabatate	1.770 mm	
Înălţime totală fără bară de portbagaj	1.447 mm	1.467 mm
Ampatament	2.850 mm	
Ecartament		
Faţă/Spate	1.520 mm/1.520 mm	1.520 mm/1.530 mm

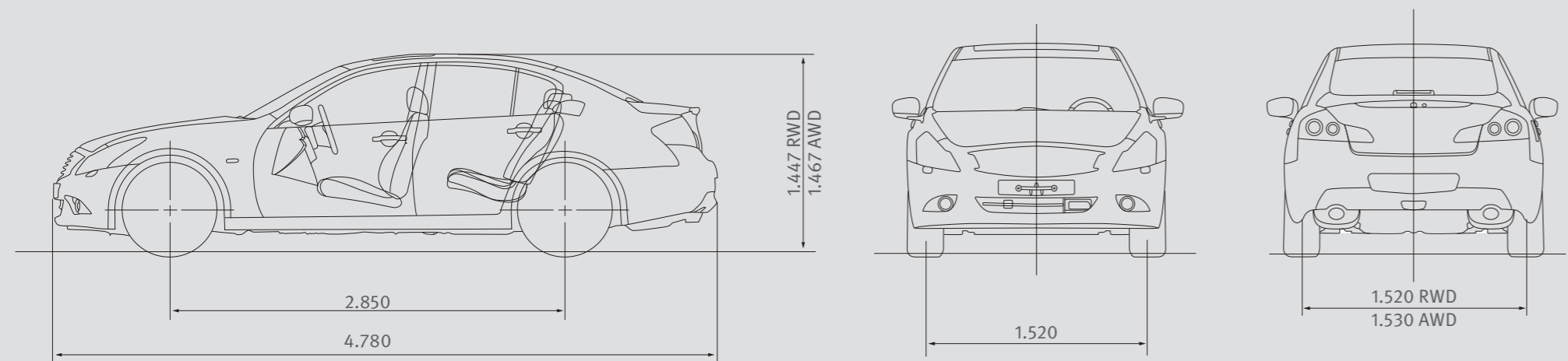
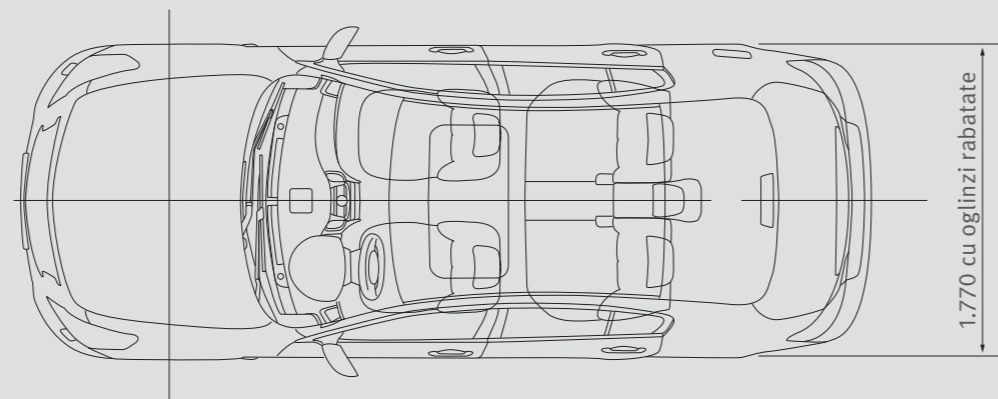

Toate dimensiunile sunt indicate în mm.

## SERVICII PERSONALIZATE

### Infiniti VIP Service\*

Credem că clienții noștri nu trebuie să își facă griji că vor conduce pe distanțe lungi sau că se vor confrunta cu traficul pentru a-și repara vehiculele. De aceea, vă propunem Serviciul VIP, prin care vom prelua vehiculul marca Infiniti de la locuința dvs. sau de la locul de muncă și îl vom duce la cel mai apropiat centru Infiniti, după care îl vom returna în momentul și locul în care dvs. aveți nevoie\*.

Puteți utiliza serviciul de preluare și livrare a vehiculului pentru revizia periodică pe o perioadă de trei ani. Pentru detalii complete, contactați centrul local Infiniti.

### Infiniti Touring Assistance\*

Infiniti Touring Assistance\* vă oferă confort și liniște deplină atunci când porniți la drum. În rarele situații în care veți avea nevoie de asistență, specialiștii noștri în mobilitate vor acționa prompt pentru ca dumneavoastră să beneficiați de servicii personalizate, iar automobilul să fie deparat de către experți indiferent de locație sau de oră. Nu trebuie nici măcar să vă aflați la volanul automobilului dumneavoastră marca Infiniti.

### Garanție și asigurare – o promisiune bazată pe încredere\*

Toate automobilele Infiniti dispun de o garanție de cea mai înaltă clasă: garanție completă 3 ani/100.000 km, 12 ani garanție în caz de perforare prin coroziune, 3 ani garanție pentru defecte de vopsitorie.



\*În funcție de termeni și condiții, și pot face obiectul modificării ulterioare. Mai multe informații despre termenii și condițiile respective sunt disponibile pe [www.infiniti.ro](http://www.infiniti.ro).



INFINITI

Inspired Performance



INFINITI Europe Divizie a Nissan International SA Z.A. La Pièce – Bât. B2 Route de l'Etraz 1180 Rolle Elveția

Prețurile sunt afișate în Euro și sunt oferite doar cu titlu informativ. Nimic din această broșură nu este o ofertă. Prețurile includ Pachetul Legislativ Obligatoriu (trusă medicală, triunghi reflectorizant, extingtor). INFINITI Europe își rezervă dreptul de a schimba caracteristicile, descrierea produselor, prețurile și aplicația în orice moment, fără notificare și fără alte obligații. Imaginile din acest document nu implică obligații contractuale. Prețurile sunt corecte la data bunului de tipar. Prețurile sunt doar consultative. Această listă de prețuri anulează listele de prețuri anterioare. Deși lista de prețuri a fost întocmită cu foarte multă grijă, nu putem garanta că aceasta nu conține greșeli.

Listă de prețuri emisă la: 1 februarie 2012; Listă de prețuri în vigoare începând cu data de 1 februarie 2012, România, Referință: I2121G37PLRORO