



INFINITI

Inspired Performance



INFINITI M

PREȚURI ECHIPAMENTE ȘI SPECIFICAȚII TEHNICE

Listă de prețuri în vigoare începând cu data
de 1 februarie 2011,
România

INFINITI M

Infiniti M – Savurați performanța la alte niveluri, cu Infiniti M. De la formele amintind de un coupé, spațiul și luxul interior, până la inovațiile de la bord concepute special pentru confortul și siguranța dumneavoastră, Infiniti M vă va încânta toate simțurile, oferindu-vă o experiență unică la volan.



PREȚURI MODELE

	Preț client excl. taxe €	Preț client incl. taxe (TVA 24%)* €
Infiniti M		
M37 AT	43.669,35	54.150
M30d AT	44.072,58	54.650
GT		
M37 AT	46.693,55	57.900
M30d AT	47.096,77	58.400
M35h AT	47.983,87	59.500
GT Premium		
M37 AT	51.733,87	64.150
M30d AT	52.137,10	64.650
M35h AT	53.024,19	65.750
S		
M37 AT	48.830,65	60.550
M30d AT	49.233,87	61.050
S Premium		
M37 AT	53.870,97	66.800
M30d AT	54.274,19	67.300

* Prețurile includ Pachetul Legislativ Obligatoriu (trusă medicală, triunghi reflectorizant, extintor).

Prețurile sunt afișate în Euro și sunt oferite doar cu titlu informativ. Nimic din această broșură nu este o ofertă. INFINITI Europe își rezervă dreptul de a schimba caracteristicile, descrierea produselor, prețurile și aplicația în orice moment, fără notificare și fără alte obligații. Deși lista de prețuri a fost întocmită cu foarte multă atenție, nu putem garanta că aceasta nu conține greșeli.

Listă de prețuri în vigoare începând cu data de 1 februarie 2011, România

	Motorizare	Transmisie	Cilindree cmc	Putere/cuplu CP (kW)/Nm	Consum de combustibil estimat ¹ l/100 km			Emisii CO ₂ ¹ g/km
					ciclu urban	ciclu extraurban	ciclu combinat	
Infiniti M								
M37	V6 pe benzină de 3,7 litri	Automată (AT)	3.696	320 (235)/360	14,9	7,4	10,2	235
M30d	V6 diesel de 3,0 litri		2.993	238 (175)/550	10,3	5,9	7,5	199
GT								
M37	V6 pe benzină de 3,7 litri	Automată (AT)	3.696	320 (235)/360	14,9	7,4	10,2	235
M30d	V6 diesel de 3,0 litri		2.993	238 (175)/550	10,3	5,9	7,5	199
M35h	V6 hibrid de 3,5 litri		3.498	364 (268)/350	9,2	5,7	7,0	162
GT Premium								
M37	V6 pe benzină de 3,7 litri	Automată (AT)	3.696	320 (235)/360	14,9	7,4	10,2	235
M30d	V6 diesel de 3,0 litri		2.993	238 (175)/550	10,3	5,9	7,5	199
M35h	V6 hibrid de 3,5 litri		3.498	364 (268)/350	9,2	5,7	7,0	162
S								
M37	V6 pe benzină de 3,7 litri	Automată (AT)	3.696	320 (235)/360	14,9	7,4	10,2	235
M30d	V6 diesel de 3,0 litri		2.993	238 (175)/550	10,3	5,9	7,5	199
S Premium								
M37	V6 pe benzină de 3,7 litri	Automată (AT)	3.696	320 (235)/360	14,9	7,4	10,2	235
M30d	V6 diesel de 3,0 litri		2.993	238 (175)/550	10,3	5,9	7,5	199

¹ Valorile menționate sunt determinate în conformitate cu metodele specificate în ultima versiune a Directivei 80/1268/EEC. Observație în conformitate cu Directiva 1999/94/EC, modificată prin Directiva 2003/73/EC: Consumul de combustibil și emisiile CO₂ ale unui vehicul nu depind doar de utilizarea eficientă a combustibilului de către vehicul, ci sunt influențate și de stilul de condus și alți factori ce nu sunt de natură tehnică.

Prețurile sunt afișate în Euro și sunt oferite doar cu titlu informativ. Nimic din această broșură nu este o ofertă. INFINITI Europe își rezervă dreptul de a schimba caracteristicile, descrierea produselor, prețurile și aplicația în orice moment, fără notificare și fără alte obligații. Deși lista de prețuri a fost întocmită cu foarte multă atenție, nu putem garanta că aceasta nu conține greșeli.

Listă de prețuri în vigoare începând cu data de 1 februarie 2011, România

PREȚURI OPȚIUNI

	Infiniti M	GT	GT Premium	S	S Premium	Preț client excl. taxe €	Preț client incl. taxe (TVA 24%) €
Vopsea metalizată	<input type="checkbox"/>	<input type="checkbox"/>	<input type="checkbox"/>	<input type="checkbox"/>	<input type="checkbox"/>	766,13	950
Pachet Multimedia și sistem Forest Air™: - Consolă centrală cu ecran touch screen de înaltă rezoluție, cu sistem Infiniti Controller - Sistem de navigație cu hard-disk de 30 GB cu RDS-TMC (Traffic Message Channel), ghiduri Michelin și conținut 3D cu punctele de interes - 1 cititor CD/DVD cu compatibilitate MP3, WMA, DivX și dispozitiv Infiniti Music Box de 10 GB cu bază de date Gracenote® - Comandă vocală pentru sistemul de navigație - Sistem Bose® Premium Surround Sound cu decodare 5.1 și 16 difuzoare - Sistem Forest Air™ cu recirculare automată, mod „Breeze”, purificator de aer Plasmacluster și filtru cu polifenoli	-	<input type="checkbox"/>	<input checked="" type="checkbox"/>	<input type="checkbox"/>	<input checked="" type="checkbox"/>	2.701,61	3.350

Prețurile sunt afișate în Euro și sunt oferite doar cu titlu informativ. Nimic din această broșură nu este o ofertă. INFINITI Europe își rezervă dreptul de a schimba caracteristicile, descrierea produselor, prețurile și aplicația în orice moment, fără notificare și fără alte obligații. Deși lista de prețuri a fost întocmită cu foarte multă atenție, nu putem garanta că aceasta nu conține greșeli.

Listă de prețuri în vigoare începând cu data de 1 februarie 2011, România

■ Standard
□ Contra cost
- Indisponibil

CULORI ȘI ORNAMENTE

			Infiniti M	GT/GT Premium		S/S Premium		
Tapițerie	Material textil			Piele				
Culori interior (Cod)	Graphite (G)			Graphite (G)	Java (P)	Graphite (G)	Stone (Z)	
Culori exterior	Cod	Tip						
Black Obsidian	KH3	Nemetalizat	■	■	■	■	■	
Moonlight White	QAA	Metalizat	□	□	□	□	□	
Liquid Platinum	K23		□	□	□	□	□	
Platinum Graphite	K51		□	□	□	□	□	
Arctic Silver	KBB		□	□	□	□	□	
Storm Front Grey	KAT		□	□	□	□	□	
Harbour Blue	RAM		□	□	□	□	□	
Malbec Black	GAC		□	□	□	□	□	
Ornamente interioare								
Lemn Japanese Ash			■	-	-	-	-	
Ornamente din lemn White Ash cu finisaje de culoare argintie			-	■	■	-	-	
Lac negru			-	-	-	■	■	

Prețurile sunt afișate în Euro și sunt oferite doar cu titlu informativ. Nimic din această broșură nu este o ofertă. INFINITI Europe își rezervă dreptul de a schimba caracteristicile, descrierea produselor, prețurile și aplicația în orice moment, fără notificare și fără alte obligații. Deși lista de prețuri a fost întocmită cu foarte multă atenție, nu putem garanta că aceasta nu conține greșeli.

Listă de prețuri în vigoare începând cu data de 1 februarie 2011, România

■ Standard
□ Contra cost
- Indisponibil

DOTĂRI

	Infiniti M	GT	GT Premium	S	S Premium
PERFORMANȚE					
Transmisie automată cu 7 trepte cu modalitate manuală	■	■	■	-	-
Transmisie automată cu 7 trepte, modalitate manuală și padele din magneziu	-	-	-	■	■
4WAS (4 Wheel Active Steering): Direcția activă pe patru roți (4WAS – 4-Wheel Active Steering) măsoară permanent unghiul de direcție și viteza vehiculului. Dacă este cazul, sistemul 4WAS modifică raportul de direcție și, la viteze mai mari, unghiul roților spate, îmbunătățind stabilitatea vehiculului și abilitățile dinamice.	-	-	-	■	■
Stabilitate dinamică îmbunătățită în viraje (DCE – Dynamic Cornering Enhancement): Sistemul DCE (Dynamic Cornering Enhancement) care asigură o stabilitate îmbunătățită în viraje folosește funcția ESP pentru a aplica forța de frânare la fiecare roată și pentru a controla cuplul motorului în funcție de unghiul volanului. DCE îmbunătățește modul de rulare a vehiculului și controlul acestuia.	-	-	■	-	■
Servodirecție asistată în funcție de viteză	■	■	■	■	■
Suspensie sport	-	-	-	■	■
Frâne regenerative (doar cu motorul V6 hibrid de 3,5 litri): Prin frânele regenerative de pe modelul hibrid M35h, energia cinetică poate fi transformată în energie electrică și stocată în baterii, pentru a fi reutilizată în vederea propulsării mașinii, îmbunătățind astfel economia de carburant.	-	■	■	-	-
SIGURANȚĂ					
Etriere de frână opuse (față 4 pistonase; spate 2 pistonase)	-	-	-	■	■
Sistem de monitorizare a presiunii în anvelope (TPMS – Tyre Pressure Monitoring System) (afișaj presiune)	■	■	■	■	■
Asistență la pornirea în rampă	■	■	■	■	■
6 airbag-uri (airbag șofer și pasager, airbag-uri laterale față și airbag-uri cortină, pentru protecția capului în față și în spate)	■	■	■	■	■
Tetiere față active	■	■	■	■	■
Senzori de ploaie și de luminozitate	■	■	■	■	■
Oglindă interioară electrocromică	■	■	■	■	■
Limitator de viteză	■	■	■	■	■

Prețurile sunt afișate în Euro și sunt oferite doar cu titlu informativ. Nimic din această broșură nu este o ofertă. INFINITI Europe își rezervă dreptul de a schimba caracteristicile, descrierea produselor, prețurile și aplicația în orice moment, fără notificare și fără alte obligații. Deși lista de prețuri a fost întocmită cu foarte multă atenție, nu putem garanta că aceasta nu conține greșeli.

Listă de prețuri în vigoare începând cu data de 1 februarie 2011, România

■ Standard
□ Contra cost
- Indisponibil

SIGURANȚĂ (continuă)

Cruise Control

Pachetul de siguranță dinamică și preventivă:

- Intelligent Cruise Control (ICC) cu sistem de urmărire la viteză redusă (LSF – Low Speed Following): În cazul în care distanța față de vehiculul din față scade semnificativ, sistemul Intelligent Cruise Control (ICC) reduce automat viteza până când se reface distanța prestabilită față de mașina din față. Când drumul este liber, sistemul va reveni automat la viteza de croazieră prestabilită. Sistemul de urmărire la viteză redusă (LSF – Low-Speed Following) adaptează automat modul de deplasare la condițiile unui trafic congestionat în care se circulă la viteze mici.

- Sisteme de avertizare cu privire la unghiul mort (Blind Spot Warning) și Blind Spot Intervention™: Sistemul BSW alertează șoferul cu privire la prezența unui alt vehicul în unghiul mort în momentul schimbării benzii de rulare. Tehnologia Blind Spot Intervention™, o premieră mondială, ajută șoferul să revină în centrul benzii de rulare prin frânare selectivă.

- Asistență la păstrarea distanței (DCA – Distance Control Assist): Ajută intuitiv șoferul să elibereze pedala de accelerație și să acționeze frânele, pentru a evita coliziunea cu un vehicul rulând în fața sa.

- Avertizare în cazul unei coliziuni frontale (FCW – Forward Collision Warning): Sistemul FCW avertizează șoferul în cazul în care există riscul unei coliziuni cu partea frontală.

- Sisteme de avertizare la depășirea benzii (LDW – Lane Departure Warning) și de prevenire a depășirii benzii (LDP – Lane Departure Prevention): Sistemul de prevenire a depășirii benzii detectează părăsirea neintenționată a benzii de rulare și ajută automat șoferul să revină în centrul acesteia.

- Intelligent Brake Assist (IBA): Sistemul IBA acționează frânele pentru a reduce viteza și a diminua daunele în cazul în care impactul devine inevitabil.

Tehnologia de avertizare sonoră a pietonilor în cazul apropierii unui vehicul (VSP – Approaching Vehicle Sound for Pedestrians) este disponibilă numai cu motorul V6 hibrid de 3,5 litri: Pietonii sunt avertizați printr-un semnal sonor când modelul hibrid Infiniti M35h se apropie. Acest sistem funcționează automat de la pornire până la o viteză de 30 km/h, activându-se din nou când vehiculul încetinește și ajunge la 25 km/h. Zgomotul oscilează între frecvențele joase și înalte în funcție de viteza vehiculului și ținând cont de dinamica modelului M35h (accelerare sau decelerare).

JANTE

Roată de rezervă de dimensiuni reduse

Jante din aliaj 18", cu 10 spițe

Jante din aliaj 20", cu 5 spițe, design Sport

Prețurile sunt afișate în Euro și sunt oferite doar cu titlu informativ. Nimic din această broșură nu este o ofertă. INFINITI Europe își rezervă dreptul de a schimba caracteristicile, descrierea produselor, prețurile și aplicația în orice moment, fără notificare și fără alte obligații. Deși lista de prețuri a fost întocmită cu foarte multă atenție, nu putem garanta că aceasta nu conține greșeli.

Listă de prețuri în vigoare începând cu data de 1 februarie 2011, România

■ Standard
□ Contra cost
- Indisponibil

	Infiniti M	GT	GT Premium	S	S Premium
EXTERIOR					
Toate elementele exterioare în culoarea caroseriei	■	■	■	■	■
Oglinzi exterioare în culoarea caroseriei	■	■	■	■	■
Oglinzi exterioare cu reglare pentru marșarier	■	■	■	■	■
Oglinzi exterioare reglabile electric și încălzite	■	■	■	■	■
Mânere de uși cromate	■	■	■	■	■
Bară protecție față cu design sport	-	-	-	■	■
Emblemă exterioară roșie „S”	-	-	-	■	■
Emblemă „HYBRID” (doar cu motorul V6 hibrid de 3,5 litri)	-	■	■	-	-
Locaș negru pentru faruri	-	-	-	■	■
Faruri adaptive bi-Xenon (AFS – Adaptive Front-lighting System), cu reglare automată pe înălțime și sistem de spălare: Acest sistem mișcă farurile bi-Xenon în funcție de unghiul de direcție și viteza vehiculului, oferindu-vă o mai bună vizibilitate pe timp de noapte pe drumuri întortocheate.	■	■	■	■	■
Proiector și stopuri ceață	■	■	■	■	■
Becuri spate cu leduri	■	■	■	■	■
Vopsea metalizată	□	□	□	□	□
Vopsea rezistentă la zgârieturi (Scratch Shield)	■	■	■	■	■
TEHNOLOGIE LA BORD					
Selectori Infiniti pentru alegerea stilului de condus (cu moduri Normal, Eco, Sport, Zăpadă): Un sistem de comandă integrat vă permite să configurați motorul și transmisia modelului Infiniti într-unul dintre cele patru moduri (Standard, Sport, Zăpadă și Eco) prin simpla rotire a unui buton.	■	■	■	■	■
Martor pentru stilul de condus „Eco”	■	■	■	■	■

Prețurile sunt afișate în Euro și sunt oferite doar cu titlu informativ. Nimic din această broșură nu este o ofertă. INFINITI Europe își rezervă dreptul de a schimba caracteristicile, descrierea produselor, prețurile și aplicația în orice moment, fără notificare și fără alte obligații. Deși lista de prețuri a fost întocmită cu foarte multă atenție, nu putem garanta că aceasta nu conține greșeli.

Listă de prețuri în vigoare începând cu data de 1 februarie 2011, România

■ Standard
□ Contra cost
- Indisponibil



M37 S Premium

	Infiniti M	GT	GT Premium	S	S Premium
TEHNOLOGIE LA BORD (continuă)					
Pedală eco (numai cu motorizarea V6 de 3,7 litri pe benzină și cu motorul V6 hibrid de 3,5 litri): Acest sistem ajută șoferul să optimizeze consumul de carburant cu ajutorul unei forțe perceptibile în pedala de accelerație și al unor lumini pe tabloul de bord.	-	-	■	-	■
Ecran color pe consola centrală, cu sistem Infiniti Controller	■	■	-	■	-
Pachet Multimedia: - Consolă centrală cu ecran touch screen de înaltă rezoluție, cu sistem Infiniti Controller - Sistem de navigație cu hard-disc de 30 GB cu RDS-TMC (Traffic Message Channel), ghiduri Michelin și conținut 3D cu punctele de interes - 1 cititor CD/DVD cu compatibilitate MP3, WMA, DivX și dispozitiv Infiniti Music Box de 10 GB cu bază de date Gracenote® - Comandă vocală pentru sistemul de navigație - Sistem Bose® Premium Surround Sound cu decodare 5.1 și 16 difuzoare	-	□	■	□	■
Tehnologie Bluetooth® pentru conectivitate cu telefonul mobil și sistem de activare vocală	■	■	■	■	■
Streaming audio Bluetooth®	■	■	■	■	■
I-Key cu acces inteligent, deschidere portbagaj, aprindere inteligentă și memorie îmbunătățită: Pe măsură ce vă apropiați de autoturismul dumneavoastră Infiniti și atingeți senzorul de pe portieră sau portbagaj, cheia inteligentă le deblochează automat. După ce ați urcat în mașină, puteți porni motorul prin simpla apăsare a unui buton. Între timp, scaunul, volanul și oglinzile exterioare se poziționează automat în funcție de setările personale memorate.	■	■	■	■	■
Geamurile tuturor ușilor sunt acționate electric, cu închidere automată conectată la I-Key	■	■	■	■	■
Cameră marșarier, senzori de parcare față și spate cu afișaj	■	■	■	■	■
CONFORT					
Sistem de iluminare secvențială	■	■	■	■	■
Sistem de iluminare „Follow-me home“	■	■	■	■	■
Ceas analogic Infiniti	■	■	■	■	■
Climatizare adaptivă, cu reglare separată stânga-dreapta, cu recirculare automată	■	■	■	■	■

Prețurile sunt afișate în Euro și sunt oferite doar cu titlu informativ. Nimic din această broșură nu este o ofertă. INFINITI Europe își rezervă dreptul de a schimba caracteristicile, descrierea produselor, prețurile și aplicația în orice moment, fără notificare și fără alte obligații. Deși lista de prețuri a fost întocmită cu foarte multă atenție, nu putem garanta că aceasta nu conține greșeli.

Listă de prețuri în vigoare începând cu data de 1 februarie 2011, România

■ Standard
□ Contra cost
- Indisponibil

	Infiniti M	GT	GT Premium	S	S Premium
CONFORT (continuă)					
Sistem Forest Air™ cu recirculare automată, mod „Breeze”, purificator de aer Plasmacluster și filtru cu polifenoli: Inovatorul sistem Forest Air™ reglează automat fluxul de aer, temperatura și umiditatea, în timp ce sistemul de recirculare automată neutralizează mirosul și purifică aerul din habitacul. În plus, sunt folosite arome din uleiuri esențiale pentru a parfuma aerul care intră prin sistemul de ventilație.	-	□	■	□	■
Aeratoare spate pentru aer condiționat	■	■	■	■	■
Oglinzi de curtoazie iluminate (șofer, pasagerul din față)	■	■	■	■	■
Trapă vitrată acționată electric	■	■	■	■	■
Parasolar spate – acționat electric	-	-	■	-	■
Geamuri față și spate duble	■	■	■	■	■
AUDIO					
Sistem audio cu 6 difuzoare	■	■	-	■	-
1 cititor CD cu compatibilitate MP3, WMA și Infiniti Music Box de 2 GB	■	■	-	■	-
Pachet Multimedia	-	□	■	□	■
Conectivitate USB/iPod și mufă AUX-in RCA	■	■	■	■	■
INTERIOR					
Volan multifuncțional încălzit	■	■	■	■	■
Volan și schimbător de viteze îmbrăcate în piele	■	■	■	■	■
Volan reglabil electric pe înălțime și longitudinal	■	■	■	■	■
Pedaliere și suport pentru picior din aluminiu	-	-	-	■	■

Prețurile sunt afișate în Euro și sunt oferite doar cu titlu informativ. Nimic din această broșură nu este o ofertă. INFINITI Europe își rezervă dreptul de a schimba caracteristicile, descrierea produselor, prețurile și aplicația în orice moment, fără notificare și fără alte obligații. Deși lista de prețuri a fost întocmită cu foarte multă atenție, nu putem garanta că aceasta nu conține greșeli.

Listă de prețuri în vigoare începând cu data de 1 februarie 2011, România

■ Standard
□ Contra cost
- Indisponibil

	Infiniti M	GT	GT Premium	S	S Premium
INTERIOR (continuă)					
Ornamente din lemn Japanese Ash	■	-	-	-	-
Ornamente din lemn White Ash cu finisaje de culoare argintie: Elegantele finisaje din lemn White Ash au fost realizate manual de maeștrii japonezi care au conferit suprafețelor o atingere extrem de plăcută.	-	■	■	-	-
Ornamente interioare din lac negru	-	-	-	■	■
SCAUNE					
Tapițerie din stofă	■	-	-	-	-
Tapițerie din piele	-	-	-	■	■
Tapițerie din piele semi-anilină	-	■	■	-	-
Scaun șofer reglabil electric pe 10 direcții	■	■	■	■	■
Scaun pasager reglabil electric pe 10 direcții	■	■	■	■	■
Scaune față cu design sport	-	-	-	■	■
Suport lombar reglabil electric scaun șofer	■	■	■	■	■
Suport lombar reglabil electric scaun pasager față	■	■	■	■	■
Scaun șofer, volan și oglinzi exterioare cu funcție de memorare poziție (conectat cu I-Key)	■	■	■	■	■
Scaune șofer și pasager încălzite și ventilate	-	■	■	■	■
Spațiu depozitare skiuri (mai puțin pe modelele cu motorul V6 hibrid de 3,5 litri)	■	■	■	■	■
Puncte de prindere ISOFIX pentru scaunul copilului, pe bancheta spate	■	■	■	■	■
PORTBAGAJ					
Trusă de prim ajutor cu triunghi reflectorizant	■	■	■	■	■

Prețurile sunt afișate în Euro și sunt oferite doar cu titlu informativ. Nimic din această broșură nu este o ofertă. INFINITI Europe își rezervă dreptul de a schimba caracteristicile, descrierea produselor, prețurile și aplicația în orice moment, fără notificare și fără alte obligații. Deși lista de prețuri a fost întocmită cu foarte multă atenție, nu putem garanta că aceasta nu conține greșeli.

Listă de prețuri în vigoare începând cu data de 1 februarie 2011, România

- Standard
- Contra cost
- Indisponibil

FIȘĂ DATE TEHNICE

	M37	M30d	M35h
MOTOR			
Combustibil	Benzină	Diesel	Benzină/electric (hibrid)
Cilindri		V6	
Cilindree	3.696 cmc	2.993 cmc	3.498 cmc
Distribuție	DOHC, 4 supape pe cilindru, axe cu came de mare precizie. Supape de admisie și de evacuare din oțel. Sistemul de distribuție variabilă (VVEL – Variable Valve Event and Lift) pentru supapele de admisie îmbunătățește performanțele și reduce emisiile și consumul de combustibil.	Distribuție pe lanț, două axe cu came (DOHC-double overhead camshafts), cu 4 supape pe cilindru și reglare hidraulică a cursei supapelor	DOHC, 4 supape pe cilindru, axe cu came de mare precizie. Supape de admisie și de evacuare din oțel
Sistem admisie	Sistem de alimentare cu debit mărit		
Sistem evacuare	Sistem de evacuare dublu	Sistem de evacuare dublu, filtru de particule diesel	Sistem de evacuare dublu
Putere (motor pe benzină/diesel)	235 kW (320 CP) la 7.000 rot/min	175 kW (238 CP) la 3.750 rot/min	225 kW (306 CP) la 6.800 rot/min
Cuplu (motor pe benzină/diesel)	360 Nm la 5.200 rot/min	550 Nm la 1.750 rot/min	350 Nm la 5.000 rot/min
Putere (motor electric)	–	–	50 kW (68 CP) între 1.770 și 2.000 rot/min
Cuplu (motor electric)	–	–	270 Nm la 1.770 rot/min
Putere (ambele motoare împreună)	–	–	268 kW (364 CP)
Transmisie	Transmisie automată cu 7 trepte cu comandă electronică și cu mod manual. Algoritmul adaptabil în funcție de șofer identifică stilul de condus și ajustează corespunzător schimbarea automată a treptelor de viteze. Modul manual oferă posibilitatea de schimbare secvențială a vitezelor		
Tracțiune	Tracțiune posterioară (RWD – Rear-Wheel-Drive)		
Emisii	Euro 5		
SISTEM DIRECT RESPONSE HYBRID			
Sistem hibrid	–	–	Un motor electric, 2 ambreiaje
Tip baterie	–	–	Baterie Li-ion
Putere baterie	–	–	346 V
Capacitate baterie	–	–	1,4 kWh
PERFORMANȚE			
Viteză maximă		250 km/h	
0–100 km/h	6,2 s	6,9 s	5,5 s

Prețurile sunt afișate în Euro și sunt oferite doar cu titlu informativ. Nimic din această broșură nu este o ofertă. INFINITI Europe își rezervă dreptul de a schimba caracteristicile, descrierea produselor, prețurile și aplicația în orice moment, fără notificare și fără alte obligații. Deși lista de prețuri a fost întocmită cu foarte multă atenție, nu putem garanta că aceasta nu conține greșeli.

Listă de prețuri în vigoare începând cu data de 1 februarie 2011, România

	M37	M30d	M35h
PERFORMANȚE (continuă)			
Consum de combustibil estimat ¹			
ciclu urban	14,9 l/100 km	10,3 l/100 km	9,2 l/100 km
ciclu extraurban	7,4 l/100 km	5,9 l/100 km	5,7 l/100 km
ciclu combinat	10,2 l/100 km	7,5 l/100 km	7,0 l/100 km
Emisii CO ₂ ¹ (g/km)	235 g/km	199 g/km	162 g/km
MANEVRABILITATE			
Direcție	Cu pinion și cremalieră, servoasistată variabil în funcție de viteza vehiculului		
Tip	11,2 m		
Diametru de bracare	11,2 m		
Suspensie			
Față	Independentă, brațe oscilante cu arcuri elicoidale, amortizoare, bară stabilizatoare	Independentă, brațe oscilante cu arcuri elicoidale, amortizoare cu pistoane duble (DPS – Double-Piston Shock absorber), bară stabilizatoare	
Spate	Independentă, multilink, amortizoare Dual Flow Path (DFP), bară stabilizatoare. S și S Premium: amortizoare cu piston dublu	Suspensie independentă, multilink, amortizoare cu pistoane duble (DPS – Double-Piston Shock absorber), bară stabilizatoare	
Frâne			
Față/Spate	Discuri ventilate cu diametrul de 320 mm față/308 mm spate sau discuri ventilate cu diametrul de 355 mm față/350 mm spate cu etriere de frână opuse din aluminiu (4 pistonaje față, 2 pistonaje spate) (pe versiunile S și S Premium)	Discuri ventilate de 320 mm față/308 mm spate	
Jante și anvelope	Jante de 18 x 8,0" din aliaj cu anvelope 245/50 R 18 cu indice de viteză W (față și spate); sau jante de 20 x 9,0" din aliaj cu anvelope 245/40 R 20 cu indice de viteză W (față și spate) (pe versiunile S și S Premium)	Jante de 18 x 8,0" din aliaj cu anvelope 245/50 R 18 cu indice de viteză W (față și spate)	
CAPACITĂȚI ȘI MASE			
Masă în ordine de mers	1.715 kg	1.845 kg	1.830 kg
Masă totală maximă autorizată a vehiculului (în stare de funcționare)	2.255 kg	2.395 kg	2.400 kg
Masă remorcabilă – remorcă fără sistem de frânare		750 kg	
Masă remorcabilă – remorcă cu sistem de frânare	1.500 kg	2.000 kg	1.500 kg
Volumul portbagajului	500 litri	450 litri	350 litri
Capacitate rezervor combustibil	80 litri		70 litri

¹Valorile menționate sunt determinate în conformitate cu metodele specificate în ultima versiune a Directivei 80/1268/EEC. Observație în conformitate cu Directiva 1999/94/EC, modificată prin Directiva 2003/73/EC: Consumul de combustibil și emisiile CO₂ ale unui vehicul nu depind doar de utilizarea eficientă a combustibilului de către vehicul, ci sunt influențate și de stilul de condus și alți factori ce nu sunt de natură tehnică.

Prețurile sunt afișate în Euro și sunt oferite doar cu titlu informativ. Nimic din această broșură nu este o ofertă. INFINITI Europe își rezervă dreptul de a schimba caracteristicile, descrierea produselor, prețurile și aplicația în orice moment, fără notificare și fără alte obligații. Deși lista de prețuri a fost întocmită cu foarte multă atenție, nu putem garanta că aceasta nu conține greșeli.

Listă de prețuri în vigoare începând cu data de 1 februarie 2011, România

DIMENSIUNI

	M37	M30d	M35h
DIMENSIUNI			
Exterior			
Coeficient de aerodinamicitate	0,27 x 2,38 (0,28 x 2,38 pe S & S Premium)		0,26 x 2,38
Lungime totală	4.945 mm		
Lățime totală			
cu oglinzi	2.061 mm		
cu oglinzi rabatate	1.845 mm		
Înălțime totală	1.500 mm		
Ampatament	2.900 mm		
Ecartament			
Față/Spate	1.575 mm/1.570 mm		

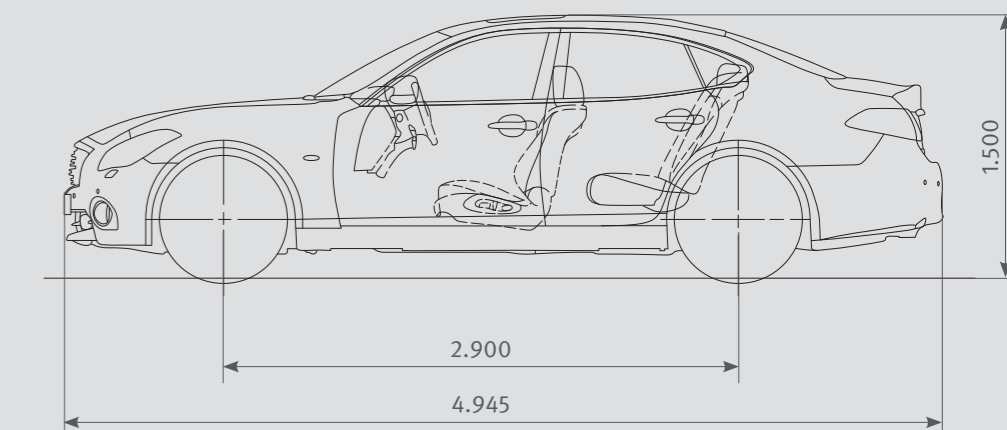
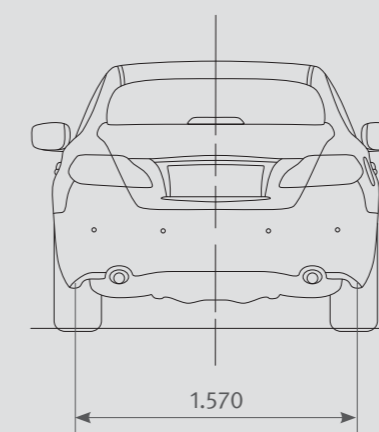
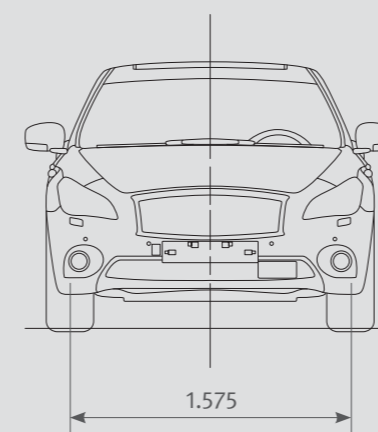
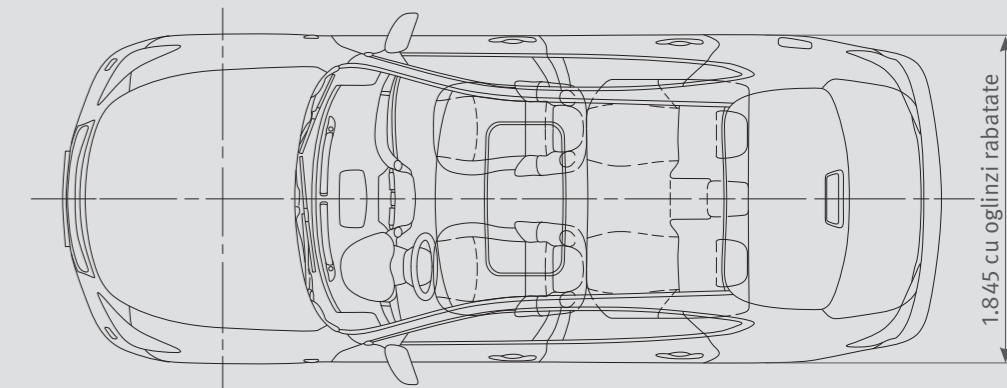

Toate dimensiunile sunt indicate în mm.

Prețurile sunt afișate în Euro și sunt oferite doar cu titlu informativ. Nimic din această broșură nu este o ofertă. INFINITI Europe își rezervă dreptul de a schimba caracteristicile, descrierea produselor, prețurile și aplicația în orice moment, fără notificare și fără alte obligații. Deși lista de prețuri a fost întocmită cu foarte multă atenție, nu putem garanta că aceasta nu conține greșeli.

Listă de prețuri în vigoare începând cu data de 1 februarie 2011, România

SERVICII PERSONALIZATE

Infiniti VIP Service*

Știm că timpul dumneavoastră este prețios. Când modelul dumneavoastră Infiniti M va avea nevoie de lucrări de întreținere și reparații, noi vă vom oferi serviciul gratuit de colectare și predare. Dumneavoastră ne comunicați locul și data care vă convin, iar noi ne ocupăm de toate operațiunile consumatoare de timp.

Infiniti Touring Assistance*

Infiniti Touring Assistance* vă oferă confort și liniște depline atunci când porniți la drum. În rarele situații în care veți avea nevoie de asistență, specialiștii noștri în mobilitate vor acționa prompt pentru ca dumneavoastră să beneficiați de servicii personalizate, iar automobilul să fie deparat de către experți indiferent de locație sau de oră. Nu trebuie nici măcar să vă aflați la volanul automobilului dumneavoastră marca Infiniti.

Garanție și asigurare – o promisiune bazată pe încredere*

Toate automobilele Infiniti dispun de o garanție de cea mai înaltă clasă: garanție completă 3 ani/100.000 km, 12 ani garanție în caz de perforare prin coroziune, 3 ani garanție pentru defecte de vopsitorie.



* În funcție de termeni și condiții, și pot face obiectul modificării ulterioare. Mai multe informații despre termenii și condițiile respective sunt disponibile pe www.infiniti.ro

Listă de prețuri în vigoare începând cu data de 1 februarie 2011, România





INFINITI

Inspired Performance



INFINITI Europe Divizie a Nissan International SA Z.A. La Pièce – Bât. B2 Route de l'Etraz 1180 Rolle Elveția

Prețuri în Euro. Prețurile includ Pachetul Legislativ Obligatoriu (trusă medicală, triunghi reflectorizant, extincător). Imaginile din acest document nu implică obligații contractuale.

Prețurile sunt corecte la data bunului de tipar. Prețurile sunt doar consultative. Această listă de prețuri anulează listele de prețuri anterioare. Deși lista de prețuri a fost întocmită cu foarte multă grijă, nu putem garanta că aceasta nu conține greșeli.